

А К А Д Е М И Я   Н А У К   С С С Р

---

ТРУДЫ ИНСТИТУТА ЭТНОГРАФИИ ИМ. Н. Н. МИГЛУХО-МАКЛАЯ

НОВАЯ СЕРИЯ, ТОМ XXI

**СРЕДНЕАЗИАТСКИЙ  
ЭТНОГРАФИЧЕСКИЙ  
СБОРНИК**

I



ИЗДАТЕЛЬСТВО АКАДЕМИИ НАУК СССР

МОСКВА — 1954



Г. П. ВАСИЛЬЕВА

## ТУРКМЕНИ-НОХУРЛИ

### ВВЕДЕНИЕ

Мы поставили перед собой задачу дать, основываясь прежде всего на собранном нами полевом этнографическом материале, возможно более полное историко-этнографическое описание туркмен-нохурли (нохурцев), живущих в Бахарденском и Кара-Калинском районах Ашхабадской области Туркменской ССР. Полевой этнографический материал был собран в ауле Нохур и в других аулах Бахарденского района (населенных нохурцами) в результате двух командировок — летом 1945 и 1946 гг. В нохурских аулах Кара-Калинского района нам побывать не удалось, и сведения о них ограничиваются лишь устной информацией, полученной от жителей Бахарденского района.

Данные, положенные в основу настоящей работы, собраны главным образом путем расспросов и личных наблюдений над занятиями, материальной культурой и бытом туркмен-нохурцев. Расспросные сведения о прошлом относятся ко второй половине XIX — началу XX в. Излагая материал о прошлом нохурцев, мы указывали и на изменения в материальной культуре и в быту нохурцев, происшедшие в советский период. Изменения эти огромны и, чтобы сколько-нибудь полно их отразить, необходимо специальное исследование, в котором они были бы связаны со всем процессом социалистического переустройства хозяйства, жизни и культуры туркмен.

Полевой материал, использованный для написания настоящей работы, мы собирали для выполнения определенной задачи: выяснить, насколько нохурли, при наличии отмечаемых рядом авторов особенностей в хозяйстве, материальной культуре и быту, близки другим группам туркмен. Особое внимание при сборе материала обращалось на интересную особенность нохурли по сравнению с соседними туркменами — на преобладающую (по всем данным, уже с очень давних времен) роль земледелия в их хозяйстве. Привлекая дополнительно к собранным нами на месте сведениям также и документальные архивные данные, мы пытались охарактеризовать в основных чертах социально-экономические отношения, господствовавшие у нохурцев до Великой Октябрьской социалистической революции. Наконец, используя письменные источники и сравнительный этнографический материал, мы пытались осветить вопрос о происхождении нохурцев, об этапах формирования этой группы туркмен.

Этнография дает много материала для выяснения вопроса об этногенезе туркмен. Но этот вопрос не может быть решен без учета данных письменных исторических памятников и материалов археологических, антропологических и лингвистических.

Общая постановка проблемы этногенеза туркмен в работах советских ученых<sup>1</sup> определяет то направление, по которому следует идти, выясняя отдельные вопросы, касающиеся происхождения туркменского народа. Полное решение проблемы этногенеза туркмен станет возможным лишь после того, как будут выяснены вопросы происхождения отдельных групп и этнических племен, вошедших в состав туркменского народа.

На основании всех имеющихся материалов мы считаем, что нохурли являлись в прошлом одним из многих туркменских племен. Термин «племя» в отношении туркмен XIX—XX вв. не следует смешивать с понятием племени первобытно-общинного строя. У туркмен, как у многих других соседних народов (казахов, киргизов, каракалпаков и др.), сохранявших до очень недалеких от нас времен кочевой быт и родо-племенную организацию или ее остатки, эта организация уже с очень давних пор была лишь пережиточной формой, маскировавшей развитие классового общества (патриархально-феодалных отношений). У всех этих народов «племена» и «роды» представляли собой смешанные, конгломератные группы, в течение многих столетий вбивавшие и впитывавшие в себя самые разнородные этнические элементы.

Туркмены-нохурли, которым посвящена настоящая работа, являлись в прошлом одним из таких племен. Как и многие другие туркменские племена, нохурли не принадлежали к числу так называемых «огузовских» туркмен. Ни одно из нохурских родовых подразделений не встречается в списках потомков легендарного предка туркмен Огузхана — ни у Махмуда Кашгарского, ни у Рашид-ад-Дина, ни у Абул-газы. Это давало повод дореволюционным авторам, писавшим о туркменах, считать нохурли не туркменским, хотя и тюркским племенем. Немногочисленные имеющиеся в литературе этнографические сведения о нохурли недостаточны для выяснения основных характерных черт этого племени. Они касаются лишь некоторых особенностей его быта, культуры, социального строя по сравнению с другими туркменскими племенами. Следует отметить, что у нохурли еще в XIX в. наблюдалась простейшая родовая структура, характерная для племен эпохи расцвета родового строя, целый ряд весьма древних родовых пережитков в хозяйстве и быту. Имелись у нохурли и языковые особенности. Нохурцы говорили на одном из диалектов туркменского языка, сохранявшем по сравнению с диалектами других туркменских племен больше архаических слов и грамматических форм.

По данным покойного советского лингвиста А. П. Поцелуевского, в нохурском диалекте имеется ряд особенностей, отличающих его от других туркменских диалектов<sup>2</sup>. Так, в нохурском диалекте в настоящем времени сохраняются глагольные окончания: для первого лица «мен», для второго — «сен», для третьего — «ди». Например:

<sup>1</sup> С. П. Толстов. Основные вопросы древней истории Средней Азии. «Вестник древней истории», 1938, № 1(2); его же. Из предистории Руси. Сб. «Советская этнография», VI—VII, 1947; его же. Города гузов. «Советская этнография», 1947, № 3; его же. Основные проблемы этногенеза народов Средней Азии, Сб. «Советская этнография», VI—VII, 1947, стр. 303—305; А. Ю. Якубовский. Вопросы этногенеза туркмен в VIII—X вв. «Советская этнография», 1947, № 3; Л. В. Ошанин. Тысячелетняя давность долихоцефалии у туркмен и возможные пути ее происхождения. «Изв. Среднеазиатского института», вып. I. Ташкент, 1926; его же. Некоторые дополнительные данные к гипотезе скифо-сарматского происхождения туркмен. Там же, вып. III. Ташкент, 1928; его же. Этногенез народов Средней Азии в свете данных антропологии. Сб. «Советская этнография», VI—VII, 1947, стр. 305—307.

<sup>2</sup> А. П. Поцелуевский. Диалекты туркменского языка. Ашхабад, 1936, стр. 51—53.

мен билемен	вместо	билйэрин	биз билемиз	вместо	билйэрис;
сен билесен	»	билйэрсин	сиз билесиз	»	билйэрсиниз;
ол (у) билэди	»	билйэр	олар билэди	»	билйэр (лер).

Из особенностей диалекта нохурцев можно указать еще следующие: звук «р» часто выпадает совсем, что видно из приведенного выше примера; то же имеет место в аффиксе множественного числа существительного — «лар», «лер»: сыгырла — коровы, вместо сыгырлар; бегла (бегле) — беки, вместо беглер (иногда нарушен сингармонизм гласных).

«Д» в суффиксе прошедшего времени «ди», «ды», ассимилируется предшествующей согласной; например: билим — я знал, вместо билдим.

Звуки «к» и «г» часто заменяются звуком «х», что характерно для южных тюркских языков и диалектов:

тек. «ак» (белый)	звучит по-нохурски «ах»,
тек. «ёк» (нет)	» » » «ёх»,
тек. «чарык» (вид мужской обуви)	» » » «чарых».

Звук «х», по данным Махмуда Кашгарского, на которого ссылается В. В. Бартольд<sup>1</sup>, был характерен в XI в. для наречий халаджей, а также для тех огузов и кипчаков, которые, как и халаджи, ранее других тюркоязычных народов перешли через Аму-Дарью, переселяясь на земли, находящиеся ныне в границах Ирана и Афганистана. Современный азербайджанский язык также характеризуется наличием звука «х».

Отсутствуют в диалекте нохурцев межзубные звуки, составляющие особенность большинства говоров туркмен и передаваемые в транскрипции «θ» и «ð»; они произносятся нохурцами просто как «с» и «з». Целый ряд лексических особенностей можно отчасти отнести к заимствованиям из персидского. В наше время нохурский диалект постепенно все более и более вытесняется текинским. По-нохурски говорят в основном только женщины, а мужчины даже дома говорят на текинском наречии.

Особенности диалекта нохурли послужили поводом для попыток некоторых авторов связывать происхождение нохурли с доогузовскими тюрками VI—VIII вв. Географическое положение нохурли на границе с Ираном и существовавшие издавна исторические связи не исключают возможности предполагать и наличие этнических связей нохурли с ирано-язычными племенами и народами Средней Азии и Ирана.

Крайняя противоречивость преданий о происхождении нохурли сильно запутывала вопрос о принадлежности их к туркменским племенам.

### Глава первая

## К ВОПРОСУ О РАССЕЛЕНИИ И ПРОИСХОЖДЕНИИ НОХУРЛИ

### 1. Расселение нохурцев

Туркмены-нохурли (нухурли, нохур-или, нохурцы) живут в юго-западной части Ашхабадской области Туркменской ССР, в районах Бахарденском и Кара-Калинском (см. карту, рис. 4). Они занимают северные склоны Копет-Дага и верхнюю часть долины р. Сумбар, в том месте, где по

<sup>1</sup> В. В. Бартольд. История турецко-монгольских народов. Ташкент, 1928, стр. 15.



Рис. 1. Схематическая карта расселения туркмен -нохурли и их соседей в конце XIX в.

1 — границы расселения племен по данным конца XIX в.; 2 — Тутлы-Кала, поселение нохурли XX в.; 3 — Дайне, поселение мурчалы в XX в.; 4 — современные границы Кара-Калинского и Бахарденского районов (Кара-Кала и Бахарден — центры районов)

Сумбару проходит граница с Ираном. Главный аул Нохур (старинная крепость Нохур), наиболее крупный по сравнению с другими нохурскими аулами, в настоящее время — центр одноименного аулсовета, находится в Бахарденском районе, в 43 км на юго-запад от районного центра и в 21 км от ближайшей железнодорожной станции Арчман. Нохур расположен в долине, лежащей на высоте 1000—1100 м над уровнем моря в окружении неприступных, голых, почти вовсе лишенных растительности гор. Долина, вытянутая в долготном направлении, имеет только два выхода: на северо-восток и на юг. Это обстоятельство имело очень большое значение в прошлом, так как долина и крепость в ней были единственным убежищем жителей, в одинаковой степени страдавших от набегов персидских и текинских феодалов. Башни по окраинам аула давали наблюдателям своевременно сообщать жителям о грозящей опасности, а узкий и длинный проход в долину позволял небольшому отряду долгое время сдерживать значительные силы врага. С юга от Нохурской долины вышается плато того же названия, площадью около 50 км<sup>2</sup>; там много ручейков и источников, возле которых располагаются летние пастбища нохурцев. Плато представляет собой прекрасную площадь для богарного земледелия и в настоящее время занято посевами нохурских колхозов. Долину орошает ручей Сераби, или, как его называют, Нохурский ручей. Он берет начало в районе источников на плато.

В Бахарденском районе, кроме Нохура, нохурцами заселены еще три небольших аула: Караул и Койне-Гумме (Коне-Гуммес), расположенные дальше на юг, в горах, и Айы-Дере — в одноименном ущелье, недалеко от аула Нохур. Все три селения входят в Нохурский аулсовет. Остальные селения нохурцев, находящиеся главным образом в долине р. Сумбар, входят в Кара-Калинский район. В этом районе расположены следующие селения нохурцев: Койне-Касыр, Нури-Кала, Каргли (Каргали), Ходжа-Кала, Дикиль-Даш, Йолы-Дере, Дузлу-Тепе, Куруждей (Куруждейн), Дурды-хан-Кала, Тутлы-Кала, Чокур-Юрт (Чукур-Юрт). Нохурские аулы Кара-Калинского района объединены в три аулсовета с центрами в Койне-Касыре, Куруждее и Ходжа-Кала<sup>1</sup>.

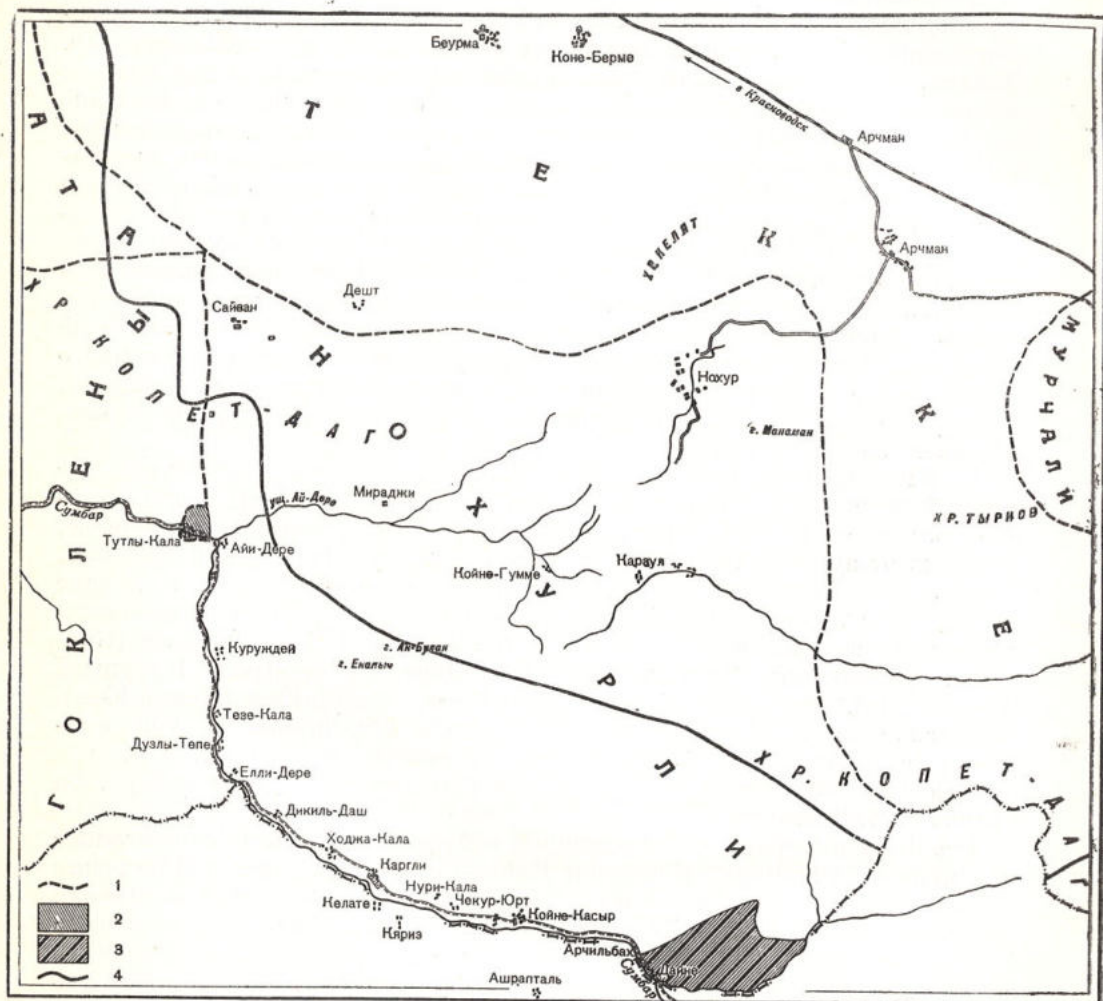
Незначительное число нохурцев живет на другом берегу Сумбара, на иранской территории.

Все аулы нохурцев, расположенные в Кара-Калинском районе, а также три аула — Айы-Дере, Караул и Койне-Гумме, входящие в Нохурский аулсовет, были заселены с конца 80-х годов XIX в. после присоединения туркмен к России. До этого нохурцы сосредоточивались в ауле Нохур и в случае набегов персидских или текинских феодалов укрывались в цитадели, развалины которой сохранились до сих пор. По легендам, до прихода текинцев в Ахальский оазис (конец XVIII в.) нохурцы, занимая вместе с родственными им племенами гораздо большее пространство, жили не только в горах, но и в оазисе.

Сейчас соседние аулы на равнине заселены туркменами-текинцами и родственными нохурцам туркменами-мурчали, которые занимают, кроме селения Мурча, еще небольшой аул Дайне, расположенный в верховьях р. Сумбар, у слияния образующих его речек Дайне-Су и Кулун-Каласы. На западе и в долине р. Сумбар ближайшими соседями нохурцев являются туркмены-гоклени — ших, ходжа и махтум, заселяющие аулы Бендесен и Махтум-Кала. С юга поселения нохурцев граничат с иранской провинцией Буджнурд, населенной главным образом курдами.

<sup>1</sup> «Туркменская ССР. Административно-территориальное деление». Ашхабад, 1940, стр. 6—7.

Точных сведений об общей численности туркмен-нохурцев нет, так как все официальные переписи, проводившиеся после Великой Октябрьской социалистической революции, не учитывают прежнюю племенную принадлежность.

Для дореволюционного периода приблизительные данные о численности нохурли имеются в обзорах Закаспийской области<sup>1</sup> и других официальных изданиях, причем касаются они преимущественно населения аула Нохур. Сведения собирались для податного обложения и по большей части показывали число хозяйств. Несмотря на близкую последовательность во времени, сведения различных авторов крайне противоречивы. В приводимой ниже таблице эти данные помещены в хронологическом порядке.

Год	Число кибиток	Число людей	Среднее число людей на 1 кибитку
Аул Нохур			
1890	246	1020 <sup>2</sup>	4
1892	210	— <sup>3</sup>	—
1894	302	716 <sup>4</sup>	2
1899	235	— <sup>5</sup>	—
1905	236	1629 <sup>6</sup>	7
1911	278	1675 <sup>7</sup>	6
Аулы нохурцев в Сумбарской долине			
1896	252	1025 <sup>8</sup>	4
1913	—	2044 <sup>9</sup>	—

Значительная разница в данных отчасти может быть объяснена тем, что на 90-е годы приходится самый большой поток переселений из старого Нохура в Сумбарскую долину. Однако резкое расхождение в среднем числе людей на одно хозяйство заставляет все же усомниться в точности этих сведений.

Близки к данным А. И. Кияшко сведения, сообщаемые Ф. Михайловым<sup>10</sup> и относящиеся примерно к тому же времени (конец 1890-х годов).

<sup>1</sup> Обзоры Закаспийской области с 1882 по 1917 г. издавались в Ашхабаде (Асхабаде).

<sup>2</sup> Обзор Закаспийской области за 1890 г. СПб., 1892, Прилож., стр. 9.

<sup>3</sup> Я. Таиров. Материалы по водопользованию у туркмен Закаспийской области, ч. I. СПб., 1904, стр. 153.

<sup>4</sup> А. И. Кияшко. Военный обзор Закаспийской области. Асхабад, 1896, Прилож. 12, стр. 178.

<sup>5</sup> Центральный государственный архив ТССР (в дальнейшем цит. ЦГА ТССР), ф. 1, оп. 2, д. 3477, л. 3.

<sup>6</sup> Обзор Закаспийской области за 1905 г. Асхабад, 1907, Прилож., стр. 19.

<sup>7</sup> Обзор Закаспийской области за 1911 г. Асхабад, 1915, стр. 75.

<sup>8</sup> А. И. Кияшко. Ук. соч., стр. 168.

<sup>9</sup> ЦГА ТССР, д. 38108, стр. 196/2.

<sup>10</sup> Ф. Михайлов. Туземцы Закаспийской области и их жизнь. Асхабад, 1900, стр. 39.

Михайлов определяет численность семейств всех нохурцев в 500. Совершенно неправдоподобными кажутся данные А. И. Кияшко о числе жителей аула Нохур (716) при числе кибиток в 302. Надо думать, что здесь просто опечатка.

По данным 1928 г., приводимым Г. И. Карповым<sup>1</sup>, число жителей Нохурского аулсовета, куда включается также и поселение Айы-Дере, составляло 2794 чел.; число жителей нохурских аулов Кара-Калинского района, по этим же данным, доходило до 3 тысяч. Таким образом, общая численность нохурцев, по данным этого автора, не превышала 6 тысяч человек.

Наиболее крупное среди нохурских поселений — аул Нохур по данным переписи 1920 г. насчитывал 1499 чел. обоого пола<sup>2</sup>. Следующий по численности населения — аул Койне-Касыр с 1159 жителями (его иногда называют «Новым Нохуром»). За ним следуют: Куруждей — 484 чел., Караул — 373 чел., Ходжа-Кала — 325 чел., Каргли — 302 чел., Тутлы-Кала — 245 чел., Чокур-юрт — 183 чел., Нури-Кала — 103 чел., Айы-Дере — 85 чел., Оджи — 50 чел., Койне-Гумме — 46 чел.

Во время сборов полевых материалов в 1946 г. автору удалось учесть численность нохурцев только в Бахарденском районе. По Кара-Калинскому же району, где наряду с нохурцами в аулах живут и текинцы, имеются только приблизительные данные о числе хозяйств, полученные от неофициальных лиц; проверить эти сведения не удалось.

По нашим материалам в настоящее время численность всех туркменонохурцев составляет примерно 8,5 тыс. человек. Разница между данными Карпова и нашими, учитывая прирост населения почти за 20 лет, оказывается не очень большой.

\* \* \*

Своим именем нохурли, как можно судить по их преданиям, обязаны аулу и всей долине, носящей одноименное название.

Суффикс «ли» в тюркских языках означает принадлежность, обладание чем-нибудь; «нохурли» переводится на русский язык буквально: «нохурцы».

Племя нохурли до недавнего прошлого (в XX в.) делилось на два больших отдела: собственно нохурли и зертли. Отдел нохурли состоял из 14 родов: Абдурахман, Бахар, Денджик, Джагыл-Джогул, Эрвап, Эшек, Кушхана, Мелик, Овезгельди, Сыгыр, Ходжа, Ышхата (Шихата), Юзбашы и Юзбеги.

Род Джагыл-Джогул делился в свою очередь, по одним данным, на два подрода — Парраш и Көсе, а по другим — на три: Джагыл-Джогул, Парраш и Көсе; Ышхата — на Джудже и Кудуз.

Зертли разделялись на две безыменные группы, в каждой из которых было четыре рода. В одной — роды Ходжа-Нияз, Огры [с подразделениями Бег (Бегляр), Кель и собственно Огры], Көр и Кем; в другой — Кази, Айы, Хивали и Чарых.

Большинство родов издавна сосредоточивалось в самом Нохуре; даже те, которые в конце XIX в. были вынуждены выселиться из Нохура вследствие тесноты, как, например, Чарых, имеют еще своих потомков

<sup>1</sup> А. Бахтгаров [Г. Карпов]. «Отуркменившиеся» племя нохур. «Туркменоведение», 1930, № 8-9, стр. 40.

<sup>2</sup> Данные переписи 1920 г. приводятся лишь для сравнения величины отдельных аулов.



и в ауле Нохур. Совсем не представлены в Нохуре Абдурахман, Эшек, Юзбеги и Юзбашы, которые полностью выселились из Нохура в долину р. Сумбар. Потомки рода Абдурахман населяют аул Куруждей; Эшек и Юзбашы живут в ауле Ходжа-кала, Юзбеги — в Тутлы-Кала; Кушхана расселились по нескольким аулам: больше всего в ауле Ходжа-Кала, меньше в аулах Койне-Касыр и Йолы-Дере и совсем немного — в Нохуре. Мелик, вообще очень небольшая по численности группа, сохраняя своих представителей в Нохуре, заселяет преимущественно аулы Куруждей и Оджи. Сыгыр в небольшом числе живут в Нохуре, но основная масса их заселяет аул Каргли, где имеется также и несколько семей Эшек. Очень мало в Нохуре представителей Кази и Бег. Кази живут в аулах Дикиль-Даш и Дузлы-Тепе, а Бег — в аулах Тутлы-Кала, Койне-Касыр и Караул. Остальные роды, видимо с конца XIX в., начали попеременно расселяться по многим аулам.

Наиболее крупный по своей численности род Чарых (потомки которого заселяют в Нохуре отдельную часть аула — выселки Ярыш, а также целый аул Койне-Гумме в Бахарденском районе) расселился значительными группами также и в аулах Койне-Касыр, Ходжа-Кала и Караул.

Потомки Овезгельди живут в аулах Нохур, Караул, Дузлу-Тепе и Куруждей; Джагыл-Джогул — главным образом в Нохуре и в небольшом числе в Ходжа-Кала.

Небольшая группа Денджик, кроме Нохура, имеет своих представителей в ауле Куруждей; Эрвап — в Нохуре, Койне-Касыре, Дузлу-Тепе, Дурды-хан-Кале и Куруждей.

Бахар проживают в аулах Нохур, Дурды-хан-Кала, Куруждей и Айы-Дере; в последнем других туркмен нет, имеется только незначительное число русских; Ышхата — в аулах Нохур, Каргли и Нури-Кала; название свое последний аул получил по имени основателя его, принадлежавшего к роду Ышхата.

Остальные группы нохурцев расселены следующим образом: Ходжа — в аулах Нохур и Куруждей; Хивали — в аулах Нохур, Караул, Чокур-Юрт и Койне-Касыр; Айы — в аулах Нохур, Караул и Койне-Касыр; Кем — в аулах Нохур и Койне-Касыр. Ходжа-Нияз и Кёр заселяют главным образом Караул и в очень небольшом числе сохраняют своих представителей в Нохуре.

В начале XX в. нохурли делились не на два, как в последнее время, а на три отдела: нохурли, зертли, айхивали. Наиболее многочисленный из них — нохурли — состоял из 14 родов, зертли и айхивали — из четырех родов каждый.

Приведем данные 1911 г. о численности трех родо-племенных групп нохурцев<sup>1</sup>:

	Число кибиток (юрт)	Численность населения
Нохурли	} 278	578
Зертли		559
Айхивали		538

Ход расселения нохурских родов из аула Нохур в конце XIX — начале XX в., приведший к основанию нынешних аулов, можно восстано-

<sup>1</sup> «Обзор Закаспийской области за 1911 г.». Асхабад, 1915, стр. 75.

вить, основываясь на свидетельствах русских письменных источников и на собранных нами на месте сведениях.

В письменных источниках указывается, что уже через несколько лет после присоединения туркмен к России выходцы из Нохура начали основывать «хутора» в верхней части Сумбарской долины. Первое известие о расселении нохурли в долине р. Сумбар относится к 1892 г.<sup>1</sup> Я. Таиров называет пять «хуторов» — Куруждей, Койне-Касыр (Коне-Касыр), Тутлы-Кала, Ходжа-Кала и Нури-Кала, в которых к тому времени поселились выходцы из Нохура.



Рис. 2. Схема родового деления нохурли

*I* — роды — аборигены Нохурской долины и присоединившиеся до XI в.; *II* — огузевские роды, влившиеся в состав нохурли в период с XI по XVIII в.; *III* — присоединившиеся в XVIII в. *I* — Косе; 2 — Парраш; 3 — Джагыл-Джогул; 4 — Кузегер; 5 — Огры; 6 — Бер; 7 — Кель; 8 — Ходжа-Ненес; 9 — Палта; 10 — Джудже; 11 — Кудуз

Ход расселения нохурцев в районе Сумбарской долины был таков: между 1882 и 1893 гг. были заселены аулы-«хутора» — Куруждей, Койне-Касыр, Тутлы-Кала, Ходжа-Кала, Дузлы-Тене<sup>2</sup>. Между 1896 и 1900 гг. нохурцы поселились в ауле Каргли.

Упоминаемый в «Военном обзоре Закаспийской области»<sup>3</sup> аул Дурдыхан-Кала, теперь заселенный нохурцами, при перечислении в этом же обзоре нохурских аулов отсутствует. По преданию, первыми поселенцами в нем были не нохурцы, а гоклены, покинувшие это селение вследствие племенных раздоров<sup>4</sup>. Нохурцы поселились здесь сравнительно недавно, уже в XX в.

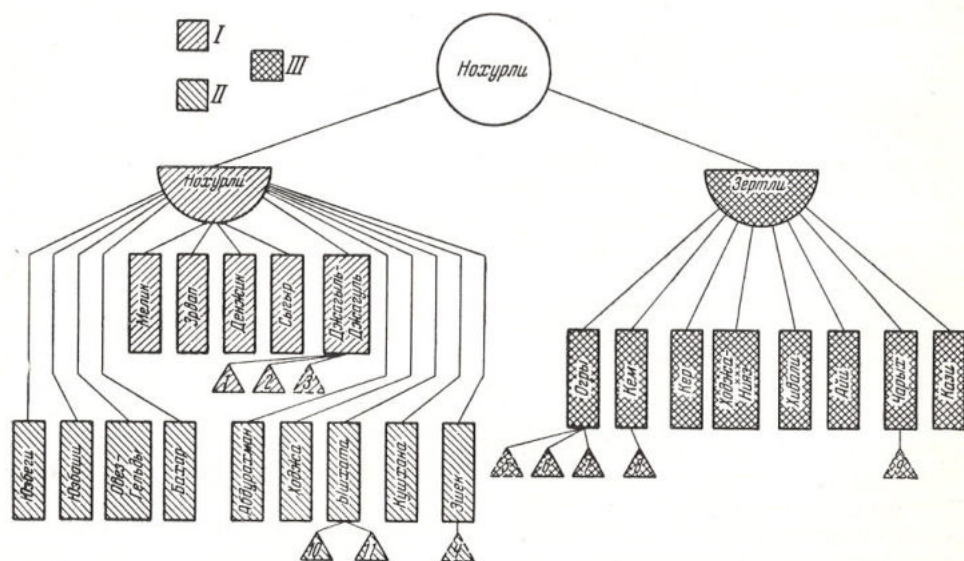
<sup>1</sup> Я. Таиров. Ук. соч., ч. I, стр. 158—159.

<sup>2</sup> «Обзор Закаспийской области за 1898 г.», стр. 236. По рассказам стариков, относящимся к 1945—1946 гг., аулы Койне-Касыр и Ходжа-Кала были заселены 55—60 лет тому назад.

<sup>3</sup> А. И. Кияшко. Ук. соч., стр. 367.

<sup>4</sup> А. П. Поцелуевский. Племя нохурли. «Туркменоведение», 1931, № 5-6, стр. 32.

В Кара-Калинском приставстве Краснодарского уезда нохурцы, поселившиеся в Сумбарской долине, образовали в 1893 г. 1-е Верхне-Сумбарское общество — одно из десяти обществ, выделенных по новому территориальному делению, проведенному царской администрацией<sup>1</sup>. Относительно заселения Айы-Дере старики рассказывают, что род Айы в очень давние времена входил в состав племени али-эли, заселявшего ущелье Айы-Дере. Пришедшие в Ахал текинцы выгнали али-эли из ущелья, после чего род Айы переселился в Нохур.

В 1914 г. на землях бывшего поселка Тумановского в ущелье Айы-Дере поселилось несколько семей из рода Бахар, которые и проживают там до сих пор.

Остальные аулы, населенные сейчас нохурцами, также образовались уже в начале XX в. Так, аул Койне-Гумме возник в 1909 г. в результате поселения четырех братьев из рода Чарых, вынужденных уйти из Нохура из-за недостатка земли. Недалеко от Койне-Гумме сохранились развалины небольшого мазара и крепости<sup>2</sup>.

Селение Караул, находящееся в 3—4 км от Койне-Гумме и километрах в 12 от Нохура, было основано около 35 лет назад<sup>3</sup>. Об основании этого аула нам пришлось услышать два рассказа, причем каждый из рассказчиков приписывал честь основания своему роду<sup>4</sup>. Аул этот состоит из трех частей: Кёр-Оба, Ходжа-Нияз-Оба и Ортак-Оба.

С образованием аулов Койне-Гумме и Караул закончилось расселение нохурцев из «старого Нохура», с которым попрежнему сохраняют тесные связи все переселенцы, проживающие в Бахарденском и Кара-Калинском районах. «Старым Нохуром» иногда называют собственно Нохур, в отличие от наиболее крупного после него аула — Койне-Касыра, именуемого «Новым Нохуром». Любовь к Нохуру и гордость за него сказываются в другом его названии, которое было в ходу в старые времена, — «Хусни-Полат» (дословно: красота его — сталь). Второе, ныне почти забытое название Нохура — «Кавар-Земин» (земля каваров) нам сообщила местная жительница Огулгач Хусейнова, очень старая женщина. Сама она слышала это название еще в юные годы от своего деда, считавшегося знатоком местных преданий. Этимология этого слова в Нохуре давно забыта. Ниже, рассматривая вопрос о происхождении нохурцев, мы пытаемся найти объяснение этому названию.

## 2. К вопросу о происхождении нохурли

Территория расселения нохурли с древних времен находилась в районе земледельческих оазисов. Оазисы вдоль северных склонов Копет-Дага уже задолго до нашей эры были крупными очагами культуры.

Самые ранние данные о жизни этого района дают нам раскопки городища Анау (возле Ашхабада), проведенные археологом Помпелли, обнаружившим здесь памятники неолита. В советскую эпоху произведены раскопки синхронных Анау памятников южной Туркмении — Ак-Тепе возле Ашхабада и Намазга-Тепе между городами Мары и Ашхабадом.

<sup>1</sup> «Обзор Закаспийской области за 1893 г.», стр. 30.

<sup>2</sup> Легенду о прошлом мазара см. в нашей кандидатской диссертации «Туркменское племя нохурли». М., 1948, стр. 39 (Архив Ин-та этнографии АН СССР).

<sup>3</sup> Дату эту сообщил нам в Нохуре старейший представитель рода Джагыл-Джогул Анна Парраш Непес. Дата эта, повидимому, довольно точна, так как в «Обзорах Закаспийской области за 1905 г.» не упоминается еще ни Караул, ни Койне-Гумме. В Обзоре за 1911 г. оба аула уже названы.

<sup>4</sup> Подробнее см. в указанной выше нашей работе, стр. 40—41.

Советские ученые А. А. Марущенко и Б. А. Литвинский проверили и исправили датировку городища Анау. Материалы раскопок советских ученых также указывают, что в эпоху среднего и позднего неолита в предгорных оазисах Копет-Дага уже существовала культура оседлых земледельцев и скотоводов<sup>1</sup>.

Оазис Несы, как позволяют с уверенностью утверждать находки советских археологов, был одним из важнейших очагов античной культуры, созданной предками народов Средней Азии, а во времена могущества Парфии там находился один из важнейших политических центров своего времени.

В средние века наряду с Несой в источниках упоминаются многие крепости и города в оазисах северных склонов Копет-Дага: Абиверд (Биверд) — возле нынешнего Ашхабада, рабат Ферова (Афрова), находившийся к западу от Кызыл-Арвата, на месте развалин Параву-Шаар<sup>2</sup>, Дихистан (развалины крепости Мешеди-Мисриян, к северу от Атрека и к востоку от Чикишляра), известный как пограничный пункт между персами и тюрками<sup>3</sup>.

Вторгшиеся в 1220-х годах в Среднюю Азию орды монгольских завоевателей опустошили области Абиверда и Несы. В 1384 г. северный Хорасан снова подвергся разгрому со стороны войск Тимура, который затем утвердил над ним свою власть.

С середины XVI в. Ахальский оазис от Дуруна до Мехене вошел в состав Хивинского ханства, однако власть ханов над этими районами в то время была слаба и непостоянна. В XVII в. хивинский хан Абулгазы сумел укрепить свою власть над туркменами, распространив ее вплоть до гор. Повидимому, туркмены оставались в подчинении у хивинских ханов до середины XVIII в., иногда лишь проявляя неповиновение в периоды междуцарствий. Изредка эти районы подчинялись персидским наместникам. Шах Надир (середина XVIII в.) возвратил Ахал под владычество персов; в состав Хорасанской провинции Ирана Ахал входил до присоединения к России. Однако власть правителей Ирана над туркменскими племенами, жившими в полосе Ахальского оазиса, была часто лишь номинальной.

Неоднократные нашествия, столкновения и перемещения различных племен и народностей, происходившие на протяжении многих столетий, оказали значительное влияние на этнический состав населения оазисов и предгорий Копет-Дага.

С очень древнего времени, как считают историки, в этой части Средней Азии, как и во многих других ее частях, происходил длительный процесс взаимодействия и смешивания ираноязычных и тюркоязычных племен.

С конца IX и начала X в. в арабских источниках, сначала изредка, а потом все чаще, начинают упоминаться огузы (гузы). В конце IX в. гузы занимали огромную территорию. Границы ее проходили по северной оконечности Кара-Кумов, она примыкала к Хорезму и к областям в

<sup>1</sup> А. А. Марущенко. Анау. Сб. «Архитектурные памятники Туркмении», вып. 1. Москва — Ашхабад, 1939, стр. 99, 101; Б. А. Литвинский. Намазга-тепе. Доклад, зачитанный на заседании сектора Передней и Средней Азии Ин-та этнографии АН СССР 19 марта 1952 г. См. также его статью «Намазга-тепе (По данным раскопок 1949—1950 гг.)». «Советская этнография», 1952, № 4.

<sup>2</sup> А. А. Марущенко. Существенные поправки. «Туркменоведение», 1930, № 12, стр. 14.

<sup>3</sup> «Материалы по истории туркмен и Туркмении», т. I. М.—Л., 1939, стр. 509. Впервые Дихистан упоминается арабами в VII в.

низовьях Сыр-Дарьи. Возможно, что кочевья гузов доходили до Атрека. Именно против них, по мнению Бартольда, и построил Абдаллах-ибн-Тахир рабат Фераву<sup>1</sup>.

С XI в. — времени вторжения в Хорасан Сельджукидов, в оазисах Копет-Дага появляется тюркоязычное (туркменское) население, которое вскоре начинает преобладать. В это время арабоязычные источники еще называют туркмен общим именем, а если и упоминают отдельные племенные названия, то безотносительно к какой-либо местности.

С XIII в. на территории, очень близко примыкающей к Нохуру, в местности Дурун, появилась многочисленная группа туркмен, носивших название языровских, по имени которых и вся местность стала называться Языром. Это была первая племенная группа, сведения о которой связаны с определенной местностью.

По словам Абул-газы, языры пришли в Хорасан и много лет жили около Дуруна. Когда их основная масса ушла дальше, некоторые остались на старом месте и, поселившись в горах, занялись земледелием; их стали называть карадашлы<sup>2</sup>. Абул-газы говорит также, что возле языров сгруппировались мелкие племена.

Впервые Нохур в известной нам литературе упоминается в конце XV в. В географическом сочинении Хафизии-Абру при перечислении местностей, входящих в области Абиверда, Несы и Языра, наряду с населенными пунктами Языровского округа, названо и селение Нохур<sup>3</sup>. Каков был тогда племенной состав населения Нохура, к сожалению, неизвестно. Можно думать, что те мелкие племена туркмен Языровского юрта, которые, по сообщению Абул-газы, поселились возле Дуруна в горах, проникли и в Нохурскую долину.

О несомненном родстве населения Нохура с туркменами Языровского юрта говорят легенды и предания самих нохурцев и многие литературные данные (см. ниже).

В XVI в. разгорелась ожесточенная борьба между Ираном и Хорезмом за покорение туркмен северного Хорасана. В это время между Атреком и Гюргеном жили племена, объединявшиеся под общим названием саинхановских, или йика-туркмен. В их состав входили племена охлу, гоклен, эймюр, салор и др. Они занимались земледелием и платили подать с земли правителям Джурджана, хотя и считались подданными Хорезма<sup>4</sup>.

В начале XVII в. племена, входившие в состав саинхановских туркмен, и племя али-эли располагались уже в областях Дуруна, Несы и Багабада<sup>5</sup>.

Туркменские предания связывают передвижения туркменских племен с событиями царствования Надир-шаха, который во время похода на Дурун и Несу застал там туркмен племен али-эли, имрели, текинцев и йомудов. Чтобы покорить их, Надиру пришлось потратить немало усилий. После его смерти в Ахале появилось большое число текинцев. В союзе с жившими там имрели текинцы более десятилетия боролись против персов и выгнали персидские гарнизоны из оазисов, а затем после двенадцатилетней борьбы изгнали также и имрели. Основная часть племени имрели

<sup>1</sup> В. В. Бартольд. Очерк истории туркменского народа. «Туркмения», т. I. Л., 1929, стр. 16.

<sup>2</sup> Там же, стр. 38.

<sup>3</sup> «Материалы по истории туркмен и Туркмении», т. I, стр. 529.

<sup>4</sup> Там же, т. II. М.—Л., 1938, стр. 94.

<sup>5</sup> Там же, стр. 99.

ушла в Хиву, остальные — на Атрек<sup>1</sup>. Окончательно текинцам удалось вытеснить имрели из Ахала лишь в начале XIX в. Еще к 1817 г. относятся сведения персидских источников, повествующих о борьбе хивинских ханов с шахом Ирана и об участии в этой борьбе туркмен имрели и али-эли, занимавших Мехче, Мехна, Дурун, Несу и Абиверд<sup>2</sup>.

В конце XVIII и в начале XIX в. карадашлы тоже были выселены текинцами из оазиса и направились в Хиву.

Али-эли, жившие в XVII в. в горах Хассар (к юго-западу от Бами) и по р. Сумбар, по приглашению хана ушли в Хиву, но через некоторое время снова возвратились в горы Хассар, откуда их впоследствии вытеснили йомуды. Часть али-эли поселилась в Ахале, в районах современных Ашхабада и Геок-Тепе. После занятия текинцами Ахальского оазиса али-эли долго скитались в районах между Ираном и Хивой и только в середине прошлого столетия поселились в местах нынешнего расселения — Каахка и Кюрен-Кала<sup>3</sup>.

Другая часть али-эли осталась на прежнем месте в Кязире (возле Нохура), но в 20-х годах XIX в. хивинский хан Алла-Кули увел их в Хиву<sup>4</sup>.

В долине р. Сумбар до прихода туда гокленов обитало племя гирейли. От них остались развалины построек, кяризов (подземные оросительные каналы) и огромные тутовые деревья<sup>5</sup>. Пришедшие с запада во второй половине XVIII в. гоклены застали в долине р. Сумбар, кроме гирейли, и другие племена: выше Махтум-Кала обитали али-эли, в Махтум-Кала — махтумы, в Юван-Кала и ниже — карадашлы. Постепенно все эти племена были вытеснены гокленами. Часть их ушла в Хиву, а часть смешалась с нохурцами и гокленами<sup>6</sup>.

Вытеснив прежних обитателей Ахала из оазиса, текинцы не тронули небольших племен, которые обитали в горах. Ни нохурцы, ни родственные им мурчинцы не подверглись гонениям. Нохурцы покорились текинцам и стали платить им дань<sup>7</sup>, не порывая, однако, отношений с персами. По рассказам стариков, группа нохурцев, не желая подчиняться текинцам, ушла к пригласившему их кучанскому хану и поселилась в ауле Диван, недалеко от Кучана. Некоторые из них через несколько лет возвратились в Нохур, часть осталась в Кучанской области Ирана и сейчас обитает там.

С этого времени начинаются весьма напряженные отношения нохурцев с соседями — текинцами и персами. Участвуя вместе с текинцами в набегах на персидские провинции, служа им проводниками, нохурцы, страшась мести персов, делали это тайно. Когда текинские ханы начинали чересчур сильно притеснять их, нохурцы призывали персов и, наоборот, обращались к помощи текинцев, когда притязания персов становились слишком тяжелыми. В этот период аул Нохур был единственным местом поселения нохурцев, хотя до того, как говорит предание, нохурцы занимали более обширную территорию, расселяясь, по данным

<sup>1</sup> «Обзор Закаспийской области с 1882 по 1890 год». Изд. 2, Асхабад, 1897, стр. 14.

<sup>2</sup> «Материалы по истории туркмен и Туркмении», т. II, стр. 221.

<sup>3</sup> А. И. К и я ш к о. Очерки Закаспийской области. «Военный сборник», 1897, № 10, стр. 367—368.

<sup>4</sup> П. М. Л е с с а р. Пути из Асхабада к Герату. Сборник материалов по Азии, вып. VI. СПб., 1883, стр. 4.

<sup>5</sup> Г. И. К а р п о в. Этнический состав туркмен (Диссертация), стр. 78. Б-ка им. Горького МГУ.

<sup>6</sup> А. И. К и я ш к о. Очерки Закаспийской области, стр. 366.

<sup>7</sup> Н. И. Г р о д е к о в. Война в Туркмении 1883—1884 гг., т. 2, стр. 100.

Карпова<sup>1</sup>, вместе с родственными им племенами от Кызыл-Арвата до Чарджоу и, во всяком случае, что хорошо помнят сами нохурцы, заселяя Дешт, который впоследствии был отнят у них текинским феодалом Ораз-сердаром.

Единственным местом, где нохурцы чувствовали себя спокойно, была цитадель в центре аула Нохур, в которой собирались женщины и дети во время нападения неприятеля. В крепости и долине находили спасение не только нохурцы; они принимали в свое общество туркмен из других племен, скрывавшихся от кровной мести или по каким-нибудь причинам изгнанных из своего аула.

Вследствие постоянных набегов туркмен-текинцев на иранские провинции, что было ответом на захватнические экспедиции персов, территория между Атреком и перевалами через Копет-Даг, прежде густо населенная и цветущая, превратилась в пустыню, на которой от прошлого остались лишь развалины многочисленных крепостей. Сохранялось только два населенных пункта — Кари-Кала и Нохур<sup>2</sup>. Нохурцы до самого прихода русских считались персидскими подданными и обязаны были платить дань буджнурдскому ильхани. По показаниям этого ильхани, ежегодная подать Нохура исчислялась в 100, а Кари-Кала — в 300 туманов<sup>3</sup>. Фактически же могущество ильхани было не настолько велико, чтобы держать туркмен в повиновении. Зависимость нохурцев от ильхани ограничивалась посылкой ему небольших ежегодных подарков в виде лошадей, коров и т. д.<sup>4</sup> Сами нохурцы говорят, что они платили персам дань по одной кошме (войлоку) от «тире» (рода), а иногда по одному коню или барану. Н. И. Гродеков указывает, что зависимость нохурцев от буджнурдского ильхани была настолько ничтожной, что, получая по одной лошади в год, ильхани не мог рассчитывать ни на что большее и предпочитал ограничиваться этим<sup>5</sup>.

Во второй половине XIX в. чрезвычайно обострились отношения между нохурли и текинцами.

Появление в крае русских вызвало оживление среди нохурцев. В Нохуре в это время существовали две группировки: одна из них стояла за союз с текинскими феодалами, другая желала победы русским<sup>6</sup>, с полным основанием рассчитывая, что установление твердой власти избавит нохурцев от грабежей соседних феодалов и обеспечит возможность спокойного существования. Борьба между этими группировками длилась в течение всего времени, которое понадобилось русским войскам для продвижения и укрепления в Закаспийской области. Этот период истории нохурцев хорошо освещен в исторических источниках, важнейший из которых — труд Н. И. Гродекова «Война в Туркмении» (в четырех томах). Помимо многочисленных упоминаний об участии нохурцев в военных действиях на стороне русских, Н. И. Гродеков кратко излагает предание о происхождении нохурцев, описывает отношения их с соседями — текин-

<sup>1</sup> Г. И. Карпов. Туркмения и туркмены. «Туркменоведение», 1929, № 10-11, стр. 39.

<sup>2</sup> Н. Г. Петрусович. Туркмены между старым руслом Аму-Дарьи (Узбоем) и северными окраинами Персии. «Зап. Кавказского отд. РГО», кн. XI, вып. 1. Тифлис, 1880, стр. 17.

<sup>3</sup> Н. Г. Петрусович. Ук. соч., стр. 106.

<sup>4</sup> Там же.

<sup>5</sup> Н. И. Гродеков. Ук. соч., т. 2, стр. 100.

<sup>6</sup> Партия сторонников русских возглавлялась старшинами Ады-баем, Вели-баем, Довлет Гельды-кази, муллою Адын Мамедом и др. См. Н. И. Гродеков. Ук. соч., т. 2, стр. 101.

цами и персами, а также рассказывает о возникновении регулярных взаимоотношений нохурцев с русскими.

После присоединения Туркмении к России (в 1881 г.) была образована Закаспийская область на территории Закаспийского военного отдела и вновь занятых в Ахал-Текинском оазисе местностей. Нохур вошел в состав Ахал-Текинского уезда. В 1890 г. Закаспийская область была выделена из состава Кавказского военного округа и образовала самостоятельную военно-административную единицу. Были вновь сформированы три приставства: Дурунское в Асхабадском уезде и Кара-Калинское с Чикишлярским — в Красноводском. Нохур вошел в состав Дурунского приставства.

Одним из ближайших последствий присоединения туркмен к России явилось прекращение феодально-племенных междоусобиц, войн и набегов. Это имело особенно большое значение для нохурцев, занимавших пограничные с Ираном районы. До присоединения к России страх перед нападением врагов заставлял нохурцев тесниться в Нохурской долине, а постоянные набеги текинцев не давали возможности обрабатывать в достаточном количестве землю за пределами Нохура. Нохурцы никогда не были уверены в том, что урожай пшеницы в соседней Сумбарской долине (где они вынуждены были засеивать участки вследствие малоземелья) не воспользуются их враги.

\* \* \*

Вопрос о происхождении нохурли не выяснен. Многие русские дореволюционные и советские исследователи, рассматривая вопрос о происхождении туркмен, интересовались обычно «огузовскими» туркменами, которые связывают свое происхождение с именем легендарного предка туркмен Огуз-хана и являются потомками племен, входивших в огузский племенной союз. Вопросами происхождения остальных туркменских племен, «примкнувших» позднее к огузскому союзу, этнографы до сих пор занимались очень мало.

Взгляды на происхождение нохурли обычно высказывались очень кратко и лишь мимоходом, в связи с перечислением среднеазиатских туркменских племен. Все мнения о происхождении нохурли, высказанные в литературе, можно свести в основном к трем. Сторонники наиболее распространенного взгляда по этому вопросу, защищавшегося многими авторитетными исследователями, рассматривали нохурли и родственные им племена как «отуркменившихся» потомков древнего населения страны. По мнению приверженцев этого взгляда, аборигенным было ираноязычное население, занимавшее некогда культурную полосу предгорий Копет-Дага от города Кызыл-Арват на западе до Чарджоу включительно. Такого взгляда придерживался, в частности, Г. И. Карпов, крупный знаток туркменского быта.

Другое мнение высказывалось А. Боголюбовым<sup>1</sup> и В. Йохельсоном<sup>2</sup>. Эти авторы считали нохурли и родственные им племена тюркским, но дотуркменским населением оазисов. А. Боголюбов, автор интересной и ценной работы «Ковровые изделия Средней Азии», к которой приложены краткий обзор и характеристика населения, объединял, исходя из особенностей быта и материальной культуры, нохурли и родственные им племена в одну группу.

Наконец, сторонники третьей точки зрения придерживались взгляда о семитическом (арабском или еврейском) происхождении нохурли.

<sup>1</sup> А. Боголюбов. Ковровые изделия Средней Азии. СПб., 1908, стр. 5.

<sup>2</sup> W. Y o c h e l s o n. Peoples of Asiatic Russia. «The American Museum of Natural History», 1928, стр. 92.



В. И. Масальский<sup>1</sup> и Н. И. Гродеков<sup>2</sup> считали нохурли потомками арабов, смешавшихся с выходцами из различных мест Средней Азии и туркменами. П. Васильев полагал, что «Нухур населен евреями магометанского вероисповедания, известными под именем нухурского племени»<sup>3</sup>. Известный востоковед А. А. Семенов, избегая категорических утверждений, высказывал предположение, что «нохурли и мурчали семитического происхождения»<sup>4</sup>. Ф. Михайлов, незаурядный знаток туркменского быта, считавший в своих первых работах (конец XIX — начало XX в.) нохурцев племенем тюркским, приводит позднее интересную легенду о древнем еврейском населении Нохура и об этимологии слова «Нохур»<sup>5</sup>.

Таковы разноречивые взгляды авторов, высказывавшихся по вопросу о происхождении нохурли. Для того чтобы исчерпывающим образом осветить этот вопрос, необходимо привлечь достаточно полные лингвистические, антропологические и археологические материалы. К сожалению, при написании данной работы это оказалось невозможным. Сведения, использованные нами для освещения вопроса о происхождении нохурли, основаны главным образом на их собственных рассказах и преданиях. Однако имеющиеся в нашем распоряжении данные позволяют не только высказать некоторые предположения, но и сделать некоторые, вполне определенные выводы.

Прежде всего следует указать, что для решения вопроса о происхождении нохурли необходимо рассматривать их не как нечто целое, существовавшее в течение многих веков без всяких изменений, а как конгломерат самых различных этнических групп, в течение ряда веков накопившихся вокруг какого-то основного ядра. Именно в результате такого длительного, многовекового процесса и сложилась племенная общность нохурцев конца XIX в. Эти наши положения не только основаны на сведениях о родо-племенной структуре нохурцев и на их собственных легендах и преданиях, но подтверждаются также и историческими данными об их расселении, изложенными выше.

Как видно из рассказов стариков и из преданий, сами нохурцы не считают и не считали себя едиными по происхождению. Большая часть родов не связывала своего происхождения с Нохуром и Нохурской долиной, а, наоборот, хранила предания о том, что их предки считали себя выходцами из других туркменских племен. Среди нохурцев сохранилась память о том, что до присоединения к России в Нохуре часто находили убежище туркмены из других племен, спасавшиеся от кровной мести и т. д. Многие из нохурских родов — совсем недавнего происхождения, особенно те, которые вошли в состав отдела зертли.

Для обоснования выдвинутых нами положений рассмотрим имеющиеся у нас данные о происхождении нохурских родо-племенных групп.

Род Овезгельди — один из наиболее многочисленных в отделе нохурли. Название этого рода восходит к имени предка, происходившего из туркменского племени имрели. У Овезгельди, по рассказам нохурцев,

<sup>1</sup> В. И. Масальский. Туркестанский край. «Россия. Полное географическое описание нашего отечества», т. XIX. СПб., 1913, стр. 627.

<sup>2</sup> Н. И. Гродеков. Ук. соч., т. 2, стр. 100.

<sup>3</sup> П. Васильев. Ахал-Текинский оазис. «Русский вестник», 1887, май, стр. 425.

<sup>4</sup> А. А. Семенов. К проблеме национального размежевания Средней Азии (Историко-этнографический очерк). Ташкент, 1925, стр. 15.

<sup>5</sup> Ф. Михайлов. К этнографии аула Нохур Асхабадского уезда. «Закаспийское обозрение», 1911, № 92.

было семь сыновей, все живущие сейчас представители этого рода считаются их потомками. Среди них соблюдалось старшинство, и «младшие» колена уважали и почитали «старшие».

Члены родо-племенной группы Бахар, или Багар, также считали себя происходящими от племени имрели (род Багар) и поддерживали связь с этим родом, жившим на территории нынешнего Ильялинского района Ташаузской области.

Приводим схему Г. И. Карпова<sup>1</sup>, указывающую на место рода Багар в структуре племени имрели.

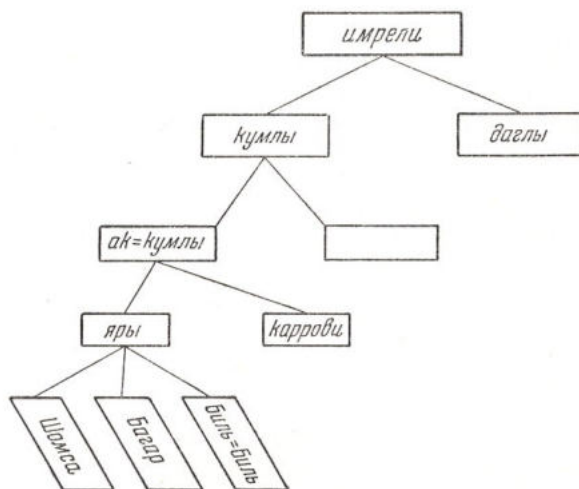

Курбан Нурли, один из потомков нохурского рода Бахар, рассказывает, что предки этого рода пришли в Нохур из Хивы, куда имрели перекочевали после того, как текинцы заняли Ахальский оазис. Следовательно, согласно сведениям информатора, присоединение рода Бахар к нохурли произошло всего 100—150 лет назад. Вряд ли этому можно верить, так как большая часть полевых материалов свидетельствует о том, что отдел нохурли, в состав которого входил Бахар, образовался значительно раньше зертли и больше не принимал к себе пришельцев. Возможно, что рассказчиком здесь просто руководило желание сделать более реальной свою связь с племенем имрели. По другим сведениям, Бахар прибыли из Дешта или из Беурме, где в то время жили имрели<sup>2</sup>.

Род Ходжа, по рассказам, сложился из двух групп: пришельцев из Хивы и из Ирана. Они считались потомками арабов и пользовались привилегиями, как и все Ходжа, жившие среди других туркменских племен. По материалам А. П. Поцелуевского, род Ходжа образовался из трех групп, пришедших из Хорасана, Дайна и Балхан. Известный знаток туркменской старины Мегли Молла, информировавший Г. И. Карпова, сообщил ему, что Ходжа осели в Нохуре примерно в VII в., во времена арабского завоевания<sup>3</sup>. По преданию, род Ышхата (Шихата)

<sup>1</sup> Г. И. Карпов. Этнический состав туркмен, стр. 121.

<sup>2</sup> А. П. Поцелуевский. Племя нохурли, стр. 32.

<sup>3</sup> А. Бахтияров. Ук. соч., стр. 40.

пришел из Ирана. Недалеко от границы Ирана с СССР находится крепость Шихтап — место первоначального поселения этого рода.

Род Абдурахман (название дано по имени основателя) переселился также из Ирана, из ущелья Джель-Гелан, находящегося в 20—25 км от границы<sup>1</sup>. Из Ирана пришел и род Кушхана, из местности того же названия<sup>2</sup>. Метли Молла относит время переселения этого рода в Нохур к очень древним временам (III в. до н. э.). Впоследствии к роду Абдурахман присоединилось племя эшек из местности Хачарган (Иран), а во времена Надир-шаха в Нохур прибыло племя абдурахман из Джеланра<sup>3</sup>.

Сведения о происхождении родов Юзбашы и Юзбеги содержатся лишь в письменных источниках. Из-за отсутствия потомков этих родов в Нохуре услышать преданий об их происхождении не удалось. Г. И. Карпов сообщает, что род Юзбашы происходит из туркменского племени чоудор, а Юзбеги — из племени карадашлы. Более точную локализацию родины этих родовых групп мы находим у А. П. Поцелуевского<sup>4</sup>.

Второй отдел племени нохурли — зертли выводил свое название от имени ущелья Зерне в Иране, откуда пришла основная группа родов, составлявшая этот отдел. Наиболее близкими друг к другу считались роды Огры, Кем, Кёр и Ходжа-Нияз. Рассказывают, что их родоначальники — Ходжа-Нияз, Кем, Кель, Кёр и Бег были братьями, а поэтому и все их потомки очень близки друг к другу. Кель и Бег позднее объединились под общим названием Огры.

Род Кази, по рассказам, происходил от одного судьи, который бежал из Ирана в Нохур, спасаясь от мести за убийство человека.

О роде Чарых, потомки которого сейчас наиболее многочисленны в Нохуре, существует версия, будто он выделился из племени сарык вместе с родом Кази и Алаша-Беденг (?), о которых упоминает Г. И. Карпов<sup>5</sup>, по другой версии — чарыхцы выделились из рода эрсаринцев в те времена, когда они жили вместе с текинцами в районе Балханских гор<sup>6</sup>. Некоторые нохурцы утверждают, будто чарыхцы по происхождению армяне (говорят даже точнее — карабахцы) и что, когда они прибыли с Кавказа в Нохур, джагыл-джогулцы подарили им землю, на которой они сейчас живут.

Род Айы происходил из племени али-эли и переселился в Нохур в то время, когда в Ахале появились текинцы. Когда-то очень давно один из родов али-эли жил в Айы-Дере и назывался Айы. Часть рода Айы после появления текинцев осталась в Нохуре, а другая вместе со всеми алиэлинцами переселялась до тех пор, пока не осела в Каахка. И сейчас алиэлинцы Каахкинского района в числе своих родов упоминают Айы. Алиэлинцы же из этого рода связывают свое происхождение с Нохуром. 76-летний старик Хала Непес из аула Юзбашы Каахкинского района рас-

<sup>1</sup> А. П. Поцелуевский. Племя нохурли, стр. 33. В ущелье Джель-Гелан до сих пор существует поселение нохурцев.

<sup>2</sup> А. Бахтияров. Ук. соч., стр. 40.

<sup>3</sup> Там же. Повидимому, здесь идет речь о родах Эшек и Абдурахман.

<sup>4</sup> А. П. Поцелуевский говорит, что Юзбашы происходят из племени чоудор, рода Бурундук, жившего раньше в ауле Караган Бахарденского района; Юзбеги — из племени карадашлы, жившего в ныне не обитаемом ауле Гоша-баг Кара-Калинского р-на. См. А. П. Поцелуевский. Племя нохурли, стр. 33.

<sup>5</sup> Г. И. Карпов. Этнический состав туркмен, стр. 165.

<sup>6</sup> Это объяснение автор данной работы слышал в Нохуре.

сказывал, что подколено Айы колена Пакка рода Оббеги присоединилось к али-эли, отколовшись от племени нохур<sup>1</sup>.

Род Хивали, как показывает само его название, связан с Хивой и составился, повидимому, из людей, оттуда пришедших. Г. И. Карпов передает, что род Хивали выделился из узбекского племени мангыт<sup>2</sup>. Нохурцы считают Хивали близко родственными Айы, а сами хивалинцы говорят, что их предки, как и предки Айы, происходят от племени али-эли. Повидимому, эта родственная связь реальна, так как алиэлинцы во время своих странствований несколько раз уходили в Хиву и возвращались обратно. Одна их группа поселилась в Нохуре, придя из Хивы, отчего и получила свое наименование. О близких родственных связях родов Хивали и Айы говорит и то, что еще в очень недавнее время эти два рода объединялись в общую родовую группу, носившую название Ай-хивали. Весьма возможно, что в состав этой группы входили еще какие-нибудь роды, потому что численность ее, по данным 1911 г.<sup>3</sup>, была почти равна каждому из двух отделов — нохурли и зертли.

Все материалы о прошлом нохурли (в том числе и приведенные выше данные) убедительно показывают, что это племя, каким оно было в конце XIX в., следует рассматривать, как смешанное, по происхождению сформировавшееся из различных туркменских и нетуркменских этнических групп, примыкавших в течение многих столетий к нохурскому племени и входивших постепенно в его состав.

Самыми древними и поэтому пользовавшимися еще в начале XX в. многими привилегиями, так сказать, наиболее «аристократическими», у нохурцев считались четыре рода: Денджик, Эрвап, Мелик и Сыгыр. Об их происхождении не сохранилось никаких легенд. Потомки рода Денджик говорят о своих предках, будто они вышли из камня: «Даши ярып, гелен Денджик». В старое время, по рассказам, члены рода Денджик занимали половину аула Нохур.

Мы полагаем, что четыре рода — Денджик, Эрвап, Мелик и Сыгыр — составили ядро нохурского племени. Есть основания думать, что у этих оседлых земледельческих групп к моменту появления огузов на территории южной Туркмении было уже развитое имущественное неравенство.

Весьма вероятно, что в Нохуре, как и в других местах на территории южной Туркмении, появление кочевых тюркских племен привело к некоторому восстановлению родо-племенной организации среди местных земледельцев. Нам кажется, что предположение, высказанное А. А. Росляковым<sup>4</sup>, о возможности такого процесса вполне справедливо. Представляется, что названия нохурских родов-аборигенов — Мелик, Эрвап и др.<sup>5</sup> — подтверждают такого рода предположение, в конкретном случае, относительно предков нохурцев.

Об одном из родов нохурцев — Джагыл-Джогул сохранилось много легенд. По общему мнению нохурцев, этот род — тоже очень древний по происхождению, но во всех легендах предки джагыл-джогулцев изоб-

<sup>1</sup> Г. И. Карпов. Этнический состав туркмен, стр. 110. То же в посмертной работе Г. И. Карпова «К истории туркмен али-эли (эла-эль)». «Советская этнография», 1947, № 3, стр. 148.

<sup>2</sup> Г. И. Карпов. Этнический состав туркмен, стр. 165.

<sup>3</sup> В «Обзоре Закаспийской области за 1911 г.», стр. 75, численность нохурли показана 1578 чел., зертли — 559 чел., айхивали (айхивани) — 538 чел.

<sup>4</sup> А. А. Росляков. К вопросу об этногенезе туркмен. «Изв. Туркм. филиала АН СССР», 1950, № 5, стр. 17.

<sup>5</sup> «Мелик» — князь, вождь, старейшина и т. п.; «эрвап» — господин и т. п.; «денджик» — просак. См. А. П. П о ц е л у е в с к и й. Племя нохурли, стр. 30.

ражаются пришельцами, хотя и очень давними. Так, рассказывают, что в очень далекие времена в Нохурскую долину, спасаясь бегством от врагов, прибыли муж и жена. Нохурцы приняли их, защитили от врагов, и они поселились в трех километрах от Нохура, в долине Деи-Дере. Их потомство и носит название Джагыл-Джогул. Лишь позднее джагыл-джогулцы переселились в Нохур. Большинство нохурцев считает их по происхождению евреями. Сами джагыл-джогулцы это мнение отвергают. Многие джагыл-джогулцы имеют голубые глаза и светлые или рыжие волосы, — признаки, казалось бы, достаточные для опровержения преданий об их еврейском происхождении. Однако выводы советских антропологов дают возможность объяснить указанные признаки джагыл-джогулцев и не отвергая преданий об их еврейском происхождении<sup>1</sup>. Существует два объяснения названия рода Джагыл-Джогул. Согласно одному объяснению, это название происходит от «джагыл джогит» («невежественный еврей»)<sup>2</sup>, согласно другому — от «джагыл-джогл» («шум, крик»)<sup>3</sup>. Оба объяснения сохраняются среди нохурцев. Сами потомки джагыл-джогулцев не склонны считать их правильными, но никаких попыток истолковать по-иному это название не делают.

Численность джагыл-джогулцев, как и большинства других родов нохурли, была невелика.

С внешностью джагыл-джогулцев связана следующая легенда, косвенно подтверждающая древность их происхождения. На восточной стороне Нохурской долины стоит чинар «Кыз-биби», место вокруг которого и самое дерево нохурцы в прошлом считали бвлия («святым»). Сюда женщины ходили поклоняться своей «покровительнице». В скале возле чинара имеется отверстие, которое носит название «отверстие Кыз-биби», а немного ниже, в долине, лежит груда круглых обточенных камней различной величины. Самый большой из них имеет отдаленное сходство с опустившимся на колени верблюдом. Два полукруглых, стоящих на своем основании камня нохурцы называют «котлы», а множество мелких — «зуала»<sup>4</sup> (тек. «зувла»). Как гласит легенда, одна из четырех сестер — покровительниц женщин, красавица Кыз-биби остановилась некогда в этом месте на отдых и собрала печь хлеб и варить обед. Несколько молодых из родов Джагыл-Джогул, давно приметивших Кыз-биби, начали преследовать ее. Не видя возможности избавиться от них, Кыз-биби взмолилась богу: «О Алла, сделай так, чтобы я не попала в их руки, и накажи их за то, что они преследуют меня и не дают мне покоя!». Скала расступилась, и Кыз-биби скрылась в ней, а ее верблюд, котлы и тесто превратились в камни. После этого, как говорят старики — рассказчики легенды, бог будто бы наказал джагыл-джогулцев, сделав их рыжими и голубоглазыми, чтобы все могли их узнавать и презирать. А еще бог наказал их, по словам рассказчиков легенды, тем, что насылал на их род время от времени болезни. Джагыл-джогулцев никогда не бывало

<sup>1</sup> Советские антропологи А. И. Ярхо, Л. В. Ошанин считают депигментацию среди населения Средней Азии и сопредельных стран «результатом обособления рецессивных форм в процессе родственного скрещивания, обычного в изолированных племенных группах». Пит. по работе: Л. В. Ошанин. Иранские племена Западного Памира. Сравнительно-антропологическое исследование. «Труды Узбек. ин-та эксперимент. медицины», т. I. Ташкент, 1937, стр. 106.

<sup>2</sup> А. П. Поцелуевский. Племя нохурли, стр. 32. Следует отметить, что слово «джагыл» (букв. «невежественный» и т. п.) могло в прошлом употребляться с религиозным оттенком как эпитет немусульманина.

<sup>3</sup> А. Бахтияров. Ук. раб., стр. 40.

<sup>4</sup> Куски теста, приготовленные для печения чорека. Перед тем как печь, их раскатывают на доске.

много: стоило им только увеличиться в числе, как начинали свирепствовать среди них болезни и смерть. Но гибнут не все: бог сохраняет небольшое их число, чтобы они снова размножились. В скале, куда вошла Кыз-биби, сохранилось небольшое отверстие, но безгрешный человек якобы может войти в него, так как перед ним расступятся камни. По второму варианту этой легенды, божья кара выразилась в том, что от брака двух чистокровных джагыл-джогулцев потомства не бывает.

А. П. Поцелуевский<sup>1</sup> рассказывает, что подтверждением обособленного поселения Джагыл-Джогул в ущелье Деи-Дере служат находки при вскапывании земли под виноградники больших глиняных сосудов овальной формы с остатками пепла на дне. Огромная труднодоступная скала Говур-Каласы в этом ущелье служила поселянам убежищем во время нападения на них. На верхней площадке этой скалы могло поместиться 150—200 человек. Это говорит о малочисленности рода и дает основание предположить, что когда-то в прошлом угроза вырождения, вследствие близких кровно-родственных браков, заставила род Джагыл-Джогул добровольно выселиться из Деи-Дере в Нохур.

Сами джагыл-джогулцы причисляют своих предков к первым насельникам долины. Старейший их представитель, Анна Паррап Непес рассказывал, что 1300 лет назад в ауле жили люди Эрбап (Эрвап?), потомство которых разделилось на три рода: Джагыл-Джогул, Эрвап и Сыгыр. Два последних, как мы знаем, признаются всеми за наиболее древних жителей долины.

Ф. А. Михайлов, ссылаясь на предание о существовании в древности в Нохуре еврейского племени джагыл-джохуд (джохуд — еврей), считает нынешних джагыл-джогулцев потомками этих евреев<sup>2</sup>.

С. П. Толстов высказал новую точку зрения о пути проникновения иудаизма в Хазарию из Хорезма<sup>3</sup>. Он нашел дополнительные подтверждения данных Л. Грея и К. Иностранцева о существовании в Хорезме с V в. н. э. влиятельной еврейской общины, члены которой были замешаны в движении против хорезмшаха (это движение возглавлялось младшим братом шаха Хурразадом, или Хурзадом). В самом начале VIII в. хорезмшах вошел в тайные сношения с арабским полководцем Кутейба-ибн-Муслимом и помог ему захватить Хорезм. Кутейба расправился с мятежниками, уничтожил и изгнал хорезмийских ученых («хавр» — еврейские ученые). С. П. Толстов высказывает предположение, что арабское завоевание привело к массовой эмиграции хорезмийских иудаистов в Хазарию, что послужило в 20-х годах VIII в. началом иудаизации Хазарии<sup>4</sup>.

С. П. Толстов обратил наше внимание на поразительное совпадение одного из старинных названий Нохура — Кавар-Земин (земля каваров) с термином «кавар» (представляющим собой хазаризованную форму слова «хвар», или «ховар»): так называли себя попавшие через Хазарию в Венгрию иудаизированные хорезмийские эмигранты. Возможно, что здесь не просто случайное совпадение терминов.

Массовая эмиграция хорезмийских иудаистов в Хазарию не исключала возможности частичной эмиграции членов еврейской общины на юг, в горные долины северных склонов Копет-Дага, в которых, несмотря на арабское завоевание, власть арабов была крайне слабой. Надо думать, что места эти были хорошо знакомы хорезмийцам, так как вблизи от них проходил

<sup>1</sup> А. П. Поцелуевский. Племя нохурли, стр. 32—33.

<sup>2</sup> Ф. Михайлов. К этнографии аула Нохур Асхабадского уезда.

<sup>3</sup> С. П. Толстов. Новогодний праздник «каландас» у хорезмийских христиан начала XI в. «Советская этнография», 1946, № 2.

<sup>4</sup> Там же, стр. 97.

один из важнейших торговых путей из северо-западной столицы Хорезма — Ургенча на юг, в прикаспийские области Ирана<sup>1</sup>. Попав в Нохурскую долину и поселившись там, хорезмийские эмигранты сохраняли свою обычную замкнутость и жили обособленно от аборигенов долины. Их поселение в долине получило название Кавар-Земин, т. е. земля (долина) каваров — хорезмийцев. Название скалы Говур-Каласы в ущелье Деи-Дере, где джагыл-джогулцы раньше жили обособленно от остальных нохурцев, как нам кажется, можно свести к тому же этнониму хорезмийцев: говур — ховар — хвар. Весьма возможно, что впоследствии этот термин прилагался иногда ко всей Нохурской долине. Повидимому, свое современное наименование Джагыл-Джогул эти потомки хорезмийских иудаистов получили позднее. Как сообщает Ф. А. Михайлов<sup>2</sup>, джагыл-джогулцы до середины XIX в. сохраняли свою обособленность, хотя и приняли мусульманство, по всей вероятности, значительно раньше. Отличный от остальных нохурцев антропологический тип, обособленность, строгая эндогамия среди их небольшой по величине группы и начавшееся вследствие этого вырождение явились основанием для легенд, сложившихся вокруг этого рода.

\* \* \*

Таковы легенды о происхождении отдельных родов нохурли. Как всегда в преданиях и легендах, мы находим и в нохурских сказаниях некоторое количество более или менее реальных фактов, которые, однако, довольно трудно отделить от вымысла. У тех родов, которые влились в состав нохурского племени в сравнительно недавнее время, связь с местом, откуда они пришли, или племенем, от которого произошли, более реальна, поэтому предания об их происхождении гораздо проще и конкретнее, чем легенды о древних нохурских родах. Потомки родов, давно живущих в Нохуре, часто совсем не имеют сведений о своем происхождении. Иногда предания на эту тему приобретают явно сказочный характер.

Сколько-нибудь точные даты присоединения тех или иных родов к основному ядру нохурли установить пока невозможно; в лучшем случае их можно определить весьма приблизительно<sup>3</sup>. Во всяком случае, завершение формирования нохурского племени произошло не позже конца XVIII в. При самом тщательном исследовании мы не можем выделить в материальной и духовной культуре нохурцев различий между составными частями этого племени, что свидетельствует о длительном совместном проживании всех нохурских родов. Те незначительные по численности группы или отдельные лица, которые сперва укрывались в Нохуре, а впоследствии влились в какую-нибудь родовую группу, не могли оказать влияния на культуру нохурцев, но сами воспринимали ее.

Не претендуя на окончательное решение вопроса о происхождении нохурли, можно, однако, основываясь на изложенных сведениях, сделать попытку разобраться в этом вопросе, наметить этапы формирования племени нохурли, высказав свои соображения в качестве гипотезы.

Племя нохурли складывалось, в течение длительного этногенетического процесса, на основе древнего населения долины, в которой природные условия благоприятствовали занятию земледелием в качестве главной

<sup>1</sup> С. П. Толстов. Новогодний праздник «Каландас»... , стр. 105.

<sup>2</sup> Ф. Михайлов. К этнографии аула Нохур.

<sup>3</sup> Г. И. Карпов приводит конкретные данные присоединения отдельных родовых групп к племени нохурли (А. Бахтияров. Ук. соч., стр. 40—41). В большей своей части эти данные не кажутся нам убедительными.

отрасли хозяйства. О том, что нохурцы — потомки древних земледельцев, убедительно свидетельствуют данные об их хозяйстве, материальной культуре и т. п., рассматриваемые подробно в следующих главах.

В процессе образования племени нохурли можно выделить три этапа.

Первый этап — формирование ядра племени. Им были коренные жители долины, древнее дотюркское население оазисов. Возможно, это предки тех четырех родов (Мелик, Эрвап, Денджик и Сыгыр), которых сами нохурцы считают наиболее древними насельниками долины. Очень давно, можно думать, что не позже VIII в., в долине появился род Джагыл-Джогул.

Второй этап охватывает время от XI до начала XVIII в. Это — период наиболее интенсивного передвижения туркменских племен по территории современной Туркмении. В это время в Нохурской долине оседают связывающие себя с туркменами Языровского юрта карадашлы, имрели и др. К этому же времени надо отнести появление в Нохуре и группы родов, считавших своей родиной пограничные районы Ирана. Роды эти, повидимому, являлись остатками тех мелких туркменских племен Языровского юрта, о которых упоминает В. В. Бартольд<sup>1</sup>. Во всяком случае, это были тюркоязычные, а не ираноязычные племена. То обстоятельство, что роды эти считали себя происходящими из местностей, расположенных на территории Ирана, не противоречит нашим выводам; ведь номинально власть иранских шахов в средние века распространялась и на другие туркменские племена, жившие даже севернее Копет-Дага.

Несмотря на отсутствие «огузовских» родов в составе нохурского племени, можно предполагать, что туркмены-огузы сыграли некоторую роль в его образовании.

Третий, и последний, этап формирования нохурского племени связан с оседанием родов в течение XVIII в., особенно в конце его, в результате нового передвижения туркменских племен и занятия текинцами Ахальского оазиса. В этот период могли осесть в Нохуре роды Айы, Хивали и другие, связывающие себя с племенами али-эли и имрели, ушедшими из оазиса под натиском текинцев.

Процесс сложения нохурского племени в общем закончился к концу XVIII в. Те небольшие группы (иногда даже отдельные лица), которые поселились среди нохурцев в XIX в., были слишком малочисленны и не образовали отдельных родовых делений.

В быту и культуре нохурцев до сих пор сохранились некоторые специфические черты, что отчасти объясняется историческими судьбами этой группы туркмен, живущей на границе между Ираном и Средней Азией. Однако это вовсе не исключает общности основных черт культуры нохурцев и других туркменских племен. Наличие такой общности позволяет утверждать, что нохурли — одно из племен, издавна вошедших в состав туркменского народа. Неправы были те исследователи, которые характеризовали то или иное племя только по одному из составивших его компонентов. Племя нохурли, как и все другие туркменские племена, прошло длительный путь развития и включило в свой состав различные этнические элементы. Расистские и подобные им реакционные вымыслы о «чистых» нациях и народах («арийских» или иных) ничего общего с действительностью не имеют. Таких наций и народов нет и никогда не бывало. История, во всяком случае новая и средневековая, не знает и «чистых» по своему этническому происхождению племен. Рассмотренный нами пример нохурли подтверждает это общее положение.

<sup>1</sup> В. В. Бартольд. Очерк истории туркменского народа, стр. 38.



За годы Советской власти в культуре и быту туркмен, в том числе и нохурцев, произошли огромные изменения. Создалась туркменская социалистическая нация; в результате сближения потомков различных туркменских племен, в дореволюционное время сохранявших значительную обособленность, возникла и непрерывно развивается общетуркменская социалистическая культура.

Следует подчеркнуть, что пережитки родо-племенной вражды, пренебрежительного и презрительного отношения потомков одного рода или племени к потомкам другого сохраняются еще в сознании некоторых людей. В прошлом многие текинцы под воздействием феодально-племенной идеологии относились к нохурцам с некоторым презрением. Ясно, что отголоски таких взглядов в наши дни — явление вредное, для окончательного изжития которого надо действовать прежде всего путем убеждения, перевоспитания людей, улучшения культурно-массовой работы.

Собранные нами этнографические данные неоспоримо свидетельствуют, что уже с очень давних времен нохурли являются неразрывной частью туркменского народа. Подробному рассмотрению материальной культуры, обычаев и т. п., доказывающих это положение, и посвящена настоящая работа.

### *Глава вторая*

#### СВЕДЕНИЯ О ХОЗЯЙСТВЕ НОХУРЦЕВ

##### 1. Природные условия

Территория, занимаемая нохурцами, несмотря на свою сравнительно небольшую величину, по природным условиям разнообразна. Часть нохурских селений расположена в горной полосе, на значительной высоте над уровнем моря (Нохур 1000—1100 м, Караул 1400—1500 м, Койне-Гумме — 1500 м), другая часть — в долине р. Сумбар, в своей верхней зоне достигающей высоты 800 с лишним метров над уровнем моря, а западнее спускающейся до 600 м. Горы в районе расселения нохурцев имеют характер обширных плато, рассеченных глубокими долинами или ущельями (долина р. Сумбар, Нохурская долина, ущелья Айы-Дере, Пор-Дере и др.). Только окраинный, ближайший к железной дороге хребет имеет вид гребня с острым и крутым рельефом; этот хребет отделяет Нохурскую долину от пустыни, подходящей в районе станций Бахарден и Арчман почти вплотную к горам.

Аулы Сумбарской долины отделяются от аулов, расположенных на северных склонах Копет-Дага, Нохурским плато. Его высота в различных местах не одинакова: основная площадь расположена на высоте 1300—1500 м, повышаясь на западе до 1959 м (гора Уч-Гуйы).

По климатическим условиям территорию расселения нохурцев можно разделить на три района<sup>1</sup>. Первый из них, горно-степной, связан с массивами Копет-Дага и его отрогов и горами Кугитанг. Это район богарного зернового земледелия и овощеводства, лежащий выше 1000 м над уровнем моря. В этом поясе расположены аулы Койне-Гумме и Караул. Второй район — полупустынный, подгорный — включает горные долины, лежащие на высоте 400—1000 м над уровнем моря, где климатические условия сходны с условиями пустыни Кара-Кум, но несколько смягчаются близ-

<sup>1</sup> М. П. Петров. Климатическое районирование Туркменистана. «Изв. Туркменского филиала АН СССР», 1946, № 1, стр. 31—32, 35.

ким соседством гор, что особенно чувствуется в летние месяцы. В этом районе находится большая часть поселений нохурцев в долине р. Сумбар, а также — аул Нохур, расположенный на северном склоне Копет-Дага. И, наконец, третий район, самый небольшой по величине, М. П. Петров характеризует как южноприморский, или субтропический. Здесь расположены лишь два-три нохурских аула, лежащих в средней части долины р. Сумбар и ее притока Айы-Дереси.

Нохурские аулы северного (Нохур, Караул, Койне-Гумме) и южного<sup>1</sup> районов имеют общую культуру; обнаруживаются лишь некоторые локальные различия в ее элементах. Такие различия объясняются как неодинаковыми природными условиями этих групп аулов, так и близким соседством нохурских поселений Кара-Калинского района с гокленами и текинцами, с которыми у нохурцев данного района имеется много общего в экономике и в некоторых элементах материальной культуры. Это сближение началось сравнительно совсем недавно, поскольку и возникновение здесь самих нохурских поселений относится к недалекому прошлому, но результаты его уже довольно велики.

В Туркмении, как и везде в Средней Азии, огромное значение для всей жизни населения имеет вода, орошение. Территория, занимаемая нохурцами, благоприятствует не только оседлой жизни, но и интенсивному занятию земледелием. Южный район нохурских поселений обеспечен водными источниками гораздо лучше, чем северный.

В восточной части Кара-Калинского района на склонах хребтов, обращенных к долине р. Сумбар, имеется ряд ручьев и речек, наиболее крупные из которых — Пур-Дереси, Чокур-Юрт и др. — протекают в одноименных ущельях и впадают в Сумбар. В долинах этих речек есть прекрасные пастбища. Айы-Дереси, один из наиболее обильных притоков р. Сумбара, протекает по узкому, богатому родниками ущелью. В этом ущелье, в отличие от окружающих безлесных гор, есть лес.

Северные склоны Копет-Дага не так богаты ручьями и речками; этот недостаток части компенсируется обилием родников на Нохурском плато и в ущельях<sup>2</sup>. Наиболее значительные ручьи в этом районе орошают Нохурскую долину. Один из них — Караул, или Эвез-Ших, — берет начало из источника Реджеп-Кёр возле развалин крепости Караул и течет до аула Нохур; другой, более значительный, Нохур, или Сераби, образуется в местности Дегирмен-Дере из источников Саруви и Сумбели и, протекая по всей Нохурской долине, в наиболее многоводные годы достигает аула Арчман. В самой Нохурской долине, помимо ручья Сераби, имеются источники, которые используются населением для нужд хозяйства и отчасти для орошения полей.

Горное плато покрыто злаковой растительностью, почвы его приближаются к степному типу, светлокаштановые, довольно рыхлые и богатые перегноем (5—6%)<sup>3</sup>. Из древесной растительности там встречается много арчи, дикой груши и других пород низкорослых деревьев. Сильные ветры, дующие на плато, иссушают траву; степь уже к концу июня становится голой. В ущельях растительность богата и разнообразна, особенно в Айы-

<sup>1</sup> По административному делению — Кара-Калинский район с примыкающим к нему ущельем Айы-Дере. Все аулы этого района тесно связаны экономически со своим районным центром Кара-Кала.

<sup>2</sup> Наиболее значительные из этих родников — Уч-Гуйы, Гёз-Баши, Совук-Сув, Ержаклы (Аджиклы), Чопур-Чинар, Сөвүтли, Ян-Чешме и др. — окружены кустарниковой растительностью. Сюда жители аула Нохур выезжают на летние пастбища.

<sup>3</sup> П. Н. Богусевский. Дикие плодовые породы Туркмении. «Проблемы Туркмении», т. II, стр. 449.

Дере и в верхней части долины р. Сумбар<sup>1</sup>. Там имеются обширные заросли миндаля, граната, инжира, шета (*Elaeagnus orientalis*, туркм.— игде), винограда, грецкого ореха и других дикорастущих плодоносящих деревьев и много видов кустарниковых.

По ущельям выше Нохура растут барбарис, шет, арча и др.; ниже Нохура, по склонам гор — многочисленные кустарники и полынь. Сама Нохурская долина, богатая растительностью, тщательно обработана, все плодоносящие деревья культивированы. Из дикорастущих долина изобилует шетом и грецким орехом. Чинары здесь на редкость велики и красивы. В долине р. Сумбар много тутовых рош. Обычно тутовые деревья растут у развалин крепостей и покинутых селений, что свидетельствует о наличии в этих местах в прошлом значительного населения.

У источников, по берегам ручьев и в долине р. Сумбар произрастают различные виды камыша, который население употребляет для строительства жилищ и в качестве топлива.

## 2. Сельское хозяйство

Нохурцы — оседлые земледельцы. Земледелие в их жизни играет главную роль; скотоводство (разведение мелкого рогатого скота), хотя и довольно значительно развито, стоит на втором месте.

Земледелие в Ахальском оазисе, так же как и в прилегающих к нему горных долинах (в том числе и Нохурской), имеет очень древнее происхождение. Именно здесь, в предгорной зоне и в невысоких горных долинах северных склонов Копет-Дага, возникли первые в Туркмении земледельческие оазисы с наиболее простыми способами орошения. Это так называемый лиманный, или болотный, способ орошения, применявшийся уже в I тысячелетии до н. э. В эпоху Александра Македонского было известно уже орошение земли кяризами.

Несмотря на давнее знакомство предков туркмен этого района с земледелием, в XVIII — начале XIX в. оно не имело большого значения даже в Ахальском оазисе и носило лишь подсобный характер. После утверждения туркмен на местах их современного расселения в оазисах были произведены ирригационные работы, расширившие посевную площадь<sup>2</sup>. Окончательное оседание туркмен (имеется в виду главным образом Ахальский оазис) происходило уже после присоединения Средней Азии к России, когда прекращение междоусобных войн и аламанов (военных набегов) позволило туркменам спокойно, не опасаясь за судьбу посевов, заниматься земледелием. Но и до этого земледелие играло у нохурцев сравнительно гораздо большую роль, чем у соседних с ними текинцев.

Нохурцы и родственные им алиэлинцы и имрели, обитавшие до прихода текинцев в оазисе, были в числе тех туркменских племен, большинство членов которых издавна занималось земледелием. Составные части нохурского племени вливались в него не сразу, а отдельными группами, не оказывавшими значительного влияния на занятия основной массы жителей долины.

Нельзя согласиться с утверждением А. Н. Бернштама о том, будто в недавнем прошлом нохурцы были кочевниками<sup>3</sup>. Весь материал, имею-

<sup>1</sup> В долине р. Сумбар почвы темнокаштановые, но с меньшим содержанием перегноя.

<sup>2</sup> Г. Карпов и Е. Школьников. Туркменская ССР. Госполитиздат, 1945, стр. 14.

<sup>3</sup> А. Н. Бернштам. Проблема распада родовых отношений у кочевников Азии. «Советская этнография», 1934, № 6.

щийся в нашем распоряжении, доказывает обратное. Данные о несомненно древней культуре виноградарства и садоводства в Нохурской долине подтверждают наше положение о раннем развитии земледелия у нохурцев. Самый характер поселения нохурцев в долине, своеобразные приемы строительной техники, все предания и легенды говорят о том, что это племя формировалось как оседлое.

Отсутствие дифференцированных терминов и разнообразия в хозяйственных постройках для скота, которые можно наблюдать у их ближайших соседей — текинцев, окончательно осевших на землю лишь при Советской власти, также свидетельствует о том, что скотоводство никогда не являлось основным занятием нохурцев. В земледелии нохурцев в наше время главное место занимает полеводство, затем идут виноградарство и садоводство; лишь в последнее десятилетие усилилось значение огородничества, продукты которого имеют большой спрос на городских рынках.

\* \* \*

В прошлом, когда угроза набегов не позволяла нохурцам широко использовать далеко лежащие от аула земли, размеры Нохурской долины сильно ограничивали возможность занятия жителей полеводством.

По данным Я. Таирова<sup>1</sup>, земельные владения нохурцев в Нохурской долине к 1892 г. составляли всего 150 танапов<sup>2</sup> земли, включая участки, засеянные люцерной, пахотные земли и виноградники. Возделывая только эти земли, нохурцы не были бы в состоянии прокормить свои семьи. Н. И. Гродеков указывает, что нохурцы до прихода русских «сеяли хлеб на землях, когда-то принадлежавших буджнурдским курдам, и, чтобы избежать придинок буджнурдского ильхани, платили ему дань по одной лошади в год»<sup>3</sup>.

По сведениям, помещенным в обзорах Закаспийской области<sup>4</sup>, земли, находящиеся на Нохурском плато, как и все земли в горах, начали использоваться под богарные посевы лишь после присоединения края к России. Это не совсем так. Старики-нохурцы рассказывали нам, что эти земли обрабатывались и значительно раньше, хотя далеко не в таких размерах, как после присоединения Средней Азии к России. О существовании богарного земледелия в Туркмении с очень давних пор говорит, по мнению В. В. Русина, и применяемый по отношению к нему термин «дүме», имеющий иранское происхождение (древнеиранское «дейми») <sup>5</sup>.

Я. Таиров приводит интересные данные, подтверждающие свидетельства стариков о том, что нохурцы когда-то владели землями, лежащими вокруг нынешнего селения Дешт, и жили в самом этом селении<sup>6</sup>. На этих землях богарные посевы существовали, повидимому, гораздо раньше присоединения туркмен к России. Интересно отметить, что спор о дештинских землях между нохурцами и текинцами закончился в пользу текинцев именно в связи с тем, что нохурцы основывали свои права на эту территорию документом, имеющим 230-летнюю давность, русская же админи-

<sup>1</sup> Я. Таиров. Ук. соч., ч. I, стр. 153.

<sup>2</sup> 1 танап =  $\frac{1}{6}$  десятины.

<sup>3</sup> Н. И. Гродеков. Ук. соч., т. 2, стр. 100.

<sup>4</sup> См., например, «Обзор Закаспийской области за 1897 г.». Асхабад, 1898, стр. 18.

<sup>5</sup> В. В. Русин. Водоземельные отношения и община у туркмен. «Труды Туркестан. статистико-экономич. об-ва», вып. 1. Ташкент, 1918, стр. 9.

<sup>6</sup> Я. Таиров. Ук. соч., ч. I, стр. 250—251.

страция признавала владельцами земель тех, кто пользовался ими к моменту штурма Геок-Тепе<sup>1</sup>.

В конце XIX в. нохурские земли делились, как и теперь, на поливные и богарные. Первые из них состояли из земель Нохурской долины, занятых под сады, небольшие участки пахотной земли и покосы люцерны, и поливных земель в горах у источников Караул и Койне-Гумме. Богарные земли были расположены на Нохурском горном плато и начинались в 3—4 км к югу от аула. Помимо поливных земель в Нохурской долине, находившихся в частном владении на правах мюлька<sup>2</sup>, нохурцы в конце XIX в. владели на правах санашика поливными землями в долине р. Сумбар. По рассказам стариков, в середине XIX в. право на эту землю имел каждый женатый нохурец. Переделы производились ежегодно. Последние переделы, по словам стариков, имели место в конце XIX в.

Земли, засеваемые «под дождь», т. е. богарные, находятся на Нохурском плато. Это плато, площадью более 50 км<sup>2</sup>, лежит в среднем на высоте 1300—1500 м над уровнем моря и весной имеет достаточное для вызревания злаков количество осадков. Богарным земледелием в конце XIX в. занимались все жители Нохура на правах санашика; землей наделяли каждого подростшего, даже еще не женившегося нохурца, женатый же наделялся в обязательном порядке. Земля эта тоже переделялась ежегодно, по жребию.

Наиболее распространенными культурами были пшеница, просо, кукуруза. Кроме зерновых, нохурцы уделяли большое внимание люцерне, а из огородных культур выращивали лук, свеклу, редьку, сравнительно реже на их огородах можно было встретить капусту и морковь.

До присоединения к России нохурцы сеяли большей частью яровые хлеба. После присоединения к России, с увеличением площади посевов на богаре, на смену яровым хлебам начали приходиться озимые.

До организации колхозов правильного севооборота не применялось. В Нохурской долине обычно сеяли озимую пшеницу, после которой в тот же год засевали свеклу, лук и другие овощи. Деление поля на «ак-ери» (зерновое) и «гök-ери» (поле для овощных культур), существовавшее у текинцев, здесь не практиковалось из-за малого количества земли. Некоторые участки засевали люцерной, после которой вновь сеяли злаки. На Нохурском плато, на санашиковых землях, господствовала переложная система земледелия. Перед посевом на поливных землях участок заливали водой; сеять начинали после того, как насыщенная влагой почва немного подсыхала.

Широко распространенными до коллективизации орудиями обработки земли у нохурцев были, как и везде в Средней Азии, озал («озал») — деревянный плуг без отвала, с чугунным или железным лемехом, и кетмень (кэтмен) — род мотыги с полукруглым лезвием. Пахали озалом при помощи пары быков или лошадей. Для упряжки применялось деревянное ярмо («боюнтурук»), на краях которого, на расстоянии около 40 см один от другого, были вставлены по два колышка. К их концам привязывались веревки для скрепления под шеями быков. Плуг соединялся с ярмом при помощи дышла («ох»; тек. «ок»), на конце которого имелось несколько отверстий для соединения с ярмом<sup>3</sup>. При пахоте озалом земля не переворачивается пластами, а только разрыхляется, поэтому участок прихо-

<sup>1</sup> А. Л о м а к и н. Обычное право туркмен. Асхабад, 1897, стр. 66.

<sup>2</sup> Мюльковые земли передавались по наследству, могли быть куплены, проданы или подарены по желанию владельца.

<sup>3</sup> Ярмо посредине имеет деревянный стержень, за который привязывается к дышлу веревками, носящими название «овджух».

дилось перепахивать по несколько раз; всякий раз обычно меняли направление, так что земля вспахивалась вдоль и поперек. В пахоте принимал участие один человек, если в озал были впряжены быки, и два, если его тянули лошади. Для заглаживания вспаханной земли применяли тяжелую доску без зубьев — «мала».

Кетмень распространен повсеместно до настоящего времени и употребляется при расчистке канав, для окучевания овощей, виноградных лоз и плодовых деревьев.

До коллективизации сеяли вручную, разбрасывая зерно рукой. После посева еще раз проходили по участку плугом, а затем бороной, чтобы сгладить поверхность земли. В период роста зерновых обычно успевали поливать поле два-три, редко четыре раза.

До сих пор еще в долине на небольших участках индивидуального пользования жнут серпом, напоминающим русский, только он менее изогнут и не имеет зазубрин (этим же серпом жнут траву для корма животным). Хлеб в снопы не вяжут, а разбрасывают по полю кучками. Молотят тут же, на участке, или на очищенной специально для этой цели площадке («харман»). В прошлом молотья производилась очень примитивным способом: гоняли по площадке, на которой были разложены колосья, двух-трех (в зависимости от имевшихся в хозяйстве) лошадей, которые ногами выбивали зерно из колосьев. Веяли обычно в ветреный день, подбрасывая зерно с соломой на вилах или на лопате. Очищенное зерно хранили в особых глинобитных амбарах («перхоу»); урожаем зерна с богарных земель хранили в земляных ямах («уры»), выкапываемых на склонах гор.

Великая Октябрьская социалистическая революция, мероприятия Советской власти, проведенные в первые же годы ее существования, создали условия для подъема хозяйства нохурцев.

В результате земельно-водной реформы, проведенной в Туркмении в 1925—1927 годах, безземельные туркмены, в том числе и нохурцы, были наделены участками земли.

В 1926 г. в Нохуре и Койне-Касыре были созданы первые товарищества по общественной обработке земли (ТОЗ)<sup>1</sup>. С их организацией нохурские дайхане получили новые орудия — плуги, бороны, жатки-лобогрейки и т. д. Во время организации колхозов в Нохуре сначала были коллективизированы земли на богаре, которые считались санашиковыми<sup>2</sup>. Поливная земля, находившаяся в частном пользовании, коллективизирована во вторую очередь.

В настоящее время все дайхане организованы в колхозы. В трех аулах Нохурского аулсовета имеются четыре колхоза, два — в самом ауле Нохур и по одному — в аулах Караул и Койне-Гумме<sup>3</sup>. Лучшим среди них и одним из передовых в Бахарденском районе в 1946 г. считался колхоз «Кызыл-Ёл» аула Караул. Основная площадь его земель расположена на богаре. Имеется и поливная земля, которая в большей своей части используется под огородные культуры, а в меньшей — под сады и виноградники.

Колхоз «Горелде» (аул Койне-Гумме) также организован главным образом на богарных землях, так как поливной земли здесь очень мало. В узком ущелье, где помещается аул, земля орошается ручьем и занята виноградниками и садами.

<sup>1</sup> ЦГА, ф. 339, № 1, д. 54, л. 151.

<sup>2</sup> А. Н. Бернштам. Ук. соч., стр. 110.

<sup>3</sup> По нохурским аулам Кара-Калинского района точных сведений у нас не имеется. Сведения о численности населения колхозов приводятся по данным до укрупнения.

В 1946 г. в ауле Нохур было два колхоза: имени Тельмана (107 дворов) и «Ударник» (174 двора). Богарная земля на Нохурском плато разделена между обоими колхозами. Колхозники владеют приусадебными участками с виноградниками, величина которых на каждое хозяйство не превышает 0,15 га. В каждом колхозе есть определенное лицо, ведающее распределением воды (мираб), следящее за орошением полей колхоза. Земли колхозов поливаются в первую очередь, после них получают воду приусадебные участки колхозников и служащих.

Колхозы Нохурского аулсовета выращивают пшеницу, ячмень, люцерну, просо, горох, капусту, лук, виноград и новую для туркмен культуру картофеля («ералмасы», «картошка»).

На богаре практикуются озимые посевы пшеницы и ячменя. Весной на богаре сеют чаще всего только ячмень. Кроме хлебов, на неполивных землях в последнее время довольно успешно выращивают дыни и арбузы. В Сумбарской долине на поливных землях дыни культивируются издавна.

Поливные земли заняты под виноградники, сады и огородные культуры.

Картофель собирают два раза в год. Весенняя посадка производится с 15 по 30 марта, а летняя, вторая, не позднее 15 июля. Особенно хорошо картофель вызревает на землях аулов Караул и верхнесумбарских. Местные жители не только употребляют его в пищу, но и в значительных количествах вывозят на продажу в города равнинной Туркмении. На землях Караула и Койне-Гумме в настоящее время выращивают в большом количестве капусту, также транспортируемую в города. Новой культурой в нохурских колхозах, как и в других туркменских колхозах оазиса, являются помидоры. Их преимущественно выращивают в аулах, расположенных в Сумбарской долине и в Нохуре. В последнее время в этих же колхозах стали прививать культуру батата (сладкий корнеплод), с успехом заменяющего картофель и лучше переносящего жару.

Благоприятные условия Нохурской долины, расположенной среди гор, защищающих ее от холодных зимних ветров, позволяют снимать урожай два, а иногда и три раза в год. В долине р. Сумбар такие «двойные» или «тройные» посевы также распространены. Благодаря теплой зиме и достаточному количеству осадков в этой долине даже в зимнее время вызревают картофель, огурцы и некоторые другие овощи.

На богарных землях уборка урожая происходит в июле-августе. После уборки начинают пахать под озимь; сеют в октябре, после первого дождя.

Нохурские колхозы Кара-Калинского района, расположенные в Сумбарской долине, занимаются разведением технических культур, также новых для туркмен. Так, в колхозах аулсовета Холика-Кала большие площади заняты под табак. Вместе с тем передовые колхозы нохурцев Кара-Калинского района — колхоз имени Ворошилова (аул Койне-Касыр) и колхоз «Горелде» (аул Ходжа-Кала) — получают высокие урожаи зерновых культур.

В наше время богарное земледелие, ведущееся на склонах гор, основано на высокой передовой технике. Обработка земли и уборка урожая производятся при помощи сельскохозяйственных машин. На полях колхозов работают тракторы и комбайны из районных машинно-тракторных станций. В долине, где применение сложных сельскохозяйственных машин невозможно из-за незначительности размеров полей, поливные площади обрабатываются при помощи конных плугов, но с применением высокой агротехники.

Удобрений раньше почти не применяли. Истощенные участки обычно покидали и засевали новые, оставленные же участки отдыхали один-два года. На плато такие богарные земли удобряли навозом, переводя в летнее время на отдыхающие участки скот. В долине участки, засеваемые зерновыми, удобряли золой, сжигая нескошенную солому на полях. Навоз применяли там только для удобрения земли под виноградниками, но не чаще одного раза в пять-шесть лет, считая, что более частое употребление может только повредить.

В советское время прочно вошли в жизнь многопольные севообороты, стали применяться различные химические удобрения. Приусадебные участки колхозников попрежнему обрабатываются ручным способом или озадом, но и здесь начали применять различные искусственные удобрения.

Наряду с полевыми культурами в нохурских аулах широко развито виноградарство и садоводство. Вместе с культурными плодовыми деревьями и виноградниками в ущельях и долинах рек на территории, заселенной нохурцами, как уже указывалось, произрастают дикie южные и субтропические плодовые породы. Среди ботаников существует мнение, что многие из этих пород одичали в результате общего запустения этого района, ухода отсюда жителей, что было, несомненно, связано с многочисленными набегами и грабежами. Такого мнения, в частности, придерживается М. П. Петров, один из крупнейших знатоков флоры юго-западной Туркмении и северного Ирана<sup>1</sup>. Это мнение подтверждается наличием в местах распространения дикого винограда развалин башен, крепостей, жилищ, напоминающих о существовании здесь в давние времена поселений.

О давности садоводства и виноградарства у нохурцев свидетельствует тот факт, что ими хорошо освоено выращивание различных видов плодовых деревьев и винограда. Опытность нохурцев в этой области особенно ярко проявляется при сравнении с тем, как поставлено виноградарство у соседей нохурцев — гокленов и йомудов, живущих в районах р. Чандырь, начавших заниматься возделыванием винограда лишь с недавнего времени<sup>2</sup>.

Нохурские аулы с весьма совершенной культурой плодоводства и особенно виноградарства, с особым расположением виноградников (на террасах, в узких горных долинах, на склонах ущелий) получили у ботаников наименование Нухурии и выделены ими в особый ботанический район<sup>3</sup>.

Уже в прошлом, даже в те беспокойные времена, когда все роды нохурцев сосредоточивались в Нохуре, виноградарство и садоводство находились на довольно высоком уровне. После присоединения края к России спрос на виноград значительно увеличился. По данным Я. Таирова, к 1892 г. в Нохурской долине было 60 танапов виноградников и садов; следовательно, они занимали 40% всей обработанной и орошаемой площади долины<sup>4</sup>. В наше время садоводство и виноградарство у нохурских колхозников достигли гораздо более высокого, чем когда-либо прежде, уровня. В 1930 г. площадь садов и виноградников в Нохуре составляла около 55 га, т. е. увеличилась по сравнению с концом XIX в. почти в пять раз<sup>5</sup>.

<sup>1</sup> М. П. Петров. О диких плодовых горной Туркмении. «Природа», 1939, № 5, стр. 58.

<sup>2</sup> П. А. Баранов, М. Г. Попов, И. А. Райкова. Виноградарство Нухурии. «Труды по прикладной ботанике, генетике и селекции», т. XXIV, вып. 1, 1930, стр. 168.

<sup>3</sup> Там же.

<sup>4</sup> Я. Таиров. Ук. соч., ч. 1, стр. 153. 60 танапов = 10 десятинам.

<sup>5</sup> П. А. Баранов и др. Ук. соч., стр. 201. Площадь садов и виноградников по всем нохурским аулам составляет около 170 га.



Для ухода за виноградниками применяются серп, которым надрезают ветки, железная лопата («пиль»), иногда с подставкой для ноги, и кетмень для прокладывания оросительных канавок (арыков).

Большое количество винограда употребляется в пищу самими колхозниками, он с успехом заменяет ряд продуктов. Наиболее сочные сорта винограда идут на приготовление напитка «дошаб» (как разясняют нохурцы,



Рис. 3. Водяная мельница

«виноградный мед»). Сваренный в особых котлах «дошаб» сливают в козы бурдюки («янлык») и в таком виде сохраняют в течение года.

Раньше основную массу винограда сушили на солнце на крышах домов. В дальнейшем, после присоединения Туркмении к России, сушка винограда резко снизилась, так как в русских поселках значительно увеличился спрос на свежий виноград и начал быстро возрастать вывоз его из Нохура. По данным обзора Закаспийской области<sup>1</sup>, в 1911 г. из Нохура через станцию Арчман по железной дороге в Кызыл-Арват было вывезено 5000 пудов винограда. В настоящее время виноград вывозят главным образом в Красноводск и Кызыл-Арват, часть отправляют в Ашхабад и другие города Советского Союза.

<sup>1</sup>. «Обзор Закаспийской области за 1911 г.», стр. 146.

Сады в аулах нохурцев отличаются очень большим разнообразием видов плодовых деревьев. В Нохурской долине имеются груши, сливы, гранаты, персики, абрикосы и грецкий орех («хоз»). Пшет (игде) или, как его называют иначе, «лох», в большом количестве рассажен на границах участков, образуя род изгороди. В зимнее время плоды его подают к чаю.

В аулах Караул и Койне-Гумме, кроме виноградников, немалое значение в хозяйстве колхозников имеют сливовые сады. Продажа слив (сорт «халвалы») на рынках Ашхабада и Бахардена является довольно существенным источником дополнительных доходов местных колхозников. В этих местах много ореховых деревьев и пшета, составляющих крупные массивы.

В аулах Кара-Калинского района произрастают урюк, слива, груша, гранат и орех, в некоторых аулах растет и миндаль («бадам»).

В дореволюционное время, когда культурное садоводство было развито недостаточно, значительное место в доходах нохурцев занимала выручка от продажи плодов дикорастущих и одичавших деревьев, изобилующих в ущельях и долинах. Особенно много собиралось айвы и инжира. Инжир сушили, и большая часть его шла на продажу.

В прошлом в неурожайные годы нохурцы собирали дикие плоды и ягоды, высушивали их и зимой употребляли в пищу; из ежевики делали муку и примешивали ее к пшеничной. Бедные семьи были вынуждены постоянно заниматься сбором диких плодов и ягод. В настоящее время употребление диких плодов резко сократилось в связи с непрерывным ростом зажиточности колхозников.

\* \* \*

Несмотря на устойчивые традиции оседлости, для нохурцев характерны переходы населения со скотом на летние пастбища. В зимнее время крупный рогатый скот находится на стойловом содержании в самом ауле. С переходом же на подножный корм его перегоняют на горные пастбища, так как в долине, очень незначительной по площади, все земли обрабатываются.

Основное место в хозяйстве занимает мелкий рогатый скот, затем верблюды, ослы, лошади и, наконец, крупный рогатый скот. В прежнее время в значительном числе содержали лишь мелкий рогатый скот, другие виды скота в хозяйстве насчитывались единицами и, как правило, только у богатых. Лошади были главным образом у тех, кто участвовал в аламанах. Верблюды были далеко не в каждом хозяйстве, даже зажиточные имели не больше одного-двух верблюдов. В настоящее время верблюдов разводят главным образом на колхозных фермах. Ослы, отличающиеся своей выносливостью и неприхотливостью в пище и уходе, крайне необходимые в домашнем хозяйстве, имеются в каждом колхозном дворе. Почти каждая колхозная семья имеет также одну-две коровы, иногда их заменяют козы. Пашут обычно на быках.

Крупный скот, за исключением коров, обычно содержат в ауле и на пастбище не выгоняют. Для него сооружают помещения двух типов: летом — загон («ятах»), зимой — крытое, выстроенное из камня помещение («күме»). Овец и коз пасут на Нохурском плато почти весь год и только на два-три зимних холодных месяца перегоняют на север, на равнину, к Арчману. Ранней весной, когда овцы и козы начинают ягниться, их сгоняют в Нохур. Тогда же происходит стрижка овец. В мае овец снова перегоняют на юг, в горы. Следом за ними, после окончания весенних

работ в садах и на полях, двигается и большинство жителей. Вначале останавливаются у дальних источников Уч-Гуйы, Еке-Керки и др. Здесь на склонах ущелий пасутся стада мелкого рогатого скота. Коров в стада не собирают, каждая семья сама наблюдает за своей коровой и пасет ее. Доят коров два раза — утром и вечером. Женщины здесь же занимаются переработкой молочных продуктов. Мужчины косят и сушат траву для скота на зиму.

Когда созревает пшеница на горах, нохурцы перебираются к более близким колодцам — Тарнов-Гулагы, Совук-Сув, Ян-Чешме и др. Здесь и коров собирают в стада, в среднем по сто голов в каждом. Они пасутся под присмотром пастуха, который следит, чтобы не было потравы пшеницы.

На летовках нохурцы остаются до половины августа. Когда в садах начинают поспевать фрукты и виноград, нохурцы возвращаются в аул. Те, у кого сад или виноградник находится на окраине аула, поселяются там в летних помещениях или в юртах и только после сбора винограда и наступления первых дождей (в октябре) переходят в постоянные жилища. При возвращении с гор в аул коров ведут с собой. На пастбищах остается под присмотром пастухов только мелкий рогатый скот. В середине декабря овец и коз снова гонят к Арчману, где они находятся до весны, до времени окота. Когда ягнята окрепнут, овец опять перегоняют в горы.

До коллективизации выпас мелкого рогатого скота нохурцев происходил следующим образом. Несколько хозяйств объединялись и на стадо до 500 голов нанимали одного пастуха. Его труд обычно оплачивали молоком. После появления ягнят пастух пользовался в течение 15—18 дней всем молоком овец, оставшимся после кормления ягнят. Когда овец перегоняли в горы, ягнят собирали в отдельное стадо, и в течение лета пастух получал весь дневной удой молока один раз в неделю; осенью, к концу пастьбы, — один раз в три дня. Обычно при договоре с пастухом учитывались его опытность, величина стада, условия выпаса. Пастух должен был следить с помощью собак за тем, чтобы скот не разбредался очень далеко и не терялся в ущельях. Пастух подыскивал себе помощников, выделяя им часть своего заработка. Чаще всего в пастухи нанимался молодой человек из небогатой семьи, собиравшийся жениться, но не имевший средств для уплаты калыма. Встречались пастухи и среднего возраста, и пожилые. Помощником обычно был член семьи или кто-нибудь из родственников пастуха. Часто вся семья пастуха перекочевывала вслед за стадом, помогая собирать полагающееся молоко и перерабатывать его.

После организации колхозов описанный выше порядок пастьбы мелкого рогатого скота с наемным пастухом сохранился только в отношении личного скота колхозников. Пастухам же, пасущим колхозные стада, начисляются в общем порядке трудодни. Наиболее значительные изменения произошли в организации зимнего содержания скота. В колхозах выстроены специальные помещения для верблюдов, коров. Мелкий рогатый скот попрежнему зимой перегоняют на север, к Арчману, но теперь он обеспечен ветеринарным надзором. Организованно заготавливается корм для зимнего содержания скота и т. д.

Овец и коз, предназначенных для сдачи на мясопоставки, берут из стада в аул и откармливают здесь до хорошей упитанности в особых загонах («ятах»).

У нохурцев с традицией летних перекочевок со скотом связан обычай, относящийся к сбору и переработке молочных продуктов (т. е. к специфически женскому у всех туркмен занятию). Нохурские женщины объединялись для этой цели на летовках в своеобразные «артели», носившие

название «алишик». Эти небольшие<sup>1</sup> артели создавались на летний период или на часть его, чтобы облегчить заготовку на зиму молочных продуктов. В течение определенного числа дней женщины, вошедшие в артель, сносили молоко сначала к одной из участниц этой организации, затем к другой, третьей и т. д., по очереди, причем количество молока было пропорционально числу коров, принадлежавших каждой семье. Каждая из вошедших в артель женщин, собрав таким образом молоко от всех коров в течение нескольких дней, могла сразу приготовить большое количество масла, катыка и других молочных продуктов. Обычно подобные артели составлялись из родственниц. Женщин с плохой репутацией в такие артели не принимали.

Организации такого рода у других туркменских групп и племен неизвестны; аналогию им мы находим у горных таджиков, где также создавались подобные женские артели, называемые «наубат-и-шир» («очередь молока»), или «шир-наубат», описанные в литературе<sup>2</sup>. В Закавказье такого же рода артели по сбору молока встречались у грузин и назывались «ханулоба»<sup>3</sup>.

### 3. Ремесла и домашние промыслы

У нохурцев, как и у большинства других туркмен, почти до самой Великой Октябрьской социалистической революции хозяйство в значительной мере сохраняло полунатуральный характер; почти все продукты, производившиеся в хозяйстве нохурца (за очень небольшим исключением), шли на удовлетворение нужд собственной семьи. Ремесленной деятельности строго профессионального характера почти не существовало. Исключение составляла обработка серебра, в основном связанная с производством женских украшений. Продукция серебряных дел мастеров («күмүшчи»), а их было немного — по одному-два человека на аул, в большинстве случаев не выходила за пределы данного селения и находила сбыт главным образом среди женщин. До сих пор все мастера этого дела строго хранят традиции своего ремесла.

Сейчас женские серебряные украшения или переливаются из старых, или выделываются из серебряных монет, которые издавна сберегаются специально для этой цели. В большинстве случаев каждая женщина получает серебряные украшения как наследство от матери или от старших по возрасту родственниц. Число мастеров теперь сильно сократилось (так, в нохурских аулах Бахарденского района их всего трое) благодаря усилившимся за годы Советской власти связям с городом.

По данным обзора Закаспийской области<sup>4</sup> и сведениям Ф. Михайлова<sup>5</sup>, у нохурцев в конце XIX в. еще существовали кибиточное и седельное ремесла. Продукция седельного и кибиточного ремесел находила сбыт и за пределами нохурских аулов: среди текинцев оазиса, гокленов и йомудов Кара-Калинского приставства. Седельное ремесло в наше время совершенно исчезло, им никто не занимается, а кибиточное (собственно,

<sup>1</sup> В них обычно объединялись три-четыре женщины, имеющие по одной-две коровы.

<sup>2</sup> Е. М. Пещерева. Молочное хозяйство горных таджиков и некоторые связанные с ним обычаи. Сб. «По Таджикистану», вып. 1. Ташкент, 1927, стр. 50.

<sup>3</sup> «Ханулоба» — обычай соучастия в молоке у грузинских крестьянок. См. «Этнографическое обозрение», 1898, № 1. Аналогичные артели существуют у афганцев и у «кафиров» Гиндукуша.

<sup>4</sup> «Обзор Закаспийской области за 1899 г.», стр. 127.

<sup>5</sup> Ф. Михайлов. Туземцы Закаспийской области и их жизнь, стр. 76.

изготовление деревянных частей юрты) находится в состоянии упадка и доживает, повидимому, свои последние дни, в связи с организацией специальных промысловых артелей, занимающихся изготовлением деревянных частей для юрт, а также в связи с сокращением спроса благодаря строительству основными покупателями юрт — текинцами и гокленами — глинобитных жилищ. Однако в Нохуре еще живы несколько мастеров («уста»), искусных в изготовлении юрт и помнящих времена, когда это ремесло процветало<sup>1</sup>.

Материалом для изготовления юрт (кибиток) служили в прошлом ветви ивы («сөвүт») и гребенщика («йылыгын»), в большом количестве произрастающих на горах у источников.

Помимо перечисленных выше ремесел, нохурцы выделяли для удовлетворения собственных нужд кожу, которая шла на овчинные шубы («ичмеж», «постун») и на мужскую обувь («чарых», «чокай»). Среди дайхан были мастера по выделке деревянных ложек. Но все лица, обладавшие профессиональным умением, оставались крестьянами-земледельцами, занимаясь той или иной профессией только как побочным, второстепенным делом. Женщины занимались приготовлением «виноградного меда» (дошаб) в особых помещениях, а иногда просто в котлах, вставленных в обычные печи (очаг).

Некоторые домашние промыслы сохранились у нохурцев и до нашего времени: шелкоткачество (ранее повсеместно было распространено и шелководство)<sup>2</sup> и выделка войлока. Ими занимаются все женщины без исключения, но ни для одной из них это занятие не составляет профессии. В прошлом этим промыслам, как и работе по дому, должна была обучиться каждая девушка, прежде чем она выйдет замуж. Лишь очень незначительная часть продукции этих производств (главным образом шелкоткачества) шла на продажу.

Сейчас шелкоткачество во многих случаях является важным подспорьем в хозяйственном быту колхозных семей. В ауле Нохур существует артель «Красный ткач», в которой работают многие женщины аула. Незначительное число станков помещается в здании артели; более распространена отдача шелка на дом; женщины-надомницы выполняют свои задания на собственных станках. Артель считается передовой. В 1945 г. она завоевала переходящее красное знамя по Ашхабадской области. Шелковые ткани<sup>3</sup>, изготавливаемые нохурскими женщинами, находят очень широкое распространение среди туркмен Ахальского оазиса. Ремесло это у нохурцев, как и у других туркмен, занимающихся шелкоткачеством, было и остается чисто женским делом (в отличие от Узбекистана, где им занимаются мужчины).

Нохурцы не знали искусства ковроткачества, распространенного у большинства других туркмен, но зато шелководством и шелкоткачеством занимались издавна. Как известно, в Средней Азии, в частности в районах древнего Мерва, Джурджана и Дехистана, шелководство было известно еще ранее VI в.<sup>4</sup>

<sup>1</sup> Кроме нохурцев, производством кибиток занимались еще гасанкулинцы, вывозившие для изготовления деревянных частей кибиток лес из Ирапа, и хивинцы («Обзор Закаспийской области за 1899 г.», стр. 127).

<sup>2</sup> Шелководством до сих пор занимаются нохурцы Кара-Калинского района (например, в колхозе «14 лет Октября», аул Куруждей).

<sup>3</sup> Производятся на продажу главным образом «гырмызы-кйнеклик» — на женские платья и «гырмызы-довлык» — на мужские красные халаты.

<sup>4</sup> М. Е. М а с с о н. Фрагмент из истории распространения в древности шелководства *Bombix mori*. «Белек С. Е. Малову». Сб. статей. Фрунзе, 1946, стр. 47—51.

То, что нохурцы издавна занимались шелководством, свидетельствует, с одной стороны, о длительном периоде их оседлости, ибо шелководство невозможно при кочевом хозяйстве, а с другой — подтверждает предания нохурли о древнем автохтонном ядре их племени, сохранившем до наших дней искусство разведения шелковичных червей. У многих авторов XIX в. мы находим указания на то, что нохурли и родственные им племена занимались разведением шелковичных червей и выделкой шелковых тканей<sup>1</sup>. Наличие одичавших тутовых деревьев в Сумбарской долине и в ущельях, где текут небольшие реки, впадающие в Сумбар, также доказывает существование в прошлом в этой области развитого шелководства, пришедшего впоследствии в упадок<sup>2</sup>, но вновь возрожденного в годы Советской власти.

Лет 40—50 назад шелковичных червей разводили в самом ауле Нохур. Занимались этим женщины и дети<sup>3</sup>. К 1900 г. аул Нохур среди других поселений Дурунского приставства считался одним из наиболее крупных пунктов разведения шелковичных червей и изготовления шелковых тканей<sup>4</sup>. Дурунское же приставство давало половину всего количества коконов, получаемых в Закаспийской области<sup>5</sup>.

Нохурцы Сумбарской долины, в отличие от жителей аула Нохур, попрежнему занимаются шелководством, но теперь применяют несравненно более совершенные методы разведения шелкопряда, чем до революции. Выведение и выкармливание шелковичных червей и замаривание грены проводятся в специальных помещениях, где поддерживается соответствующая температура, с соблюдением всех необходимых технических требований. Все это позволяет получать шелк высокого качества. Недаром среди других работников шелководства Туркменской ССР указом Президиума Верховного Совета СССР были награждены орденами и медалями и колхозники аула Куруждей (из колхозов имени Буденного и «14 лет Октября»)<sup>6</sup>.

Жители Старого Нохура покупают шелк, уже смотанный с коконов в мотки, затем подвергают его дальнейшей обработке способами, выработанными мастерами прошлых времен. Первая стадия процесса обработки шелка — это размотка шелковых нитей с мотков на катушки. Для этого употребляют два станка: специальный станок для размотки шелка, называемый у нохурцев «келеп-перрик»<sup>7</sup>, второй станок — универсальный; это известная всей Средней Азии самопрядка «чарх».

Перематывание нитей с первого станка на катушку, помещенную на оси «чарха», выполняют обычно девочки, обучающиеся ткацкому делу. Когда весь шелк перемотан на катушки, наступает второй этап работы:

<sup>1</sup> Ф. А. Михайлов. Туземцы Закаспийской области и их жизнь, стр. 74; А. И. Кияшко. Военный обзор Закаспийской области, стр. 272; «Обзор Закаспийской области за 1899 г.», стр. 134; «Обзор Закаспийской области за 1911 г.», стр. 156—157 и др.

<sup>2</sup> В долине р. Сумбар до прихода сюда гокленов жило племя гирейли, занимавшееся шелководством (см. Г. И. Карпов. Этнический состав туркмен, стр. 78); оно и оставило здесь целые заросли тутовых деревьев. Гоклены восприняли от гирейли искусство шелкоткачества и сейчас еще занимаются этим ремеслом наряду с ковроткачеством.

<sup>3</sup> В. И. Иванов. Состояние шелководства в Закаспийской области и Туркестане в 1900 г. «Изв. Кавказской шелководческой станции за 1900 г.», вып. 1. Тифлис, 1900, стр. 7—9.

<sup>4</sup> Там же, стр. 10.

<sup>5</sup> Там же, стр. 4.

<sup>6</sup> «Туркменская искра», 1946, 30 июля.

<sup>7</sup> У текинцев подобный станок называется «кэлэп агаджи». См. Н. А. Беляев. Русско-туркменский словарь. Асхабад, 1913, стр. 172.

скручивание шелка и выделка нити, пригодной для тканья. В Узбекистане процесс страчивания нитей производится на крутильном станке сложной системы<sup>1</sup> (подобного которому в Туркмении не встречается). В Нохуре же скручивают шелк менее эффективным способом: применяют очень простой станок, называемый «джыгыр-джык» (название звукоподражательное), обыкновенную крышечку от фарфорового чайника и самопрялку. На параллельные оси джыгыр-джыка надевается 10 катушек, с которых нити сматываются и скручиваются в одну, наматываемую на катушку, помещенную на оси чарха. Между первым и вторым станками поставлен таз с водой, в который опущена крышечка от чайника; через ее отверстие проходят все 10 нитей. Шелковинки, смоченные в воде, лучше скручиваются и образуют более плотную нить. На катушку самопрялки наматывается нить, достаточно прочная для того, чтобы ткать из нее материал.

Затем нити окрашивают, для чего с катушек их вновь сматывают в мотки. Это делается также при помощи двух первых названных выше станков. Перед окраской шелк кипятят в щелоке («ишкар»), что очищает его от посторонних примесей и от грязи. В настоящее время пользуются анилиновыми красками, покупаемыми в районном центре или в Ашхабаде. Не так давно, еще в начале этого столетия, нохурцы употребляли растительные краски, часть которых приобреталась в Иране и Хиве<sup>2</sup>, а часть вырабатывалась на месте.

Желтую краску туркмены изготовляли из растения «сарычон», алую — из корня растения «бузгунч-и-боях», в изобилии растущего в Нохуре и на склонах окрестных гор. Для изготовления красной краски служила марена — «руян» (тек. «ораянь»), которую доставляли из Хивы. Черную краску получали, смешивая корки граната с железными опилками, т. е. способом, обычным для всей Средней Азии<sup>3</sup>. Синюю краску получали из индиго («нил»), привозимого из Ирана. Из-за дороговизны индиго в синий цвет шелк красили редко. Чтобы получить шелк зеленого цвета, применяли окрашивание коркой ореха, добавляя железный купорос («искар»). Подобный способ окраски в зеленый цвет в Средней Азии встречается лишь у нохурских ткачей, а повсеместно распространен другой, употреблявшийся еще в среднеазиатских ханствах и заключающийся в том, что материал желтого цвета опускали в раствор индиго<sup>4</sup>.

Следующая стадия обработки шелка — приготовление основы для ткацкого стана — является особенно сложным делом; наибольшую трудность представляет приготовление крайних нитей. У нохурцев основу готовят следующим образом. В пол комнаты, у стены, вбивают семь колышков на расстоянии полуметра один от другого. Параллельно первому ряду, на расстоянии 2 м от него, вбивают в пол еще восемь колышков, причем последний, восьмой, помещают в стороне, в 30—40 см от седьмого.

Основу начинают навивать от колышка *Ia* (см. рис. 5). Мастерница, привязав к нему нитку и проведя ее к колышку *I*, слева вверх и направо, садится на корточки между двумя рядами колышков, лицом к первым номерам, и, опираясь то на левую, то на правую ногу, забрасывает нити то на

<sup>1</sup> Н. Ф. Петровский. О шелководстве и шелкомотании в Средней Азии. Ташкент, 1873, стр. 89.

<sup>2</sup> «Обзор Закаспийской области с 1882 по 1890 г.». Ашхабад, 1897, стр. 80.

<sup>3</sup> «Заметка о красильном искусстве туземцев». Сб. «Русский Туркестан», вып. II, М., 1872, стр. 211.

<sup>4</sup> Там же, стр. 209—210.

левый, то на правый соответствующий колышек, пяясь спиной к следующему. Дойдя до 7, она забрасывает нить не на соответствующий этому номеру колышек 7а, а на восьмой — с внешней стороны, затем обводит колышек 7а с левой стороны, образуя вокруг него петлю, и снова ведет нить



Рис. 4. Нохурские станки для размотки шелка  
а — келеп-перрик; б — перрик; в — чарх; г — джыгыр-джык

уже в обратную сторону к колышку 7, затем к 6а и т. д., возвращаясь к первым колышкам прежним путем. Затем снова повторяется тот же процесс, и снова у колышка 7а образуется петля. Когда все нити перемотаны (их должно быть 260), готовую основу снимают, в нескольких местах перевязывают узлом, чтобы не спутались нити, а затем уже укрепляют

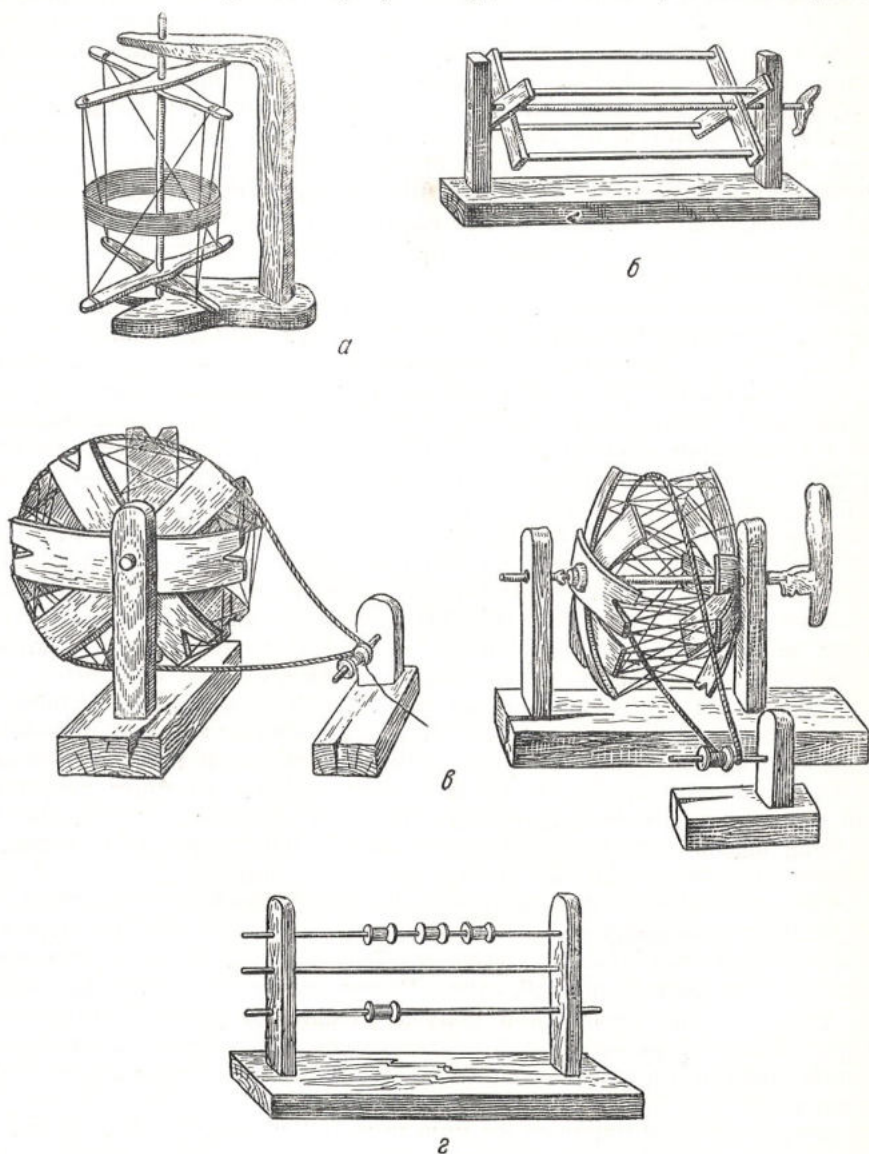

на станке. Петлю вокруг колышка *7a* укрепляют продетой в нее планкой, сохраняя ее в таком положении до установки основы на станке. Со всем этим процессом навивания основы может справиться одна женщина, но обычно у нее бывает помощница — девочка, подающая новые клубки и исполняющая различные мелкие поручения.

В каждом нохурском доме до настоящего времени сохраняется ткацкий станок довольно простого устройства, но вместе с тем гораздо более совершенный, чем у других туркмен (например, у йомудов, гокленов) или у казахов.



Рис. 5. Схема подготовки основы для ткацкого стана

Как и у других туркмен, у нохурцев станок горизонтальный. Для станка в доме устраивают постоянное место возле окна, чтобы ткачиха при работе не испытывала недостатка в свете. Для самой ткачихи также устроено специальное место — «каргай» (обычно в углу комнаты), возле стены, в которой имеется окно. Это место сохраняется и в том случае, если станок разобран. В зимних и некоторых летних помещениях каргай представляет собою земляное возвышение четырехугольной формы, в середине одной из сторон которого устроена в виде кресла выемка, где сидит ткачиха. В большинстве летних помещений каргай подобной формы отсутствует, сохраняется лишь небольшое углубление в полу для ног, сама же ткачиха сидит прямо на земле.

Перед ткачихой на двух развилках («он агаджи» — переднее бревно) укрепляется навои<sup>1</sup> — «ноуверт», на который наматывается готовая ткань. Навой вращается на развилках и укрепляется сбоку колышком, когда ткачиха работает. С потолка на деревянных блоках спускается на толстых шерстяных веревках рама<sup>2</sup>, называемая «дестик», в которую сквозь частые зубья пропускается в два ряда основа. Тут же рядом с потолка спускаются две ремизы («гулле») из двойных шерстяных веревок; внизу у каждой ремизы имеется петля для ноги. В нохурском станке, так же как, например, в казахском, ремиз всего две пары, каждая пара соединяется с соответствующей подножкой станка. Когда ткачиха поочередно нажимает то одну, то другую подножку, между верхними и нижними нитями образуется промежуток. В этот промежуток пропускается челнок с утком. Затем ткачиха притягивает дестик к себе, прибивая новую нить утка.

Нити основы, пропущенные через дестик и гулле, ткачиха укрепляет затем на расстоянии 1,5—2 м от угла (возле которого она сидит) вокруг

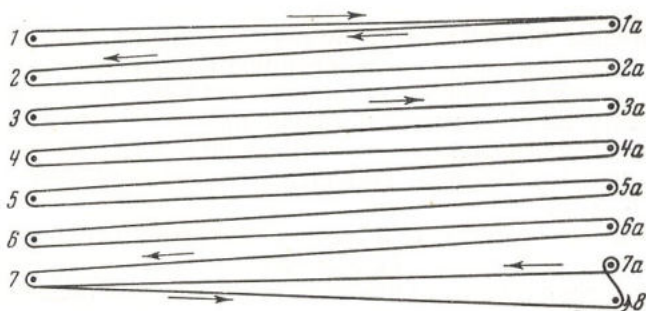
<sup>1</sup> В ткацком станке — вал, на который навивают основу.

<sup>2</sup> Бёрдо — гребень для прибивания утка.

круглого бревна, вмазанного в стену параллельно ремизам, берду и навою. Это бревно называется «арт агаджи» (заднее бревно). Обернувшись вокруг него, нити основы опять направляются в сторону ткачихи, которая привязывает их слева и немного сзади себя толстой шерстяной веревкой к столбику, носящему название «чекер агаджи» (от «чек-мек» — тянуть). По мере того как готовая ткань наматывается на навою, веревка вокруг «чекер агаджи» развязывается и удлиняется, а основа все укорачивается. В некоторых случаях для утка готовят специальные нити, которые бывают тоньше нитей основы, большей же частью все нити — и утка и основы — делают одинаковой толщины.

В деревянном челноке, при помощи которого пропускается уток, помещена камышовая шпулька, на которую намотаны нитки. Шелк наматывается на шпульку при помощи самопрядки, на ось которой в этом случае шпульку надевают вместо катушки.

Хорошая ткачиха в день может соткать до 8 м ткани шириной в 32 см; обычно же, занятая другими домашними делами, женщина изготавливает в день по 2—3 м.

Чисто женским занятием является выделка войлока и различных изделий из шерсти. Мужчины и в этом ремесле выполняют лишь подсобную работу. Почти всю шерсть, получаемую в довольно большом количестве от своих овец, нохурцы употребляют на выделку войлока и одеял, которые составляют необходимую принадлежность каждого дома колхозника.

Тканей из шерсти не изготавливают; шерстяные мешки «халта», распространенные в хозяйстве других туркмен, у нохурцев появились совсем недавно: до этого они употребляли только мешки «чувал», сшитые из войлока.

Войлоками («кече») нохурцы покрывают в несколько рядов полы, заменяя ими ковры. Деревянные остовы кибиток, служащих нохурцам летним жильем в саду или в летовках в горах, также покрываются сверху войлоком. Почти в каждой семье женщины занимаются изготовлением кече. Лучшим материалом считается овечья шерсть осенней стрижки. Если такой шерсти слишком мало, употребляют и весеннюю, но она по преимуществу идет на подкладку в нижнюю и среднюю части войлока.

Войлоки выделывают летом или осенью, в ясные дни. Собирается группа из трех-четырех женщин — родственниц и соседок. Если в доме, где делают войлок, имеется пожилая женщина, то ей поручается руководство всем процессом работы; если нет, то такую женщину приглашают со стороны.

Приступая к изготовлению войлока, женщины сначала тщательно взбивают и очищают шерсть от пыли и грязи. Когда шерсть становится пушистой и достаточно чистой, она готова для дальнейшей обработки. Ее ровно раскладывают на камышовой циновке (гамыш). Шерсть худшего качества (или другого цвета, чем основная масса) идет на нижний или средний слой, верхний же делают из лучшей белой или серой шерсти. Край выкладывают темнокоричневой или черной шерстью<sup>1</sup>. Затем край слегка опрыскивают водой и начинают закатывать циновку плотной трубкой, поливая время от времени водой. Свернув циновку, ее перевязывают по концам и в середине веревкой. Получается длинный узкий сверток; через него продевают веревку, за концы которой берутся двое мужчин. Они начинают

<sup>1</sup> В том случае, когда из войлока изготавливают «намазлык» (коврик, на котором совершают молитву — намаз) или подстилку для хранения хлеба, его делают совершенно белым, меньше обычных размеров.

прокатывать сверток по площадке, дергая поочередно за свой конец веревки и поливая сверток водой. Часа через два — два с половиной шерсть в цыновке сваливается настолько, что представляет собою плотную массу. Далее наступает самая тяжелая часть работы. Цыновку разворачивают, войлок скатывают в трубку и кладут по краю цыновки. Женщины станowiąтся на колени у края, на котором свернут войлок, и начинают перекачивать его, действуя тыльной стороной локтевой части руки. Работа эта очень трудна. Так катают еще полтора-два часа. Время от времени старшая женщина, руководящая работой, разворачивает войлок, измеряет его толщину и дает остальным женщинам указания. Если женщин больше четырех, то они поочередно сменяются, давая отдых уставшим.

Когда войлок достигнет желаемой толщины и величины, его разворачивают, обрезают и выравнивают края, а затем кладут сушить на солнце. В день обычно успевают сделать четыре войлока.

Нохурцы предпочитали войлок белый или серый, гладкий, без рисунков. Теперь они часто делают и узорчатый войлок. Шерсть красят так же, как и шелк. Технику выкладывания узоров на войлоке знает не каждая женщина, поэтому хозяйка, желающая сделать войлок с рисунком, приглашает хорошо знающую это дело мастерицу, которая раскладывает цветную шерсть на цыновку поверх белой, создавая узор. Рисунки на войлоке, изготовляемом нохурцами, не отличаются от распространенных среди других туркмен. Большинство нохурских узоров типично и для иомудских войлоков.

Описанный способ приготовления войлока характерен и для других среднеазиатских народов, отличия существуют лишь в деталях. Так, например, казахи Приаралья и узбеки Хорезмской области поливают выложенную на цыновку шерсть горячей водой<sup>1</sup>, а не холодной, как это делают нохурцы и другие туркмены и узбеки южных районов. Узбеки Хорезмской области несколько раз накладывают новые слои шерсти, пока войлок не достигнет нужной толщины<sup>2</sup>.

Нохурцы изготовляют войлок только для собственных нужд и в ограниченном количестве.

Как указывалось выше, шерсть идет также для изготовления войлочных мешков (чувалов), которые особенно были распространены среди нохурцев в прежние времена. Эти мешки шили из готового войлока. В них возили тяжести и хранили зерно. Кроме того, шерсть идет на витье веревок и изготовление обмоток («долак»), носимых мужчинами с обувью из сыромятной кожи. Обмотки ткнут на том же станке, что и шелк, но с другими основой и утком. Уток пропускается без челнока, при помощи длинной камышовой палочки («суррах», тек. «сораг»), на которой намотаны крест-накрест, от одного конца к другому, белые шерстяные нитки. Такой же делается основа. Длина полотнища для обмоток — от 6 до 16 м, ширина 23 см.

#### 4. Торговля

Экономические связи нохурцев с внешним миром стали быстро развиваться лишь после присоединения Средней Азии к России. До этого хозяйство нохурцев носило в значительной мере еще полунатуральный характер; обмен ограничивался в основном пределами своего аула.

<sup>1</sup> «Материалы по обследованию кочевого и оседлого туземного хозяйства и землепользования в Аму-Дарьинском отделе Сыр-Дарьинской области», вып. 1. Ташкент, 1915, стр. 295.

<sup>2</sup> Там же, стр. 195.

Правда, существовавшие издавна караванные торговые пути между среднеазиатскими ханствами и Ираном проходили довольно близко от Нохура, однако раздоры и военные столкновения сильно мешали развитию обмена и торговли, препятствовали налаживанию регулярных связей с другими племенами. Впрочем, нохурцы поддерживали довольно тесные связи с местами, откуда пришли их отдельные роды, особенно с Хивой. Добычу и пленников, захваченных во время аламанов, в которых нохурцы участвовали как проводники, а иногда и как воины, они сбывали в основном в Хиву. Продукцию своего собственного производства нохурцы почти не вывозили. Для сбыта они выделывали, как отмечалось выше, лишь деревянные части юрт и седла для лошадей, продавая их текинцам.

В Хиве и Иране нохурцы покупали предметы обихода, которые не производились на месте. Из Ирана привозили краски для окрашивания шелка и шерсти, оружие и отдельные предметы домашней утвари, например, медную посуду («мис») для воды, кувшины и т. д. Из хивинских изделий наибольшим спросом пользовались мужские халаты из верблюжьей шерсти («чекмен»), ватные халаты из лощенной полосатой материи, изготавливаемой узбеками, сафьяновые сапоги, надевавшиеся туркменами при верховой езде, а также различная утварь — котлы, ложки («чемче»), самовары (которые к хивинцам привозили русские), чайники или кувшины («кумган») и т. д. У текинцев более зажиточные нохурцы покупали ковры, которыми украшали полы в своих домах. В торговых операциях принимали участие преимущественно зажиточные нохурцы, хозяйство же бедняков сохраняло в гораздо большей степени натуральный характер.

Уже в период продвижения русских войск к Геок-Тепе нохурцы завязали с ними оживленную торговлю, вначале мелочную, а потом более крупных размеров. Они снабжали русские войска продовольствием и фуражом<sup>1</sup>. После окончательного присоединения к России земель, населенных туркменами, быстро начала расти торговля, укрепились торговые связи нохурцев с соседними районами. Более интенсивно стало развиваться земледелие, увеличились посевы хлопка в Ахальском оазисе. Прокладка колесных путей укрепила связи Нохура с другими туркменскими племенами.

Первые колесные дороги стали строиться в этом районе еще в период продвижения русских войск к Геок-Тепе. После присоединения к России эти дороги строились с большой интенсивностью. В 1883 г. была начата и в 1897 г. окончена прокладка колесного пути, соединяющего Нохур со станцией Арчман. В 1896 г. была приспособлена для колесного транспорта вьючная тропа между Нохуром и Дузлу-Тепе, который являлся в то время русским постом на границе с Ираном<sup>2</sup>. Одновременно (с 1896 г.) сооружалась колесная дорога, соединившая нохурские аулы в долине р. Сумбар от аула Дайне до Дузлу-Тепе и проходившая дальше на северо-запад, в район Кара-Кала.

Наряду со строительством этих путей, создававшихся в стратегических целях, в интересах и по указанию царской администрации, сохранялись и старые тропы, пригодные лишь для вьючных животных и пешеходов. Они соединяли аулы, лежащие в стороне от колесных дорог, и зачастую шли параллельно последним.

Нохурцы в прошлом совсем не имели колесных повозок и пользовались лишь вьючным транспортом. Поэтому колесные дороги служили только

<sup>1</sup> Н. И. Гродеков. Ук. соч., т. 4, СПб., 1884, стр. 227, 228, 260.

<sup>2</sup> «Обзор Закаспийской области за 1896 г.», стр. 130.

для нужд царской администрации и войск. В наше время на смену вьючному транспорту нохурцев приходят колхозные грузовые автомобили.

Особенно большое влияние на перемены, происходившие в хозяйстве и в торговле нохурцев после присоединения к России, оказала железная дорога. С проведением Закаспийской железной дороги (доведенной в 1885 г. до Ашхабада) прилегающие к ней районы начали быстро втягиваться в сферу русской торговли. Вдоль железной дороги выросли поселки, большую часть жителей которых составляли русские. Усилился спрос на продукты садоводства, в связи с чем нохурцы значительно увеличили площадь под виноградниками. Местная администрация всячески поощряла развитие садоводства и виноградарства. Первое время после присоединения к России Нохур стал как бы питомником этих культур, окрестные аулы покупали молодые лозы и саженцы, в самом же Нохуре количество садов и виноградников постоянно увеличивалось. С организацией садов-питомников в Ашхабаде и Бахардене нохурские садоводы сами стали получать отсюда саженцы новых сортов<sup>1</sup>. С этого времени значение Нохура как питомника падает, но в самом Нохуре и виноградарство и садоводство продолжали развиваться.

Нохурцы год от года увеличивали вывоз винограда в русские поселки городского типа, особенно в Кызыл-Арват, ставший очень скоро самым значительным пунктом на железной дороге между Краснодарском и Ашхабадом.

В этих условиях происходило быстрое разложение натурального хозяйства нохурцев. Жители возникших в долине р. Сумбар новых аулов покупали в Нохуре шелковые нитки и ткани. Нохурцы увеличивали сбыт шелка и в Ахальском оазисе, и в других местностях. Усилились связи Нохура с Ашхабадом, куда нохурцы вывозили главным образом продукты садоводства и где покупали предметы домашнего обихода: чайники, самовары, анилиновые краски для шелка и т. д. Торговые связи нохурцев изменяли свое направление. Сокращалась торговля с Ираном и с Хивой; все, что прежде нужно было покупать, выезжая не за одну сотню верст и подвергаясь тысячам опасностей, теперь можно было приобрести совсем рядом.

Первое время из Хивы попрежнему привозили ватные халаты и котлы; но постепенно, с развитием торговли и промышленности в Закаспийской области, эти товары начали заменяться фабричными. Только наиболее зажиточные нохурцы предпочитали покупать халаты в Хиве, считая халаты из фабричной ткани недостаточно хорошими.

Раньше нохурцы покупали у текинцев в очень незначительном количестве хлопок, шедший на изготовление белых мужских рубаш и штанов. С понижением цен на хлопок, вызванным расширением посевов, увеличилась торговля им в Ахальском и Кара-Калинском приставствах. Хлопок из Кара-Калинского приставства в Нохур и Кызыл-Арват привозили текинские торговцы<sup>2</sup>. Несмотря на значительное развитие обмена, из среды самих нохурцев не выделилось профессиональных торговцев, регулярно возящих и перепродающих товары. Торговлей занимались время от времени (большей частью в осенний сезон) некоторые зажиточные нохурцы, основным занятием которых попрежнему оставалось сельское хозяйство.

В советское время нохурцы вывозят главным образом фрукты и виноград в крупные города южной Туркмении: Ашхабад, Краснодарск,

<sup>1</sup> «Обзор Закаспийской области за 1899 г.», Асхабад, 1900, стр. 50.

<sup>2</sup> «Обзор Закаспийской области за 1896 г.», стр. 18.

Кызыл-Арват, а также и в районный центр Бахарден. На рынках этих городов пользуются спросом и изготавливаемые в Нохуре шелковые ткани, из которых шьют женские платья и мужские халаты.

В последнее время широкое распространение получила колхозная торговля овощами (капустой, картофелем и др.), виноградом и сливами (сорта «халвали») из аула Караул. Картофель и капусту везут в основном на колхозный рынок в Ашхабаде.

В Нохуре функционирует магазин потребкооперации, в котором колхозники покупают мануфактуру, посуду, чай, сахар и т. д.

Аулы, расположенные в Сумбарской долине, не имеют регулярных связей с нохурскими аулами Бахарденского района, а тем более с оазисом. Экономически аулы Сумбарской долины тяготеют к своему районному центру Кара-Кала и к расположенным на западе от Сумбарской долины Кызыл-Арвату и Красноводску. Продукты своего хозяйства жители аулов Сумбарской долины продают на колхозных рынках этих городов. Лишь изредка некоторые из них выезжают в Ашхабад, туда везут фрукты, сушеный инжир, грецкие орехи.

### Глава третья

#### МАТЕРИАЛЬНАЯ КУЛЬТУРА

##### 1. Поселение, жилище и хозяйственные постройки

Все селения нохурцев располагаются у воды, в долинах или ущельях, защищающих их от ветров.

Большинство аулов, выделившихся из Нохура, основано на месте старых, когда-то покинутых поселений или рядом с ними. Так, например, аул Койне-Гумме находится возле развалин небольшого мазара («гумме») и крепости, по преданию принадлежавших иранскому хану; селение Караул расположено возле одноименной крепости, защищавшей подступы к Нохуру.

В долине р. Сумбар на месте старых поселений и крепостей выросли аул Койне-Касыр, Ходжа-Кала (возник на месте старого селения, в котором когда-то, во времена Надир-шаха, жили нохурцы рода Ходжа)<sup>1</sup>. Селение Дурды-хан-Кала было основано на месте аула, прежде заселенного гокленами.

Нохурские аулы по типу планировки делятся на три группы<sup>2</sup>. Первую из них составляют аулы, заселенные потомками одного рода («тире»). Кварталы в них неразличимы, дома тесно примыкают один к другому. К такому типу аулов принадлежат Койне-Гумме (род Чарых), Айы-Дере (род Бахар), Чокур-Юрт (род Хивали)<sup>3</sup>.

Вторая группа — аулы, где живут потомки нескольких родов. Такие поселения делятся на кварталы — «оба». Для этой группы характерно селение Караул, состоящее из трех частей, населенных в основном потомками трех родов. К этому же типу относится, например, аул Каргли, в котором живут потомки двух, по представлениям нохурцев, близко род-

<sup>1</sup> А. П. Поделуевский. Племя нохурли, стр. 34.

<sup>2</sup> Принимаем классификацию Н. А. Кислякова для горного Таджикистана, лишь несколько видоизменяя ее, так как у нохурцев отсутствует первый тип поселения — кишлак-дом (отдельный хутор). См. Н. А. К и с л я к о в. Следы первобытного коммунизма у горных таджиков Вахио-Боло. М.—Л., 1936, стр. 100—102.

<sup>3</sup> О характере поселения в аулах Кара-Калинского района мы судим по данным информаторов.

ственных родов Сыгыр и Эшек. В этих аулах лишь в самые последние годы стали нарушаться родовые принципы расселения. Так, в Карауле, в квартале Кёр-Оба в последнее время поселилось несколько семейств овеггельдинцев.

К третьей группе относятся аулы, в которых первоначальное поселение родами несколько нарушено, но все же легко прослеживается до сих пор. Такими являются Нохур, Койне-Касыр, Куруждей.

В тех аулах Кара-Калинского района, где вместе с нохурцами живут представители других групп туркмен, каждая из этих групп занимает отдельную часть поселка (оба). Например, в селении Тутлы-Кала, где большинство жителей составляют текинцы, нохурцы рода Бег образовали свой оба; в Айы-Дере существует русский поселок, отделенный от поселения потомков рода Бахар.

Рассмотрим наиболее характерные типы аулов каждой группы. Первый тип — Койне-Гумме, заселенный потомками одного только рода Чарых. Все жители этого аула считаются родственниками. Койне-Гумме расположен на склонах ущелья, по которому протекает ручей того же названия, орошающий сады и огороды. Дома тянутся в ряд по северо-западному склону, тесно примыкая один к другому. Левый, западный конец аула немного спускается в ущелье. Дома очень просты по своей планировке, в большинстве случаев однокомнатные. Хозяйственные постройки расположены ниже по склону; зачастую их крыши образуют площадки перед домами. Почти все дома выстроены из камня и лишь очень немногие — из сырцового кирпича. Дворы отсутствуют. Сады, виноградники и огороды тянутся непрерывной цепью в центре ущелья.

Летом все жители аула переселяются в юрты, расположенные большей частью на южном и северо-восточном склонах долины, ближе к посевам. Их ставят группами. Каждая группа объединяет самых близких родственников: братьев, отца с сыновьями и т. п.

Две семьи из рода Бег и одна Овеггельди поселились здесь недавно и живут еще обособленно от остального населения аула.

Селение второго типа — Караул находится в долине, расположенной в широтном направлении. Аул тянется по обоим сторонам речки Овезших, берущей начало из источника Реджеп-Кёр у развалин крепости Караул. Караул состоит из трех частей: Кёр-Оба, Ходжа-Нияз-Оба и Ортак-Оба. В первых двух из названных частей в основном живут потомки тех родов, по имени которых эти части аула называются — Кёр и Ходжа-Нияз; в Кёр-Оба лишь в последнее время поселилось несколько семей потомков рода Овеггельди, аула Башкова (Башкоба), существовавшего до 1935 г. Жилища этих семей образуют особую группу, примыкающую к домам потомков рода Кёр с восточной стороны. В Ортак-Оба живут потомки нескольких родов. Дома каждого оба расположены без определенного плана.

Если невозможно проследить деление на кварталы внутри каждой части аула (оба), то при первом же взгляде на все селение легко заметить деление его на оба, расположенные на склонах долины и в ее центре: Кёр-Оба — на северо-восточном, Ходжа-Нияз-Оба — на южном склонах, Ортак-Оба — в центре долины, причем этот последний квартал делится на две неравные части высокой отвесной скалой.

Селение третьего типа — аул Нохур. Постройки, начинающиеся у самого входа в Нохурскую долину, на северном ее конце, идут вдоль почти отвесной скалы, сперва только по одной стороне дороги; когда же долина поворачивает на юг и расширяется, постройки появляются по обоим ее сторонам. Собственно аул Нохур начинается почти в середине

долины; в северной же ее части, среди многочисленных садов и виноградников, стоят лишь небольшие каменные летние дома, да изредка юрты. Граница аула четко определена каменной изгородью в полметра высотой, тянущейся по склонам гор вокруг всей долины. В центре аула дома большей частью одноэтажные, с дворами и хозяйственными постройками; жилища, расположенные выше по склонам, очень часто имеют два этажа и тянутся друг за другом, почти не оставляя места для огородов. Всем своим видом аул напоминает горные селения Кавказа или Таджикистана.

По краям долины, на южном, западном и северном склонах, до сих пор сохранились развалины сторожевых башен, возвышающиеся над местностью; в самом ауле также имеются остатки башен и древней крепости. Почти посреди долины возвышается, господствуя над аулом, холм, на котором стоит полуразвалившийся мазар *Öвлия-гуммес*, или просто «*Öвлия*»<sup>1</sup>. С этим мазаром связано предание о 29 нохурских жителях, погибших здесь в борьбе с персами и впоследствии чтимых в качестве «святых».

В центре Нохура расположены развалины медресе, состоявшего из маленьких келий, теперь уже наполовину разрушенных.

В юго-восточной части долины, возле «священного» чинара *Кыз-биби* находится кладбище. Наиболее почитаемых жителей хоронили раньше в центре аула, справа от дороги, под столетними чинарами.

Долина разделяется на две почти равные части ручьем *Сераби*, пересекающим во многих местах дорогу, проходящую по той же долине, рядом с ручьем. Дорога эта идет по главной улице аула. Остальные улицы представляют собою тропинки, выющиеся между домами или вдоль каменных изгородей садов и огородов. Они очень узки и годны лишь для пешеходов и выючных животных.

В центральной части аула расположены аулсовет, правления колхозов, магазин сельпо, амбулатория, правление артели «Красный ткач», школа и другие учреждения.

На южной окраине аула, с правой стороны, в ущелье, из которого вытекает Нохурский ручей, стоят две колхозные водяные мельницы. Сооружены они из больших глыб камня, скрепленных глиной. Вода на мельницу попадает сверху по трубам, составленным из отдельных камней, выдолбленных в середине («*мөвре*»).

Аул Нохур узенькими тропинками, выющимися между домами, разделен на кварталы. Еще до сих пор каждый квартал в центральной части аула в основном заселен семьями, принадлежавшими к одному роду. Впервые этот порядок расселения по родам стал нарушаться в конце XIX в., когда часть жителей выселилась из Нохура и образовала аулы в долине р. *Сумбар*. В пустующие дома центральных кварталов постепенно стали вселяться представители других родов, но все же до сих пор преобладающая часть населения каждого квартала состоит из потомков одного рода. На окраинах аула население более смешанное, так как здесь селилась обычно молодежь, выделявшаяся из своих семей и не имевшая места для жилья в своем квартале.

Один из центральных кварталов аула, в котором помещаются сейчас аулсовет и почта, заселен почти исключительно потомками рода *Эрвап*; немного севернее, вокруг источника, располагаются жилища потомков рода *Джагыл-Джогул*; еще севернее, по обеим сторонам дороги живут

<sup>1</sup> «*Öвлия-Кумбет*» (гуммес) — «святая гробница».



семьи Овезгельди. Возле района поселения Джагыл-Джогул раньше жили члены рода Чарых, которые позднее почти целиком выселились в другое место, образовав на склоне долины, у самых гор, выселки Ярыш. Род Айы занимал квартал, расположенный южнее (выше) жилищ рода Эрвап. Там же раньше жили члены рода Хивали. Теперь в кварталах, заселенных прежде членами родов Айы и Хивали, население смешанное.

Жилища потомков рода Ышхата находятся к юго-востоку от центра аула, гранича с районом жительства Хивали и Айы. Дома ышхатинцев не составляют определенного квартала и расположены среди садов и виноградников. Потомки рода Денджик живут обособленно от других, преимущественно в южной части аула, около мельниц, занимая наиболее возвышенную, но и самую каменистую часть долины. Может быть, именно с этим и связана легенда о том, что Денджик вышли из камня.

Ущелье Деи-Дере, расположенное в западной части долины, заселяют сейчас чарыхцы, которым перешли земли подразделения джагыл-джогулцев.

Напротив квартала Эрвап, возле дороги, жили когда-то члены родов Сыгыр и Мелик. Род Мелик, как уже сказано, целиком выселился в Сумбарскую долину. Сейчас на этом месте живут потомки рода Ходжа и несколько семей из других родов попеременно<sup>1</sup>. Ходжинцы жили также в квартале, находящемся между кварталами родов Айы и Денджик. Члены рода Огры в большинстве своем жили возле ышхатинцев. О расселении остальных родов точных сведений получить не удалось.

«Топография» различных родов в ауле Нохур может явиться наглядным подтверждением легенд нохурцев о древности одних родов по сравнению с другими и о времени их поселения в долине. Лучшие и центральные места в долине, возле источников, занимали роды Эрвап, Джагыл-Джогул, Мелик, Сыгыр, Овезгельди, Чарых, Айы, Хивали. Род Денджик занял хотя и обособленное, но удобное место, имеющее в изобилии воду ручья, который здесь наиболее широк и многоводен. Эти факты дают еще одно подтверждение давности образования названных родов.

Те роды, которые, повидимому, сравнительно недавно влились в состав нохурли, расселялись там, где оставалось свободное место. Каждый род предпочитал селиться компактной группой, если количество свободной земли позволяло это. Но некоторые из вновь прибывавших занимали иногда пустующие дома в центре аула, чем нарушался прежний порядок расселения.

От величины рода, жившего в Нохуре и размеров принадлежавшей ему орошаемой земли зависело число выселявшихся на новое место членов родовой группы, а следовательно, и размеры вновь создававшихся аулов. Эти новые поселения создавались или отдельным родом, или несколькими близкими друг другу родами, выселившимися из Нохура вследствие недостатка земли.

Величина селений нохурцев зависела от мощности водного источника, размеров долины, где возникал аул, и от времени заселения. Сосредоточение всех нохурских родов (во времена господства текинцев в оазисе) в ауле Нохур объясняется его удобным стратегическим положением.

Дома нохурцев построены из камня или из сырцового кирпича. Из камня сооружены все летние жилища в садах и виноградниках, часть домов, выстроенных еще очень давно, и часть хозяйственных построек. Большинство жилых домов и значительное количество хозяйственных

<sup>1</sup> Сейчас в этом квартале население более смешанное, чем в первом.

строений возведены из сырцового кирпича. Характер нохурских построек свидетельствует о том, что возводившие их люди с очень давних времен стали оседлыми земледельцами.

Природные условия во многом определяют специфику создания таких жилищ. На окружающих Нохурскую долину горах почти нет деревьев, склоны долины каменисты — под руками имеется только камень, мелкие куски которого разбросаны по всей долине; есть и глина, употребляемая для изготовления сырцового кирпича.

Строить дом нохурцы начинают обычно в конце лета или в начале осени, когда соберут урожай и остается больше свободного времени. На расчищенном участке укладывают каменный фундамент в котловане примерно в 1 м глубиной. Фундамент поднимают над поверхностью земли на один метр, после чего начинают выкладывать стены из сырцового кирпича, для приготовления которого не нужно много времени.

Обычно хозяин выкапывает неподалеку от участка, возле водного источника неглубокую яму и отводит туда воду. Когда глинистая почва размокнет, он с кем-нибудь из членов семьи хорошенько размешивает ее, чтобы не было комков; затем начинает делать кирпич. Для этой цели существует особая деревянная форма («галыш») с двумя ручками, состоящая из четырех отделений. Размер кирпича обычно  $13 \times 25 \times 7$  см. Чтобы глина лучше отставала от формы, последнюю посыпают мелкой рубленой соломой — саманом, а затем, наполнив глиной, переворачивают на землю. Кирпичи остаются на земле, а форму снова посыпают соломой, наполняют глиной и т. д. Приготовленные кирпичи сохнут три-четыре дня, в зависимости от погоды. После этого можно выкладывать стены. В ауле есть несколько мастеров («уста»), под руководством которых ведется постройка.

Так же как при различных других хозяйственных работах, при постройке дома организуется «ювар»<sup>1</sup>. Перед закладкой дома больших торжеств не бывает. Когда желающий строить дом уже подготовил материал, он режет овцу и устраивает угощение для своих родственников и соседей. Здесь же договариваются о дне начала строительства, или в намеченный срок те соседи или родные, которые в этот день свободны или могут отложить свои дела, собираются с утра на площадке, предназначенной для постройки, и приступают к работе. В первый день обычно более пяти — семи человек не бывает. Хозяин заботится о еде для работающих; кормить, конечно, стараются как можно лучше; большей частью в таких случаях режут овцу<sup>2</sup>.

Мастера-строителя (или мастеров) приглашают за деньги. При помощи ювара дом средней величины можно построить в два дня, но обычно этого не делают, так как кирпич сразу для целого дома заготовить трудно. Наполовину возведенные стены сохнут, а хозяин снова принимается за заготовку кирпича. Через несколько дней после начала стройки ювар организуется вновь. Если дом не успевают построить в два приема, что бывает довольно редко, ювар собирают третий и четвертый раз, до тех пор, пока дом не будет закончен полностью. На долю хозяина остается только внутренняя отделка, побелка и навешивание дверей и оконных рам.

<sup>1</sup> Ювар («ёвар») — в прошлом родовая, сейчас соседская взаимопомощь при различных хозяйственных работах.

<sup>2</sup> Обычай взаимопомощи при постройке дома отмечен и у других народов Ср. Азии, например у каракалпаков. Е. Пчелиной он наблюдался в нагорной полосе Южной Осетии, где он бытует под названием «зиу» (Е. Пчелина. Дом и усадьба нагорной полосы Юго-Осетии. «Уч. записки Ин-та этнич. и нац. культур народов Востока», т. II. М., 1930, стр. 8.)

Стены кладутся толщиной в полметра — на длину двух кирпичей. Скрепляется кладка тоже глиной, но более жидко разведенной. В большинстве случаев стены кладут мастера, остальные участники работы лишь помогают им, поднося кирпич и глину. Если у хозяина постройки денежные средства ограничены, стены кладут сами участники ювара; мастера тогда приглашают лишь в первый день. Никаких инструментов для проверки правильности кладки не существует, полагаются исключительно на опытность мастера. Линия стены намечается протянутой по земле веревкой. Стены возводят высотой до 2,5—3 м.

Крыши домов — плоские, одновременно служат и потолком. На возведенные стены укладывают бревна («пурс») из арчи, которую привозят с гор. Там в небольших долинах встречаются целые арчевые рощи. Бревна укладывают по ширине дома (комнаты); так как длина ствола арчи в среднем равна 3,5—4 м, то и ширина помещения обычно ограничена — редко можно встретить комнату, ширина которой была бы более 4—4,5 м. Столбов посреди комнаты, поддерживающих поперечные перекладины, как это делается у таджиков или узбеков, здесь не ставят. Бревна перекрытия кладут на расстоянии около полуметра одно от другого. Если ширина комнаты (дома) здесь строго определена, то длина совершенно произвольна и зависит от потребностей застройщика и от его средств. Нередко встречаются комнаты длиной в 10—12 м (20—25 бревен). Промежутки между бревнами арчи забивают щепой или небольшими дощечками, уложенными поперек. Затем кладут камыш или солому, а сверху слой сырой глины; весь этот полуметровый слой над потолком покрывают землей, смешанной с соломой, и выравнивают так, чтобы поверхность не имела трещин и щелей. Посредине потолка оставляют отверстие для выхода дыма («думлык»); на крыше вокруг этого отверстия укладывают слой глины высотой до 10 см, препятствующий стоку дождевой воды в комнату<sup>1</sup>.

Отапливается помещение железной печью, которую ставят на зиму посреди комнаты; трубы выводят в думлык; на лето печь чаще всего убирают.

Печи появились сравнительно недавно, до этого жилище согревалось очагом, точнее костром (оджаг), который раскладывали посреди комнаты в небольшом углублении. Дым не сразу выходил в думлык, расходился по всему помещению, а копоть и сажа оседали на стенах и потолке. В ауле Койне-Гумме нам пришлось видеть один такой дом, стены и потолок которого были покрыты копотью, но оджаг уже был заменен железной печью. Изредка встречается камин («бухари»), устроенный в углу, у стены; тогда делают и дымоход; стенки каминки несколько приподняты и достигают 30—40 см высоты. Такие каминки не находят особо широкого применения, так как обогревают только часть комнаты.

Окна делают произвольной величины и помещают на любой высоте. Их пробивают в одной стене дома — передней; обычно в комнате одно-два окна, очень редко бывает больше. До последнего времени окна были небольшие, с глухими рамами, которые не открывались. В прошлые времена окна затягивали бычьим пузырем вместо стекла, или они представляли собою просто небольшие отверстия для света, закрываемые на зиму войлоком. Окно называли тогда «дешик» (дырка). Сейчас окно называют «айна» (стекло), иногда «пенджире»<sup>2</sup>.

<sup>1</sup> Чтобы крыша не протекала, летом ее периодически смазывают глиной, сглаживая трещины, которые появляются от жары.

<sup>2</sup> Текинцы иногда вместо «айна» говорят «оппика», т. е. «окопшко».

Двери во многих домах двустворчатые, навешены на петлях<sup>1</sup>. Старинные двери на шипах встречаются сейчас в летних помещениях и хозяйственных постройках. Чтобы такая дверь не открывалась в нежелательную сторону, внизу к порогу прибивают планку или тонкую палку, которая препятствует движению двери в эту сторону. Раньше похурцы



Рис. 6. Деревянные части дома

а — столб нижнего этажа; б — потолок, крытый щепой; в — потолок, крытый досками; г — старинная дверь на шипах

знали только одностворчатые узкие двери, грубо сколоченные из двух-трех толстых досок. Притолокой<sup>2</sup> для окон и дверей служат расщепленные пополам деревянные бруски, положенные на кирпичи над оконным и дверным отверстиями.

Косяки («бде») для дверей и окон изготавливают из арчи аульные мастера-дереводелочники.

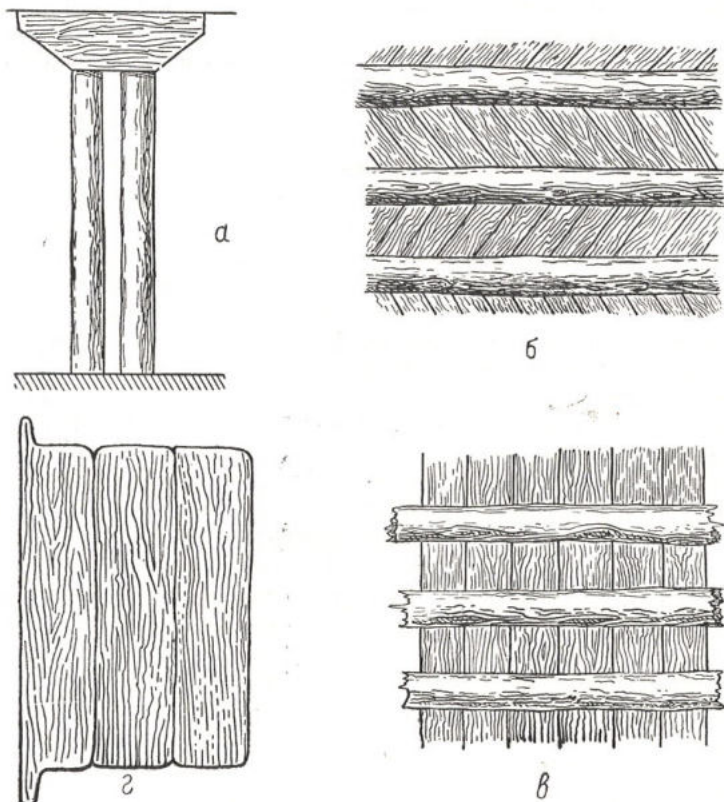
Если места на усадьбе мало или она расположена на склоне горы, дом строят двухэтажный. Нижний этаж целиком выкладывается из камня. Принцип возведения стен из камня — такой же, как и при постройке стен из кирпича. Камни кладут неотесанные, в один ряд, скрепляют их глиной. Неровности и выемки заполняют глиной или мелким камнем;

<sup>1</sup> У похурцев редко применяется для дверей текинский термин «гапы». Они называют двери «эшик».

<sup>2</sup> По-похурски различается порог — «аст» и притолока — «уст», тогда как по-текински и притолока и порог называются «босага».

толщина каменных стен зависит от величины камня и примерно равна толщине кирпичных стен, а в летних помещениях немного меньше.

Когда нижний этаж предназначается для сарая или хлева, помещение бывает большим. Посредине его ставят один или два двойных столба, поддерживающих продольную балку, на которой укреплены все остальные, идущие поперек, балки. В том случае, если дом сооружается на склоне горы, задней стеной помещения нижнего этажа служит сам склон.

Каркасных и глинобитных построек, столь распространённых по всей Средней Азии, нохурцы совсем не знают. П. Васильев<sup>1</sup>, писавший, что нохурцы живут в глинобитных домах, был совершенно не прав; старики утверждают, что прежде нохурцы строили дома только из камня, а глинобитные постройки делали лишь текинцы<sup>2</sup>.

Дом снаружи штукатурят красной глиной, запасы которой в довольно большом количестве имеются в самой долине.

Внутренняя отделка дома занимает больше времени, чем внешняя. Полы выравнивают, засыпают землей и тщательно смазывают глиной. Стены штукатурят глиной, смешанной с рубленой соломой, часто их белят.

После окончательной отделки дома начинаются торжества. Считают, что без этого дом не будет крепок и живущим в нем не будет удачи. Хозяин нового дома в первый день устраивает праздник с соответствующим угощением (той). Приходят, не дожидаясь приглашения, родственники, друзья и соседи. В ближайшее после этого время на новоселье должны побывать все, кто хочет добра хозяину дома и не является его врагом. С пустыми руками не приходят. Каждый мужчина приносит в подарок чай или сахар, каждая женщина — полную тарелку «шаваты» (тек. «чапады») — особого рода лепешек, приготовляемых на бараньем жире. Приезжают родственники и из других аулов. Бывает, что посещения гостей с поздравлениями по случаю новоселья длятся около месяца.

Очень часто к передней стене дома примыкает крытая терраса — «айван» (эйван), поддерживаемая столбами. Иногда по ее передней стороне идет невысокий (до 0,5 м) барьер, но большей частью ее пол составляет продолжение пола дома и обрывается без всякой ограды или сходится с землей. Крыша над террасой сооружается таким же способом, как и над домом. Очень интересна одна архитектурная деталь колонны айвана — украшение ее верхней части, напоминающее капитель ионийского стиля, но без сложного завитка. Эта деталь называется «шах» (рога) и действительно очень напоминает загнутые внутрь рога барана (рис. 7). Подобного рода украшение имелось на одном из зданий в Новой Нисе: на терракотовых плитках, венчавших полуколонки его фасада, изображалась капитель с «ионийскими» завитками. Это так называемая протоионийская капитель, ведущая, по всей вероятности, свое происхождение от очень древних местных архитектурных традиций<sup>3</sup>. Можно с полным правом считать, что характер украшения колонн айвана у нохурцев свидетельствует об их связи с древней местной культурой и является веским этнографическим доказательством защищаемого нами положения о большой давности оседлого образа жизни нохурцев.

<sup>1</sup> П. Васильев. Ук. соч., стр. 425.

<sup>2</sup> Ф. А. Михайлов пишет, что туркмены-гокланы и племена тюркского происхождения, к которым он относит и нохурцев, живут «в мазанках, построенных из битой глины или сырцового кирпича» (разрядка наша. — Г. В.). См. Ф. Михайлов. Туземцы Закаспийской области и их жизнь, стр. 44.

<sup>3</sup> М. И. Вязьмитина. Археологическое изучение городища Новая Ниса в 1946 г. «Тр. Южно-Туркменистанской археологической комплексной экспедиции», т. I. Ашхабад, 1949, стр. 155.

На айване летом протекает вся жизнь нохурцев, вечерами здесь собирается вся семья; здесь же спят. Если нет айвана, то возле дома выравнивают площадку, несколько возвышающуюся над поверхностью земли; на ней выполняются все домашние хозяйственные работы.

Дом строят фасадом к середине долины, причем стараются несколько повернуть его к югу; очень редко встречаются дома, фасад которых обращен к северу. Довольно часто дома ориентированы на юго-запад, что раньше, повидимому, было связано с религиозными соображениями, а теперь стало традицией.



Рис. 7. Архитектурная деталь колонны айвана

а — шах, украшение верхней части столбов в Нохуре; б — колонна с ионийской капителью на гробнице Кыз-Капан в Да-и-Духтаре

Летние помещения, сооружаемые в саду, делают из камня (рис. 8); их строят сами хозяева, притом без особой тщательности. Мастера не приглашают, ювара не устраивают. Хозяин строит такой дом постепенно, когда есть время.

Иногда на лето ставят в саду юрты (рис. 9); в них же, в большинстве случаев, живут на летовках в горах. Юрты различаются по своим типам: наиболее совершенная по конструкции и большая по размерам называется «ой» (дом), меньших размеров — «ороча». Ой отличается от юрты второго типа также тем, что у него имеется решетка (тэрим), составляющая стены, поэтому высота такого жилища значительно больше, чем «орочи».

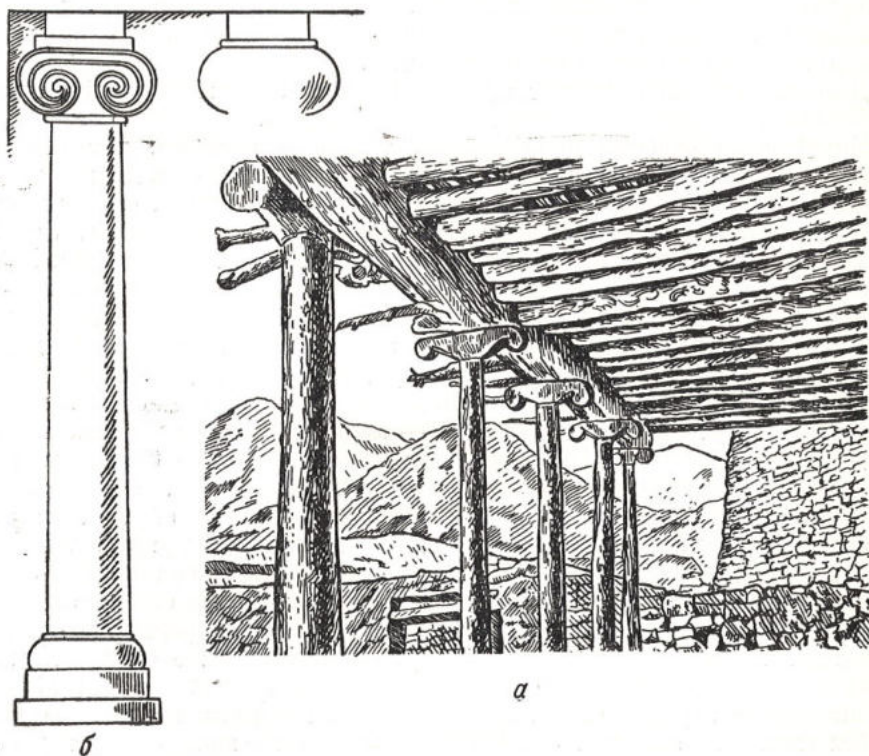
Кроме этих двух видов летнего жилья — помещения из камня и юрты, пастухи и живущие на летовках в горах семьи иногда сооружают шалаш из прутьев, скрепленных сверху планкой. Такой шалаш назы-

вається у нохурцев «чатма». Высота его не велика — от полутора до двух метров; предназначается он только для укрытия во время непогоды и ночью. Сверху прутья покрыты войлоками, или, что гораздо чаще, обмазаны глиной. Об аналогичных шалашах упоминает А. И. Кияшко; по его словам, у гокленов они служили для бедняков и зимним помещением<sup>1</sup>. У туркмен-текинцев «чатма» значительно выше и больше по размерам.



а

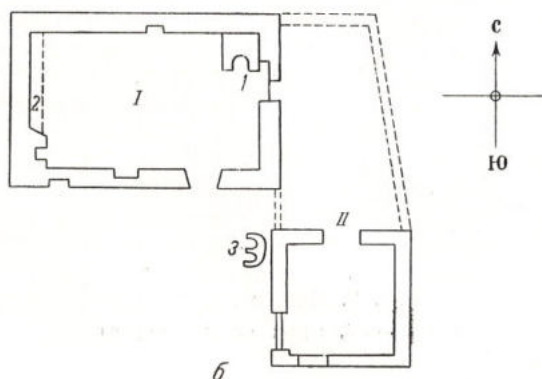

б

Рис. 8. Летнее каменное жилище в саду (I) и загон для овец (II).  
Аул Нохур

а — внешний вид; б — план: 1 — каргай; 2 — юкери; 3 — очаг

Нохурская юрта по своему устройству аналогична общетуркменской. Отличаются лишь названия некоторых отдельных ее частей<sup>2</sup>.

Внутренняя обстановка юрты нохурцев не отличается от обстановки их постоянных кирпичных жилищ.

Нохурцы изготовляли юрты сами, большую их часть — для продажи<sup>3</sup>. Тот факт, что нохурцы не только сейчас, но и в прошлом, насколько помнят старики, пользовались этими жилищами лишь в качестве летнего помещения, еще раз подтверждает наше мнение, что нохурцы уже с давних времен — оседлые земледельцы, как и родственные им али-эли, имрели и др. Если мы сопоставим типы жилищ нохурцев и их соседей — текинцев и гокленов, то заметим, что последние еще в очень недалеком прошлом

<sup>1</sup> А. И. Кияшко. Очерки Закаспийской области, стр. 376.

<sup>2</sup> Описание типичной туркменской юрты см. в работе Я. Р. Винникова, помещенной в этом же сборнике, стр. 44—48.

<sup>3</sup> Ф. Михайлов. Туземцы Закаспийской области, стр. 76.

предпочитали жить в юртах летом и зимой, сооружая на своих участках глинобитные или из сырцового кирпича постройки только для того, чтобы хранить в них запасы продуктов питания и помещать скот<sup>1</sup>. Для нохурцев же основным жилищем с очень давних времен служили каменные дома, видимо имевшие своим прототипом землянки. И теперь у нохурцев имеются летние полуподземные каменные жилища, в которые приходится спускаться по нескольким ступенькам.



Рис. 9. Летнее жилище  
Слева — йй, юрта; справа — ороча

Внутреннее устройство и обстановка комнаты нохурцев чрезвычайно просты, что характерно для большинства оседлых народов Средней Азии. Следует отметить стремление освободить от вещей возможно большее пространство. Для этого служат многочисленные ниши в стенах («таг»), различные по размерам и помещаемые на разной высоте. В них ставят мелкие вещи, посуду. У горных таджиков они называются «лог» или «тогса»<sup>2</sup>, у киргизов и ферганских узбеков «токча»<sup>3</sup>. Ниши вообще характерны для среднеазиатского жилища. Обнаружены они и при раскопках средневековых городов Средней Азии<sup>4</sup>.

Обычное убранство нохурского дома таково. У стены, противоположной входу, устраивается «юкери» — место для складывания ковров и постельных принадлежностей. Подставку для юкери делают из двух бревен, укрепленных в двух параллельных стенах на высоте 1 м от пола.

<sup>1</sup> А. И. Княшко. Очерки Закаспийской области, стр. 377.

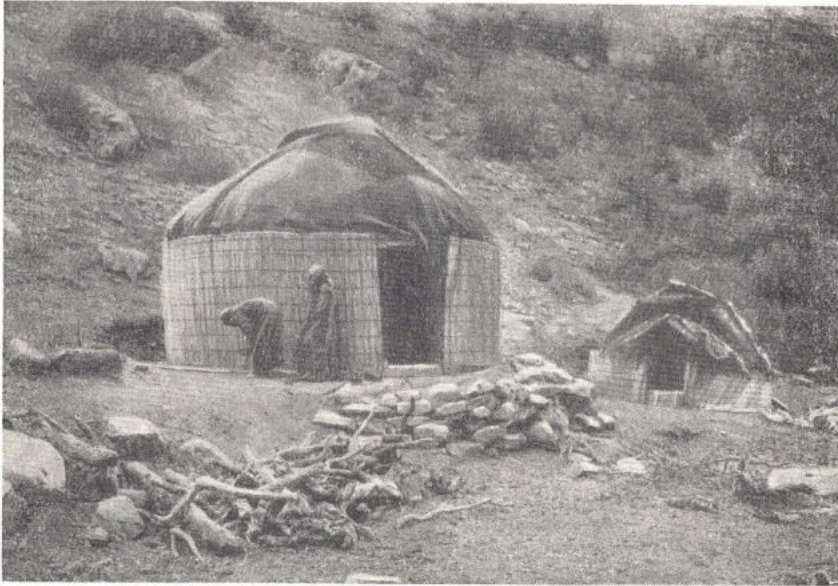
<sup>2</sup> В. В. Гинзбург. Кишлаки восточных районов Таджикской ССР и жилища горных таджиков. «Советская этнография», 1936, № 3, стр. 66.

<sup>3</sup> В. Л. Воронина. Старые жилые дома в Фергане. «Архитектура СССР», 1940, № 3, стр. 62.

<sup>4</sup> С. П. Голстов. Новые материалы по истории Хорезма. «Вестник древней истории», 1946, № 1, стр. 87.



От третьей стены одно из бревен отстоит на полметра, другое подходит к ней вплотную. На этих бревнах расстилают войлок, спускающийся до полу, и на него укладывают постельные принадлежности семьи — многочисленные ватные одеяла, покрытые яркими тканями, войлок и продолговатые подушки («ястык»; тек. «ясык»), имеющие форму валиков, также в наволочках из цветных тканей. Все это уложено в определенном, очень строгом порядке.



Рис. 10. Внутреннее убранство комнаты для гостей — мыхман-там

Для мелких мягких вещей служат специальные, тщательно сделанные сумочки разных размеров в виде конвертов, называемые «букджа» и «телекджа». Их делают из кусочков материи и расшивают шелком. Пол в комнате покрыт войлоком, изредка — коврами; последние имеются не в каждой семье, а если имеются, то их хранят и расстилают по праздникам или (чаще всего) в случае приезда гостей в комнате, предназначенной для их приема (рис. 10).

После присоединения края к России в некоторых, более зажиточных семьях появились сундуки, выполняющие в некоторой степени роль юкери: одеяла, войлок и ковры складывают поверх сундука, внутри хранят платья и украшения. Теперь у нохурцев встречаются кровати.

Керосиновые лампы впервые появились с приходом русских. Однако до Великой Октябрьской революции они были редкостью в ауле, являясь достоянием богатых. Жилища основной массы населения в прошлом освещались светильниками, представлявшими собою плоскую медную овальной формы тарелочку («джам») с налитым в нее бараньим жиром и фитилем из шерсти или хлопка. Иногда эти светильники имели

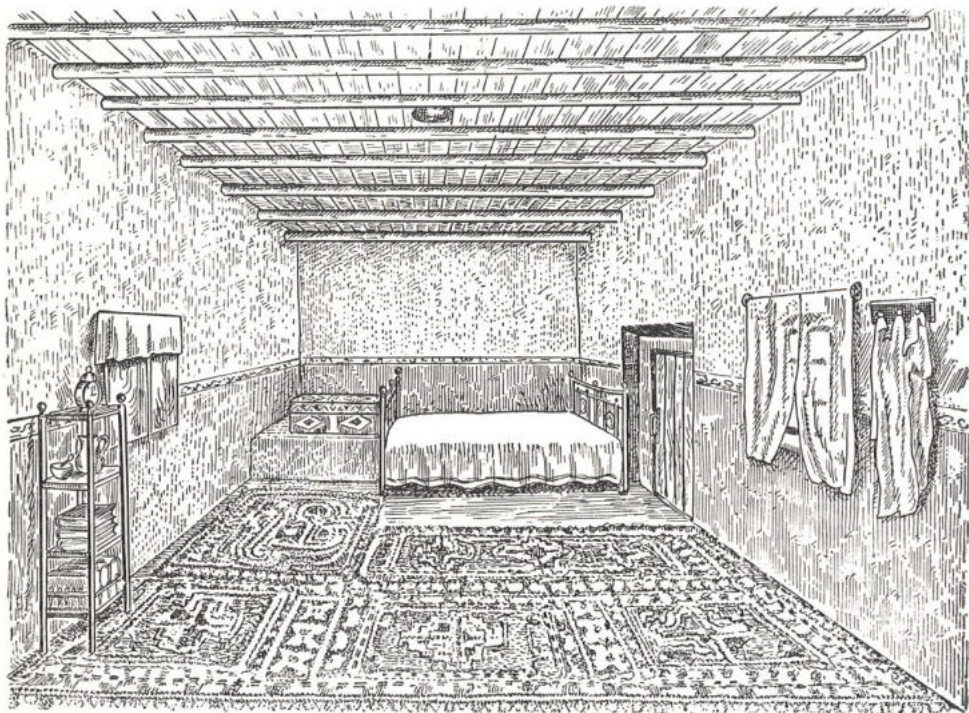
более сложную форму. В наше время лампы везде вытеснили эти примитивные копилки.

Простейшим типом жилища нохурцев является однокамерное помещение — «там», в котором летом в саду живет семья. Подобного рода дома были раньше, по рассказам стариков, наиболее широко распространены и использовались в качестве зимних жилищ.

Современные дома в большинстве случаев состоят из нескольких (обычно двух-трех) комнат. Как правило, в нохурских жилищах нет отдельной женской половины (что принято в Иране, а недавно еще было характерно для Узбекистана и даже, по свидетельству Грулева, для зажиточных приамударьинских туркмен<sup>1</sup>).

Работают женщины в комнате справа от входа; здесь стоят их станки, здесь занимаются они хозяйством. Мы не можем согласиться с замечанием А. Н. Бернштама о том, что дома нохурли будто бы делились на женскую и мужскую половины. Нечто сходное с делением на мужскую и женскую половины прослеживается лишь в уходящих в прошлое обычаях, связанных с праздниками, с приемом гостей, когда старались, чтобы женщины находились в отдельном помещении. Если же приходилось праздновать и принимать гостей в одной комнате, то мужчины и женщины рассаживались в разных углах. В некоторых домах встречается специальная комната для гостей (мырман-там), в которой в этих случаях находились мужчины. В обычное время, даже при наличии в доме нескольких комнат, мужчины и женщины жили и живут вместе.

Если дом занимает одна семья, то самая маленькая комната отводится под кладовую, но, как правило, специальных кладовых нет, так как больших запасов в доме не держат. Переселяясь из летнего в зимнее жилище, часть заготовленных продуктов оставляют в летних помещениях, откуда берут их по мере надобности. Продукты, находящиеся в доме, под рукой у хозяйки, хранятся или в сундуке или в различных сосудах под юкери; это место, пожалуй, чаще всего и заменяет кладовую.

Рассматривая старые жилища нохурцев, можно выявить два типа многокамерных домов, каждый из которых имеет свою историю, связанную, как нам представляется, с двумя стадиями развития семьи.

К первому типу следует отнести трехкамерный дом, состоявший из двух комнат и сеней (или коридора), разделяющих эти комнаты. В сенях обычно стоял очаг для приготовления пищи; иногда такой же очаг находился и на площадке перед домом или на айване (если таковой имелся). В каждой комнате был только один выход — в сени. В подобных домах в прошлом жили большие семьи; общий очаг служил для приготовления пищи на всю семью; хозяйство велось сообща. Прообразом такого жилища был один большой дом. Подтверждением и иллюстрацией этого вывода может служить дом, сохранившийся в ауле Нохур (рис. 14). Наиболее старой его частью являются две средние комнаты с сенями посередине, образованные путем разделения первоначально единого помещения больших размеров, вход в которое находился рядом с нынешним входом в сени и был заложен кирпичом при перестройке дома, произведенной в связи с женитьбой сына хозяина. Комната для гостей пристроена еще позднее. Помещение справа служило сараем и кладовой

Нам удалось установить, что даже в тех случаях, когда в домах подобного типа жили отделившиеся семьи близких родственников,

<sup>1</sup> М. В. Грулев. Некоторые географико-статистические данные, относящиеся к участку Аму-Дарья между Чарджуем и Патта-Гиссаром. «Изв. Туркестан. отд. РГО», т. II, вып. 1. Ташкент, 1900, стр. 72.

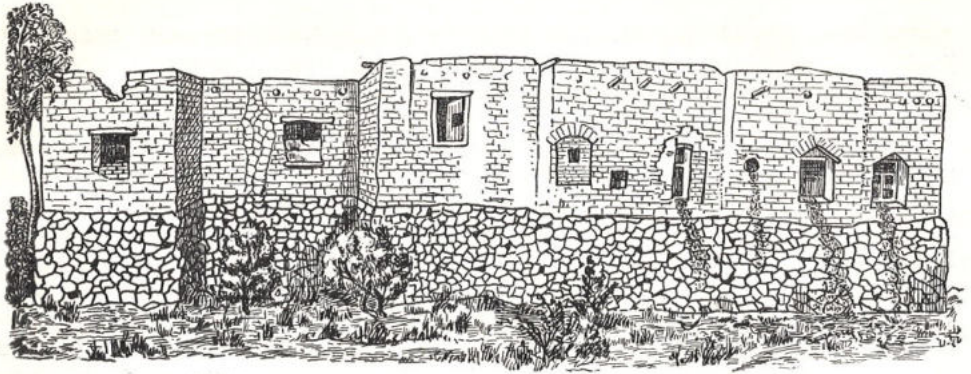

а

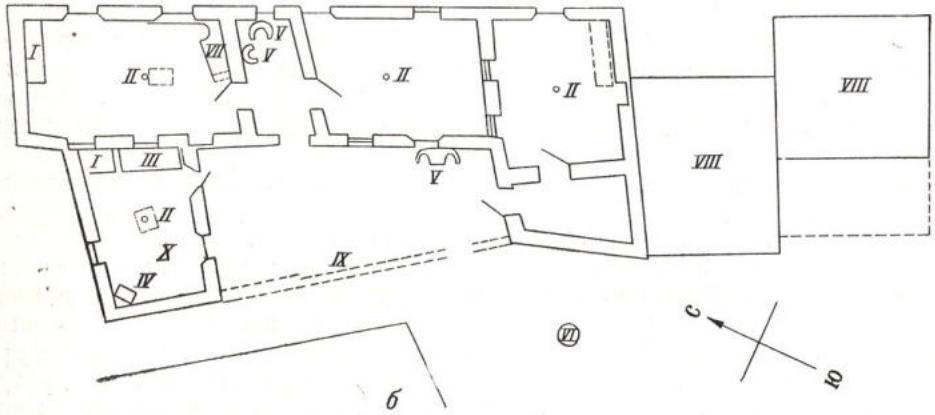

б



в

Рис. 11. Старый жилой дом. Аул Нохур

а — внешний вид; б — план; в — внутренний двор. I — юкеры, место для кошм, одеял и подушек; II — дымовые отверстия в потолке; III — кровать в комнате для гостей; IV — этажерка; V — очаги для приготовления пищи; VI — тамдыр, печь для хлеба; VII — каргай, место для сидения тначихи; VIII — помещения для скота; IX — высокая каменная стена; X — комната для гостей

выделение имело место сравнительно недавно, а раньше хозяйство у них было общим. Показательно, что как только происходило разделение семей, обязательно появлялся второй очаг для приготовления пищи.

Второй тип старого жилища встречается так же часто, как и первый, и представляет собою здание, в котором комнаты расположены в один ряд или под углом и отделены одна от другой глухими стенами. Все они выходят своими дверями и окнами на одну общую площадку или на айван. Иногда, как это можно видеть на рис. 12, айван был разделен пополам, правда не наглухо, и имел дверь, соединяющую обе его половины. Такой тип жилища вполне соответствовал поселению нескольких индивидуальных разделившихся родственными семьями. Примером этого типа старого жилища нохурцев может служить сохранившийся в ауле Караул дом Курбана Довлетова, в котором живут потомки трех братьев (рис. 12)<sup>1</sup>.

Каждая семья ведет свое отдельное личное хозяйство, у каждой из них имеется свой отдельный очаг для приготовления пищи. К такому же типу относится дом Анна-Дурды Анна-Мухамедова (аул Нохур), где расположенные в один ряд комнаты заселены совершенно самостоятельными родственными семьями (рис. 13)<sup>2</sup>.

Интересно отметить, что аул Койне-Гумме, заселенный исключительно потомками рода Чарых, напоминает такой непрерывно тянувшийся большой дом, отдельные ячейки которого заняты индивидуальными семьями. Все эти жилища примерно одного типа и представляют собою однокамерные помещения, имеющие выход на площадку перед домом. Иногда встречаются жилые строения с двумя комнатами и сенями посередине. Жилища в ауле Койне-Гумме гораздо проще, чем в Нохуре и даже в Карауле. Они построены почти вплотную друг к другу. Все живущие в ауле находятся в той или иной степени родства друг с другом.

Жилища с большим числом комнат в Нохуре, а тем более в Карауле и Койне-Гумме, крайне редки. Имеющиеся принадлежали главным образом баям и выстроены основательнее и крепче остальных, с большими окнами и двустворчатыми дверями.

Очаг для приготовления пищи нохурцы устраивают в сенях, а также на площадке перед домом или на айване. Очаг (оджак) представляет собой конусообразное возвышение из глины, срезанное сверху на высоте 40—50 см от земли, с отверстием на одной стороне, в которое подкладывают дрова. Сверху ставится котел, в котором варят пищу. Если очаг помещается у стены айвана или в сенях, он имеет дымоход. Каждая семья у нохурцев обязательно имеет свой очаг и, кроме устроенного в сенях

<sup>1</sup> В саду сохранился старый дом, который служил жилищем четырем братьям; новый был выстроен для выделившегося молодого поколения, потомков двух из этих братьев; позже к нему была пристроена еще одна комната, соответственно поднятая на каменном фундаменте до уровня остального дома и образовавшая второй этаж. В последнем помещении живет сын третьего брата.

<sup>2</sup> Подобного рода дома встречались также среди каракалпаков и казахов Хорезма. Так, Т. А. Жданко описала в 1946 г. находящийся в местности Кзылджар Муыйвакского района Кара-Калпакской АССР дом длиной 23 м., с несколькими помещениями, в которых живут семьи трех родных братьев Туреевых и двух их двоюродных по отцу братьев Мираза-Мурадовых. Перед каждым выходом из дома вместо нохурских очагов здесь стоит юрта. Длинные же дома у казахов Кунградского района встречал С. П. Толстов. В приведенном нами случае наличие одного лишь очага, несмотря на большое количество комнат в доме, объясняется отсутствием хозяев этих помещений, которые временно поселились в летних домах в саду.

(которым пользуются только в плохую погоду или зимой), старается устроить еще один — на свежем воздухе.



а

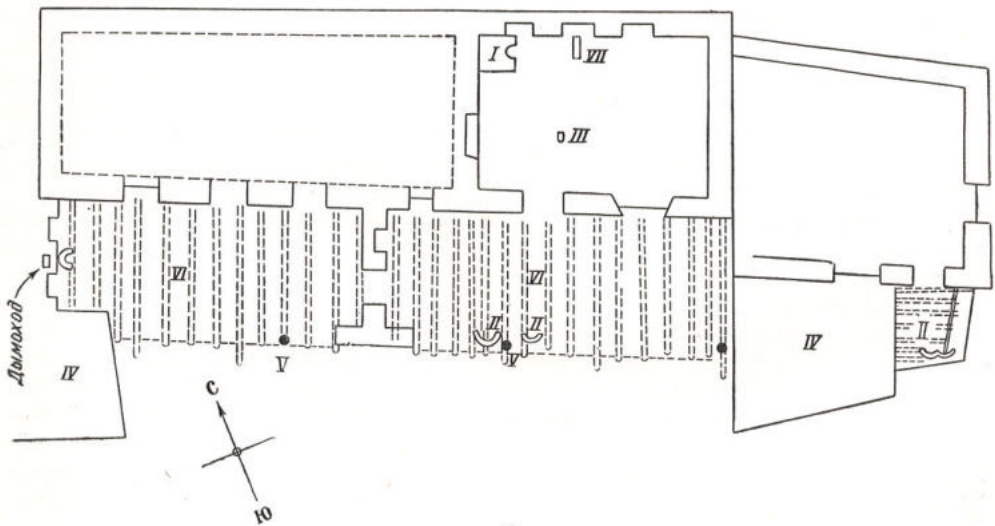

б

Рис. 12. Дом Курбана Довлетова. Аул Караул.

а — внешний вид; б — план. I — каргай; II — очаги для приготовления пищи; III — дымовое отверстие; IV — помещения для овец; V — столбы айвана; VI — айван; VII — он агаджи (часть ткацкого стана)

Треноги, которые так часто встречаются в обиходе кочевых туркмен, у нохурцев отсутствуют, да и необходимости в них не ощущается: их с успехом заменяет очаг. Для выпечки хлеба нохурцы пользуются специальной печью («тамдыр»), которая широко распространена как среди туркмен, так и среди многих других народов Средней Азии. На дрова («одун») обычно идет арча, в изобилии растущая на горах. Ее доставляют в аулы на ослах. Обычно хозяйка топит тамдыр с утра. Случается, что несколько

женщин топят тамдыр сообща ради экономии топлива. Каждая приносит немного дров, тамдыр протапливают, как обычно, затем женщины начинают печь лепешки, одна вслед за другой, лишь подтапливая немного после каждой «очереди». Первой начинающей топить и, следовательно, затрачивающей дров больше, чем другие, каждый день бывает новая женщина, так что у каждой из них через несколько дней получается значительная экономия дров.



Рис. 13. Дом Анна-Дурды Анна-Мухамедова. Аул Нохур  
а — внешний вид; б — план; I — тамдыр; II — очаг

Вследствие густоты населения в долине и горного характера поселения в Нохуре нет больших дворов и резко очерченных границ каждой усадьбы. В большинстве случаев при доме нет приусадебных участков, а если есть, то они очень малы. Участки расположены, как правило, на окраинах аула и заняты садами и огородами.

Дома в центральной части аула находятся в непосредственной близости друг к другу, и поэтому хозяйственные постройки большей частью либо составляют продолжение жилья, либо образуют первый этаж в двухэтажном жилом доме; совсем редко встречаются небольшие дворики, в которых хозяйственные постройки расположены на некотором расстоянии от жилища.

Одна из обычных хозяйственных построек в Нохуре — загон («гоюн-ятах»), а часто и крытое помещение для овец, предназначенных на откорм. Средняя величина загона колеблется от  $3 \times 3$  до  $2 \times 2$  м, высота — от метра до полутора. Чаще всего к нему примыкает крытое помещение, куда овцы скрываются в непогоду. В загоне устроена специальная кормушка, в которую корм закладывают извне, через решетку загородки.

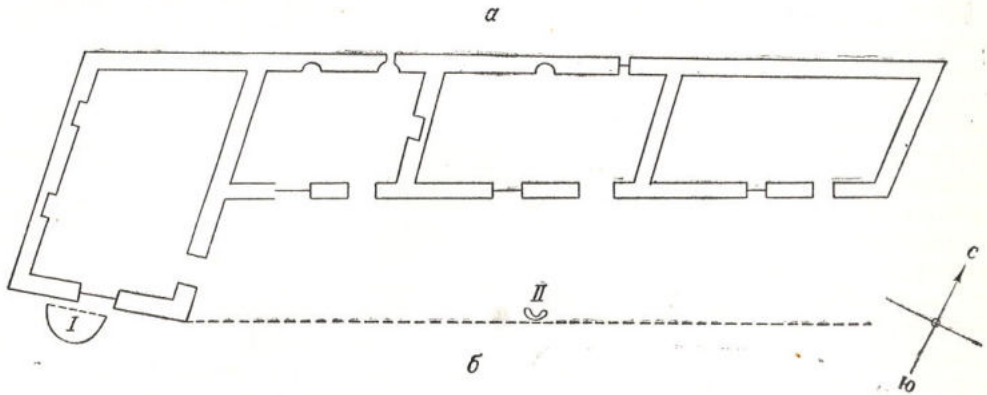
Вход в это помещение заделывается камнем. Сооружаемый из камня загон не обмазывают глиной ни изнутри, ни снаружи.

Внутренняя отделка хозяйственных помещений менее тщательна, чем отделка жилых домов, а отверстия в стене, оставляемые для света и для притока воздуха, не имеют стекол; на зиму они почти доверху закладываются камнем. Помещения для скота называются «күме». Дрова и сено хранятся в таких же помещениях, и в них в случае надобности держат скот. Иногда для сена устроен простой навес.

Сейчас в каждом колхозе сооружены большие загоны для верблюдов («дуйе-агыл») и для крупного рогатого скота. Эти постройки тянутся метров на 20 в длину; обычно они не имеют передней стены.

Вообще таких многочисленных и строго «специализированных» помещений для каждой породы скота, какие, по свидетельству П. Иванова, имеются у мервских туркмен, у нохурцев нет.

Следует отметить два хозяйственных приспособления, встречаемых только у нохурли: помещение для хранения зерна («перхоу») и особую печь для варки «виноградного меда».

«Перхов», или «перхоу», помещается возле дома и представляет собою конусообразное глинобитное сооружение, поставленное на земле и выстланное по дну соломой. Высота его — до 2 метров (диаметр дна до 1,5 м); в него засыпается пшеница, необходимая для семьи зимой. Сверху зернохранилище закладывают глиной и так оставляют на зиму. В него входит до 130 кг пшеницы. Когда появляется необходимость взять зерно, в перхоу на небольшой высоте пробивают стенку, а затем снова закладывают отверстие. Зернохранилища бывают и прямоугольной формы, тоже глинобитные, иногда поставленные на четыре кирпича; этот тип перхоу значительно больше конического и вмещает до 320 кг пшеницы. Наряду с зернохранилищем этого типа нохурцы, как и прочие туркмены, употребляли упоминавшиеся нами выше ямы (уры), выкопанные на склонах гор. Эти ямы выкладывали внутри кирпичом или выстлали соломой, сверху покрывали также соломой, затем землей и утрамбовывали. Такие ямы были совершенно незаметны для постороннего глаза, и найти их мог только тот, кто сам их копал. В наше время колхозное зерно хранится в специально выстроенных зернохранилищах. Их размер  $2,5 \times 2,5$  м, высота до 3 м. Это прямоугольные (почти кубические) сооружения из глины, поставленные на кирпичи, чтобы ветер продувал их снизу.

Подводя итоги, мы можем констатировать, что жилище и хозяйственные постройки нохурцев, как и вся их материальная культура, имеют много своеобразных черт, отличающих их от распространенных у соседних текинцев и гокленов.

Туркмены никогда не были чисто кочевым народом; это мнение, высказанное еще академиком В. В. Бартольдом, теперь укрепляется в науке. Но, как правило, у всех туркменских племен (исключение составляют очень немногие, в том числе и нохурцы) оседлыми были лишь беднейшие слои, те, которые не имели скота для перекочевков. Однако и они считали земледелие временным занятием и, как только их экономическое положение улучшалось, снова стремились перейти к кочевому скотоводству.

Н. И. Гродеков сообщает: «У текинцев есть и глиняные сакли. Но они предпочитают жить в кибитках. В саклях живут лишь бедняки, которые не в состоянии справиться кибитку. У богатых людей сакли служат для склада сена и для помещения домашней скотины»<sup>1</sup>. Наибеднейшие слои из

<sup>1</sup> Н. И. Гродеков. Указ. соч., т. I, стр. 83.

племени гокленов, отмечает А. И. Кияшко, жили не в кибитках, а в «чатма» и «кепбе», сооруженных из сучьев и сверху обмазанных глиной<sup>1</sup>.

Присоединение Туркмении к России, развитие капиталистических отношений в Ахал-Текинском оазисе оказали большое влияние на образ жизни туркмен. Текинцы Ахальского оазиса постепенно начали переходить к оседлому образу жизни, продолжая попрежнему жить в юртах. Лишь с течением времени глинобитные и кирпичные постройки вытеснили у них юрту, которая еще совсем недавно была их основным жильем<sup>2</sup>. Для нохурли же эта ступень уже давно пройдена. Притом следует полагать, что некоторым родам нохурли вообще не пришлось переходить от кочевого скотоводства к оседлому земледелию. Совершенно определенно можно выделить четыре-пять родов (как мы считаем — первоначальное ядро племени), которые, повидимому, всегда были оседлыми земледельцами.

Как известно, рассматриваемая часть Туркмении является древнейшим земледельческим оазисом с оседлым населением. Об этом свидетельствуют раскопки курганов Анау, самый ранний из которых датируется II тысячелетием до н. э. В них найдены остатки прямоугольных домов, сложенных из сырцового кирпича<sup>3</sup>.

Те части родов или роды, которые вливались в состав нохурли, конечно, вносили свои особенности в быт племени, но, даже будучи до этого кочевниками, попадая в среду оседлых земледельцев, они воспринимали свойственную последним культуру. Юрта, служившая прежде основным жилищем этим влившимся в племя нохурли группам, сохранялась лишь в качестве летнего жилья.

Сейчас среди нохурцев нельзя выделить ни одной группы, у которой юрта как жилище занимала бы более важное место, чем у других групп нохурли, и тем самым напоминала бы о прошлом образе жизни данной родовой группы. Это, как нам кажется, может служить также доказательством того, что присоединение основных родовых групп к древним насельникам Нохурской долины закончилось давно, до прихода текинцев в оазис; в более же поздний период в состав нохурли вливались лишь отдельные единицы и небольшие группы, которые не могли оказать существенного влияния на общую материальную культуру племени.

## 2. Пища

Специальных исследований о пище туркмен нет, и она до сих пор еще мало изучена. Отдельные наблюдения и замечания в работах, посвященных другим вопросам, затрагивают эту тему вскользь<sup>4</sup>. Между тем изучение пищи туркмен, представляющее само по себе интерес для этнографии, приобретает большое значение в связи с вопросами их этногенеза и установления историко-этнической связи с другими среднеазиат-

<sup>1</sup> А. И. Кияшко. Очерки Закаспийской области, стр. 376.

<sup>2</sup> П. Иванов. Основные типы жилища туркмен в переходный период. «Туркменоведение», 1930, № 11, стр. 9.

<sup>3</sup> Л. В. Баженов. Средняя Азия в древний период. Ташкент, 1937, стр. 8.

<sup>4</sup> С. Морозова. К этнографическим характеристикам районов Туркмении (Бытовая обстановка и женский труд в районе Джебельского аула). «Туркменоведение», 1929, № 1, стр. 77—78; Н. Муравьев. Путешествие в Туркмению и Хиву в 1819 и 1820 годах, ч. 2. М., 1822, стр. 126—128; E. O'Donovan. The Merv oasis, Travels and adventures east of the Caspian during the years 1879—80—81, v. II, London, 1882, стр. 343 и др.



скими народами. Пища этих народов: узбеков<sup>1</sup>, казахов и каракалпаков<sup>2</sup>, а также таджиков, — если и не истощающим образом, то хотя бы частично исследована. Сведения, по которым о ней можно судить, имеются во многих опубликованных источниках.

Пища южных туркмен, среди которых живут туркмены-нохурли, имеет много общего с пищей последних. Это является еще одним свидетельством того, что нохурцы — туркменское племя. В то же время и давность, и продолжительность занятий земледелием нохурцев не могли не отразиться и действительно отразились на их пищевом режиме.

В ассортименте национальных кушаний нохурцев больше, чем у других туркмен, число блюд, приготовляемых из муки, фруктов и т. д. Пищевые продукты нохурцев можно разделить на несколько групп: мясные, молочные, мучные (мука и крупа), жиры, — т. е. продукты земледелия и скотоводства. В особую группу можно выделить продукты садоводства, которые являются важным подспорьем в питании нохурцев. Все важнейшие продукты питания нохурцы получают от общественного хозяйства или производят в своем личном хозяйстве; покупают лишь очень немногие из продовольственных товаров (рис, сахар, соль и т. д.).

Как и у других среднеазиатских народов, у туркмен вообще и у нохурцев в частности, самым ценным продуктом считается мясо, а из его разновидностей — баранина; далее следуют козлятина, говядина, затем верблюжати́на и конина<sup>3</sup>. Нохурцы употребляют в пищу (хотя довольно редко) мясо кур (других птиц они не разводят). Очень любят мясо куропаток («кэкилик»), в большом количестве встречающихся в горах возле Нохура и других аулов. Рыбы нохурцы Бахарденского района не едят, видимо, вследствие ее отсутствия в этой местности в прошлом.

Основным питанием летом служат молочные продукты, которые употребляют вместе с мучными приправами и зеленью. Однако, несмотря на значительное количество мелкого скота и довольно большой удой молока летом, нохурцы не знают того разнообразия молочных продуктов, какое мы наблюдаем у кочевых народов Средней и Центральной Азии. Нохурцы изготовляют из молока масло («яг»), кислое жидкое молоко («гатык»), особый вид творога («сүзме») и сыр («пейнир»).

Как и все туркмены, нохурцы не готовят кумыса и вообще не доят кобылиц.

Лучшим жиром нохурцы считают бараний, а затем говяжий (внутренний). Реже употребляют при изготовлении пищи сливочное и топленое масло. Растительного масла сами нохурцы не делают и покупают его в случае необходимости в районном центре — Бахардене.

Значительную роль в питании нохурцев, как отмечалось, играют продукты земледелия — мука, пшеничная и ячменная, всякие крупы — просо, джугара, бобы и кукуруза. Рис нохурцы покупают и употребляют лишь в самых торжественных случаях для приготовления плова.

Фрукты и виноград, в изобилии произрастающие во всех аулах, заменяют летом многие продукты, а высушенные — служат значительным подспорьем в питании зимой, их употребляют в качестве сладкого. Больше всего идет в пищу виноград, затем сливы, груши, различные ягоды,

<sup>1</sup> См. например, Е. Губаревич. Кухня сартов. «Наша пища», 1892, № 17, стр. 260—263.

<sup>2</sup> «Материалы по обследованию кочевого и оседлого туземного хозяйства и землепользования в Аму-Дарьинском отделе Сыр-Дарьинской области», вып. 1, стр. 293—294.

<sup>3</sup> Южные туркмены конину едят крайне редко.

инжир, гранат. Пшет (игде), имеющий мучнистую мякоть, сохраняется всю зиму и подается обычно к чаю.

Овощи, произрастающие в нохурских аулах, в большинстве своем появились здесь недавно — с приходом русских и позднее. Сейчас в пищу употребляют картофель, капусту, свеклу, морковь, помидоры и лук. Как и везде в Туркмении, лук едят больше, чем все другие овощи, — и в сыром виде, и в качестве приправы. Овощи все же не стали одним из основных продуктов питания, а применяются лишь в качестве начинок и приправ к другим кушаньям. Черный перец («кара-бурч») применяется как приправа почти ко всем кушаньям, даже молочным, гранат («нар») добавляется для кислоты.

Мясо употребляют главным образом в вареном виде, лишь изредка в жареном (в наиболее торжественных случаях). Скот обычно режут по праздникам, к приезду гостей. В прошлом, согласно обычаям, зарезать животное мог только мужчина, и если его в доме не было, приглашался родственник или сосед. Резали животное на определенном месте, обычно под деревом, неподалеку от дома или кибитки, если это происходило на летовках; обычай запрещал женщинам находиться на этом месте после захода солнца. В некоторых семьях, не освободившихся еще полностью от пережитков прошлого в быту, эти правила соблюдаются и сейчас.

Заготовка мяса впрок обычно происходит осенью. Нарезанное мелкими кусочками мясо жарят в сале того же животного. Такое застывшее в сале мясо называется «говурма». Оно может, не портясь, храниться в течение года. «Говурма» считается одним из самых лакомых блюд и подается как в застывшем, так и в горячем, растопленном виде. Из этого мяса варят суп («чорпа»), когда нет свежего мяса.

Жареное мясо готовится только в виде, несколько напоминающем шашлык («шара»), причем нохурцы жарят его на железном листе, положенном на очаг. Приготовленное таким образом мясо обильно приправляют жареным луком. У других туркмен жареное мясо имеет иное название — «кебап» (кебаб), его жарят на вертеле, как у узбеков.

В вареном виде мясо употребляется в различных супах. Наиболее широко распространено общетуркменское кушанье — густой мясной суп (чорпа), сваренный из мелко изрубленных кусочков мяса и костей. Крепкий мясной бульон называется «гайнатма», в него часто крошат лук и хлеб. Такую похлебку называют «дограма» (от «дограмак» — крошить, резать). В последние десятилетия нохурцы стали варить мясной суп с картофелем и другими овощами.

И чорпа, и дограма, и гайнатма обязательно варятся с перцем, без которого нохурцы не готовят ни одного блюда. Мясо, вынутое из бульона, иногда подается отдельно на тарелке. К мясным блюдам относятся также голубцы («долма»), которые готовят из мелко порубленной говядины или баранины, смешанной с луком и перцем; их завертывают в молодые виноградные листья (а в последнее время и в капустные). Сейчас во многих семьях мясо размалывают мясорубкой. Подают голубцы на плоской тарелке («табак») или в алюминиевой чашке.

Молоко (коровье, козье, овечье) употребляется для изготовления различного рода продуктов. Из коровьего молока, как уже упоминалось выше, изготавливается масло, катык и особый вид творога — сўзме, широко распространенный как среди нохурцев, так и среди других туркмен. Сыры изготавливают исключительно из овечьего и козьего молока.

Обычно все молоко целиком идет на изготовление молочных продуктов. Лишь поздней осенью, когда молока становится мало, его не перерабатывают, а употребляют в пищу в свежем виде.

Масло сбивают не из сливок, а из молока, в особых бурдюках из выделанной, очищенной кожи («тулум»), добавляя в молоко воды<sup>1</sup>. После отделения масла смесь воды с пахтаньем переливают в другой бурдюк из неочищенной шкуры барана, называемый «сўзме дерри». В нем приготавливают сўзме, которое, благодаря своей способности сохраняться, может быть использовано в течение всего года; понемногу разбавляемое водой, оно служит приправой к различным жидким кушаньям (молочной лапше, кашам и т. д.). Катык делают из пахтанья, оставшегося после сбивания масла. Свежий катык едят с хлебом, а перекишний разбавляют водой и приготавливают из него молочную лапшу. Из козьего и овечьего молока делают сыр (пейнир). При изготовлении молочных продуктов используется буквально каждая капля молока и совершенно не бывает отходов.

Куриные яйца едят сваренными вкрутую, а также в виде яичницы, которую нохурцы называют «хэйгенек» и делают ее, взбалтывая яйца, как для омлета. Жарят ее в котле в большом количестве масла или сала, как все кушанья вообще, и обильно приправляют рубленным луком.

Из муки нохурцы пекут хлеб и всякого рода лепешки. Для этого употребляют пшеничную, в редких случаях ячменную муку; зерно перемалывают на водяных мельницах. Тесто делают пресное («петир хамыр») и кислое («мая хамыр»). Большинство мучных изделий приготавливают из кислого теста. Все изделия из теста представляют собою, в конечном счете, различного рода лепешки или слоеные печенья без начинки. С начинкой (из мяса или из зелени) делают только пирожки («кутаб»), обычно из кислого теста. Жарят их в масле в котле.

Хлеб выпекают в виде плоской лепешки («чөрөк») принятой у народов Средней Азии формы, пекут его в тамдырах. Закваской вместо дрожжей служит кусок вчерашнего теста, киснувший ночь в воде. Хранят хлеб в специально сотканных (в крупную серую клетку) скатертях небольших размеров («достархан»; тек. «сачак»)<sup>2</sup>, на которых и подают его во время еды. В случае неожиданного приезда гостей или отсутствия в доме достаточного количества муки для того, чтобы поставить кислое тесто, делают пресный хлеб — тонкие лепешки, называемые «лаваш», которые пекут на железном листе, положенном на очаг. Лепешки из пресного теста, испеченные в тамдыре, носят наименование «петир-чөрөк».

У нохурцев существует еще один вид лепешек («чөрвили-чөрөк»), которые подают лишь в праздничные дни и в случае приезда гостей. Это одно из любимейших печений нохурцев. К тесту для этих лепешек, в отличие от простого, в большом количестве добавляется растопленный бараний или козий внутренний жир. Такие лепешки не пекут в печи, а жарят в котле, на масле или сала. Этот вид лепешек не встречается у текинцев и других соседних с нохурцами групп туркмен, которым неизвестно даже название этих лепешек.

Близкими к чөрвили-чөрөк как по способу приготовления, так и по вкусу являются несколько видов печенья, по преимуществу праздничного,

<sup>1</sup> Женщины объясняют, что вода подливается для более быстрого отделения жира от молока.

<sup>2</sup> В настоящее время термин «достархан» среди нохурцев также заменяется повсеместно словом «сачак».

к которым можно отнести катлама (тек. «гатлама», «гатлакль»), пишие и шаваты (тек. «чапады», «чапаты»). Шаваты скорее походят на блины, их пекут из круто замешанного кислого теста с большим количеством жира. В готовом виде их накладывают друг на друга по 10—12 штук.

Катлама<sup>1</sup> — слоеные пресные лепешки, изготавливаемые, кроме праздников, лишь в редких случаях<sup>2</sup>. Их жарят в большом количестве масла в котле. У казанских татар катлама — слоеное высокое печенье из сладкого теста, в виде плюшки<sup>3</sup>.

Пишие — род пирожков из кислого теста ромбовидной формы (без начинки), испеченных в масле и приготовляемых обычно для угощения на праздниках.

Из муки нохурцы готовят еще ряд кушаний, подающихся в жидком и полужидком виде. Прежде всего, это одно из самых любимых жидких горячих кушаний нохурцев — молочная лапша «ун-аш», которую варят с «сўзме», добавляя по вкусу соли и довольно большое количество черного перца. Иногда вместо сўзме в лапшу подливают катык. К группе полужидких кушаний относятся два блюда: «бөрек» (пельмени) и «дэшвэрэ» (вареники). Первые делают с начинкой из сырого мяса, преимущественно бараньего, густо насыщенного перцем и мелко изрубленного или перемолотого в мясорубке. Бөрек употребляют и другими группами туркмен в отличие от дэшвэрэ, встречающихся лишь у нохурцев. Дэшвэрэ делают крупных размеров с небольшим количеством начинки из рубленых листьев свеклы и подают с катыком или сўзме, разведенными в воде.

Широким распространением пользуются различного сорта каши («аш»), в особенности пшенная, кукурузная и из джугары. Все эти каши готовят на молоке и подают с маслом или каким-нибудь другим жиром; варят их очень густыми, так как раньше их ели руками, помогая кусочками лепешки.

В наиболее торжественных случаях, особенно в честь приезда гостей, родственников или на семейных торжествах, подают плов («палов»), который готовят по-узбекски.

Напитки, употребляемые нохурцами, не отличаются разнообразием. Хмельные напитки пьют только немногие. Таких напитков, как прохладительный кисловатый «чал», который туркмены-текинцы делают из верблюжьего молока, или айран, более употребительный среди северных и восточных туркмен, нохурцы не готовят.

Нохурцы очень любят распространенный среди всех среднеазиатских народов чай; пьют они преимущественно «гök чай» (т. е. зеленый чай). Как только в дом приезжает гость, ему в первую очередь подносят чай и лепешки; в это время женщины готовят что-нибудь посытнее.

Чай заваривают в фарфоровых чайниках и подают каждому отдельный чайник и пшалу («кэсе»). Летом часто пьют несладкий чай, чтобы лучше утолить жажду. Вместо сахара нередко употребляют фрукты: зимой — сушеные (изюм, урюк, инжир), летом — свежие (виноград, инжир, абрикосы). В прошлом в бедных семьях чаем с лепешкой часто заменялся обед. Если не было даже чая, пили настой из травы «чай оты», в изобилии растущей на нохурском плато.

<sup>1</sup> От глагола «гатламак» — складывать слоями.

<sup>2</sup> Например, при приглашении на «ширини» (об этом см. ниже) или для угощения самых дорогих гостей.

<sup>3</sup> Н. И. Воробьев. Материальная культура казанских татар. Казань, 1930, стр. 152.

Большим распространением пользуется табак — курительный («стюн») и жевательный («нас»); последний употребляют главным образом старики. В прошлом среди нохурцев довольно широко было распространено употребление опиума («тирбек»). Курение опиума представляло собой социальное зло, с которым успешно стала бороться только советская власть.

«Виноградный мед» (дошаб)<sup>1</sup>, — лакомство, широко распространенное среди нохурцев во всех аулах, — варят в специальных помещениях с печами («дошаб кайпадан-чарх») в особых чанах. Самое простое приспособление для изготовления дошаба состоит из большого котла, вмазанного в сложенную из сырцового кирпича или из камня особую конструкцию. Над этим котлом вделан в эту же основу второй, с маленькими отверстиями в дне. В верхний котел насыпают виноград, и мужчина, спустившись туда, начинает давить виноград босыми ногами. Сок от винограда стекает в нижний чан, откуда его вычерпывают ведрами и выливают в котел, поставленный на очаг с разведенным огнем. Через полтора-два часа после того, как сок закипел, «виноградный мед» готов. Хранят его в темном прохладном месте. Месяца через полтора дошаб засахаривается. Мы описали один из наиболее простых способов приготовления дошаба, при котором этот напиток приобретает своеобразный привкус от дыма, вьющегося над котлом. Есть и более сложный способ, когда дошаб варят в особых помещениях, в которых имеется несколько чанов. При этом способе дошаб доваривается до значительной густоты и получается двух сортов; дым выходит в дымоход (в стене помещения), и «мед» получается чище и вкуснее. Варят дошаб почти все нохурцы, имеющие виноградники.

Из этого «меда», муки и масла (или какого-нибудь другого жира) к праздникам делают халву.

Основной посудой, в которой готовят всякого рода кушанья, является котел («газан»), употребляющийся повсеместно среди нохурского населения. Раньше чай кипятили в кумганах («кундук», тек. «кундук») — чугунных кувшинах с узким носиком и крышечкой. Кумган ставили на огонь очага. Сейчас широко распространены самовары.

Из утвари, применяемой для приготовления пищи, нужно упомянуть плетеную из ивовых прутьев ложку («чолпы»), при помощи которой вынимают из котла «сёрек» и «дэшэрэ». При изготовлении плова применяется железная лопатка («кэпгир») с сетчатым закругленным дном, или иногда покушная шумовка с кольцом для подвешивания на стене.

Воду носят в невысоких, но широких медных чашках («мис»); в них же ее и держат. В советское время мис стали заменять ведрами («бедре»).

Весь этот инвентарь, как и столовая посуда, хранится в нишах и на полу вдоль стен помещения (здесь стоят мис, котлы, ведра и другие крупные предметы). В крте эти предметы располагались на правой, женской стороне помещения, вдоль решетки.

Столовая посуда нохурцев не очень разнообразна. Жидкие кушанья подаются в эмалированных тазах различных размеров. Раньше, когда их не было, суп наливали в металлические блюда («меджме») или в плоские деревянные чашки («табак»). В таких деревянных чашках и теперь подают все жареные блюда и каши. Сладости раскладывают также на деревян-

<sup>1</sup> Дошаб — скорее патока. А. И. Беляев (Туркменско-русский словарь. Асхабад, 1913, стр. 66—67) определяет «тошоп» как патоку из ягод (у Беляева нохурское произношение «дэшэу»).

ные тарелки; виноград подают в эмалированных мисках. Сейчас в обиходе нохурцев появляются мелкие и глубокие тарелки.

Алюминиевые ложки («чемче») покупают в районном центре. Они полностью вытеснили деревянные ложки («галам» и «чемче»), изготовлявшиеся раньше аульными мастерами. Вилки, которые прежде нохурцами не употреблялись, теперь постепенно входят в быт.

Обедают нохурцы на полу, расстелив для еды специальную скатерть.

Обычно едят три-четыре раза в день: утром — чай, в полдень — суп или кашу, или какое-нибудь другое, но одно блюдо, и чай, вечером — опять суп и чай. На летовках, в горах и в садах пища разнообразится большим употреблением молочных продуктов и зелени; зимой она менее разнообразна и сводится в основном к мучным и мясным кушаньям. Летом обычно после супа подают виноград или дыню. Дыня в качестве дополнительной пищи употребляется лишь в нохурских аулах Сумбарской долины; для нохурцев Бахарденского района арбузы и дыни — редкое лакомство.

Необходимо еще раз подчеркнуть, что в годы Советской власти в пищевом обиходе нохурцев, как и других туркмен, появились привозные продукты (сахар, конфеты, манная и перловая крупа), а также различные овощи (картофель, помидоры и др.), не известные подавляющему большинству нохурцев в дореволюционное время.

Гостей принимать любят и всегда угощают с большой щедростью, подавая самое лучшее. Особенно обильным угощением сопровождается празднование 1 Мая и 7 Ноября<sup>1</sup>. В праздники разнообразят стол различными кушаньями, среди которых преобладают мясные; обязательно режут овцу. Пекут печенье: пишке, катлама и шаваты, иногда варят халву.

Обильные угощения бывают и по случаю больших событий в семье: рождение сына, приезд родственников издалека и, конечно, свадьба. На свадьбе гостей непременно угощают пловом, что в других случаях не обязательно. Обряд похорон и поминок также сопровождается большим угощением.

В обычные дни все члены семьи питаются вместе (исключение составляют лишь большие семьи, где дети, а иногда и старики едят отдельно). Гости образуют несколько кругов, причем садятся по возрастному признаку: пожилые в один круг, молодежь — в другой. Самого уважаемого гостя сажают на почетное место («төр») — в глубине комнаты против двери.

Таковы, в основном, пищевой режим, правила и порядок приема пищи у туркмен-нохурцев. Во всем этом нохурцы очень мало отличаются от остальных туркмен. Имеющиеся незначительные различия в пище туркмен зависят от разницы в местных хозяйственных условиях. Так, у скотоводов-йомудов большое значение имеют молочные продукты и гораздо меньшее — мучные продукты и овощи, которые преобладают в пищевом рационе земледельцев; жители оазисов разнообразят свое питание дынями, которые не растут в нохурских аулах Бахарденского района, и т. д.

Также только в деталях различается хозяйственная утварь отдельных туркменских групп. У скотоводов значительное место в прошлом занимала посуда из кожи: кожаные ведра («гова», «яйык») и др.<sup>2</sup> У туркмен,

<sup>1</sup> Старые религиозные праздники — курбан-байрам и уразу отмечает теперь лишь небольшая часть населения.

<sup>2</sup> С. Морозова. Ук. соч., стр. 72.

живущих вблизи города, широкое распространение получила металлическая посуда: эмалированные тазы, металлические ложки и т. п.

Хотя основные черты пищевого режима и хозяйственная утварь у всех туркменских групп в общем одинаковы, но термины, обозначающие одни и те же блюда или предметы, часто различны. Это связано с изменениями в словарном составе языка вследствие различных наслоений и с сохранением в языке отдельных туркменских групп особенностей, являющихся остатками прежних территориальных диалектов.

### 3. Одежда]

Одежда у туркмен, в частности нохурцев, особенно женская одежда, является одним из наиболее устойчивых элементов материальной культуры.

Туркмены сохранили свою национальную одежду, значительно отличающуюся от одежды соседних с ними тюркоязычных и ираноязычных народностей. Но в costume туркмен мы не найдем полного единообразия всех частей; многие группы туркмен до настоящего времени сохраняют в этом отношении ряд особенностей. Более других частей костюма отличаются друг от друга женские головные уборы различных туркменских групп. Иногда местные различия в одежде туркмен являются результатом связей с соседними народами. Так, например, иомуды, живущие в северо-западной Туркмении рядом с казахами, восприняли у последних кемзор; покрой женского платья туркменской группы арабачи, живущей на правобережье Аму-Дарьи, заимствован ими у узбеков, среди которых они живут. Иногда же особенности одежды свидетельствуют о сохранении древних черт народной культуры и дают ценные указания при исследовании этногенеза отдельных туркменских племен.

Вследствие небольшой численности нохурского племени и сравнительно ограниченного района его расселения внутриведенных вариаций отдельных частей одежды не наблюдалось. Некоторое отличие от общепринятой у нохурцев одежды появилось в последнее время у жителей аулов Кара-Калинского района. Это объясняется близостью голкенов, текинцев и других туркмен, живущих зачастую в одном ауле с нохурцами. Городское влияние идет через центр нохурцев — аул Нохур; воспринимается оно в первую очередь мужской частью населения.

Материал для женской и детской одежды в прошлом большей частью изготовлялся в ауле на ткацких станках самими женщинами, фабричные же ткани чаще всего шли только на подкладку. Сейчас в городе покупают не только бязь для мужских рубашек и нижнего мужского белья<sup>1</sup>, но и ткани для женских платьев: сатин, шелк — преимущественно красного цвета или близких к нему оттенков.

Красный цвет тканей нохурцы предпочитают всем другим. Белый, по местным представлениям, допустим в двух случаях: для верхней одежды стариков и для головного платка невесты или молодой в первые дни ее пребывания в доме мужа. В тканях красного цвета преобладают два оттенка: малиновый «гырмызы» и красный «гызыл». Для шитья одежды употребляют главным образом следующие виды шелковых тканей: для женского платья — красную ткань с желто-черно-белыми полосками по краям («гырмызы кетени»); для женских халатов — ткань оранжевого оттенка с продоль-

<sup>1</sup> Готовую бязь или хлопок, из которого ткали бязь для мужских рубашек и нижнего белья, раньше покупали у текинцев.

ными полосами («чепбетов чапдын»); для мужского халата — красную ткань с черными полосками («гырмызы дон»).

Полушелковые ткани делают двухцветными: основа — красная шелковая, поперечная нить — черная или синяя, хлопчатобумажная. Из такого рода тканей наиболее распространена «гокаргач мата» — с продольными белыми и желтыми полосами употребляемая для мужских халатов.

Старые женщины носят одежду более темных тонов. Обычно для них ткнут двухцветную шелковую материю, основа которой красная, а уток синий.

В настоящее время красным платкам местного изготовления, являющимся одной из частей женского головного убора, предпочитают фабричные шерстяные платки ярких расцветок, имеющие растительный рисунок.

На платки местного изготовления идет тот же красный шелк, что и на платья. По краю платка пришивается бахрома («сечек»). Эта бахрома, как и шнур, которым отделывают края одежды, рукава и ворот, бывает красного, черного или коричневого цветов и изготавливается самими женщинами. В качестве отделки для женского платья применяются вышивки и серебряные украшения.

Мужскую одежду, за исключением нижней, обычно покупают в городе. Нижнюю шьют из бязи, иногда домотканной, но в большинстве случаев покупной. Из такой же бязи шьют и верхний костюм для стариков, состоящий из белой рубахи и белых штанов.

Верхнее платье нестарых мужчин, продолжающих носить национальный костюм (что бывает лишь в редких случаях), шьют тоже из окрашенной бязи или полушелковой домотканной ткани.

По своему покрою нохурская народная одежда (как и костюм большинства других туркмен) целиком принадлежит к типу туникообразной. Лишь некоторые группы туркмен, особенно окраинные, испытывая на себе влияние соседей, имеют несколько иные варианты покроя одежды. Одежда нохурцев наиболее близка к костюму текинцев Ахальского оазиса: отличие имеется лишь в женском головном уборе и в отдельных деталях украшений. Мужская и женская рубахи («көйнек») имеют совершенно одинаковый покрой и различаются только длиной. По покрою они принадлежат, по классификации Куфтина, ко второму подтипу туникообразной одежды<sup>1</sup>. К основному полотнищу с боков пришивают еще по два, срезанных клином, верхние концы которых приходится подмышками, а нижние составляют часть подола рубахи. Рукава («ең») совершенно прямые, пришивают к среднему полотнищу, перегибая их по верху пополам. Подмышками вставляют ластовицы («бегейик»). Боковые полотнища могут быть двух типов: первый из них в большинстве случаев характерен для мужских рубах, которые бывают менее широки, чем женские. Полотнище этого типа в развернутом виде образует трапецию, резко сужающуюся кверху, иногда почти приближающуюся к треугольнику. Оно перегибается вдвое по своей длине и пришивается к основному. Боковые полотнища второго типа могут быть различной величины и формы.

И мужские и женские рубахи нохурцев, как у всех туркмен, имеют очень значительную ширину, независимо от того, делают ли их из фабричного (широкого) материала или из узкой (шириной в 32 см) домоткан-

<sup>1</sup> Б. К у ф т и н. Материальная культура русской мещеры. М., 1926, стр. 22—23.



ной маты. Нельзя согласиться с Н. И. Воробьевым<sup>1</sup>, который объясняет ширину рубах казанских татар, узбеков, казахов шириной материала из которого шьют эти рубахи, и противопоставляет им узкие рубахи туникообразного покроя у финских народностей, которые шьют рубахи из узкого холста. На самом деле формы покроя объясняются длительной



Рис. 14. Одежда из Кенкольского могильника  
(реконструкция А. Н. Бернштама)

традицией, восходящей к глубокой древности. Вещественным доказательством устойчивости форм покроя платья народов Средней Азии являются археологические находки, в частности одежда, обнаруженная при раскопках Кенкольского могильника, которая, при сравнительной большой ширине холста (48 см против 32 см туркменской маты), имела еще дополнительную вставную полосу и клинья<sup>2</sup> (рис. 14).

Одежду нохурские женщины шьют большей частью вручную. Швейные машины встречаются пока в немногих семьях.

Переходя к рассмотрению типов одежды, в первую очередь остановимся на мужской, имеющей меньше вариантов и не отличающейся от народного мужского костюма других туркмен.

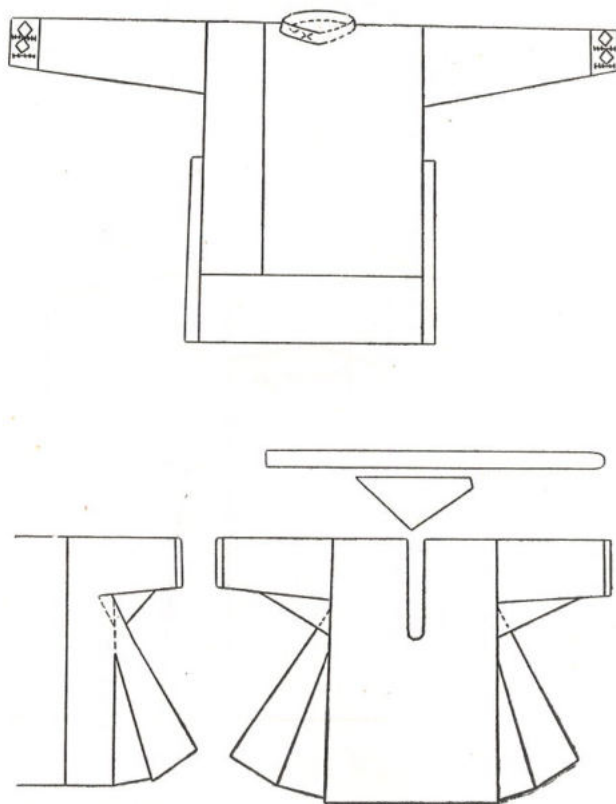
Раньше обычный костюм мужчин у нохурцев состоял из рубахи и штанов. Верхней одеждой служил халат «дон». Халаты подпоясывались

<sup>1</sup> Н. И. Воробьев. Ук. соч., стр. 314.

<sup>2</sup> А. Н. Бернштам. Кенкольский могильник. Л., 1940, табл. XXXI.

кушаком, рубаха была выпущена поверх штанов и ничем не стягивалась. Мужскую рубаху («эркек кӱйнек») шили, в зависимости от возраста, из цветной или из белой ткани. Рубахи мужчин молодых и среднего возраста делали обычно из красной шелковой материи<sup>1</sup>. Реже употреблялся шелк другого цвета — зеленого или черного<sup>2</sup>. Рубаха иногда доходила до колен,



Рис. 15. Раскрой рубахи для стариков

но чаще была гораздо короче. У нестарых мужчин рубаха имела разрез на правой стороне груди. Воротника не было. Ворот обшивался красной или черной тесьмой, но чаще отделялся вышивкой особого рисунка. Завязывался ворот тесемками, пришитыми иногда по несколько штук с каждой стороны. Слева, сбоку, обычно делали внутренний карман, обшитый тесьмой другого, чем рубаха, цвета, редко — вышитый. Рукава, прямые по всей своей длине, у запястья также вышивали. Обычно особенно

<sup>1</sup> Как для женской, так и для мужской рубахи употреблялся одинаковый материал («гырмызы-мата») — красный с черно-желтой каймой по краям.

<sup>2</sup> У ряда авторов имеются упоминания о том, что туркмены носили белые бязевые рубахи. См. И. Брагимов. Некоторые заметки о хивинских туркменах и киргизах («Военный сборник», т. LXLVIII, № 9, 1874, стр. 154): «Рубахи хивинцев из белой бумажной дабы, с разрезом на плечах, застегиваемые пуговками или завязываемые тесьмой. Туркмены носят рубахи вроде киргизских, тоже белые, из этой же дабы; эти рубахи длинные, с полным разрезом спереди, как халат, и имеют на груди завязки». См. также Н. И. Гродеков (Ук. соч., т. I, стр. 83): «Под халат туркмен надевает длинную рубашку ниже колен, с широкими рукавами. Она бывает ситцевая, белая бумажная или шелковая»; Е. Белозерский. Письма из Персии, от Баку до Испагани. Сборник географич., топограф. и статист. материалов по Азии, вып. XXV. СПб., 1887, стр. 5; А. И. Кияшко. Очерки Закаспийской области, стр. 377 и др.

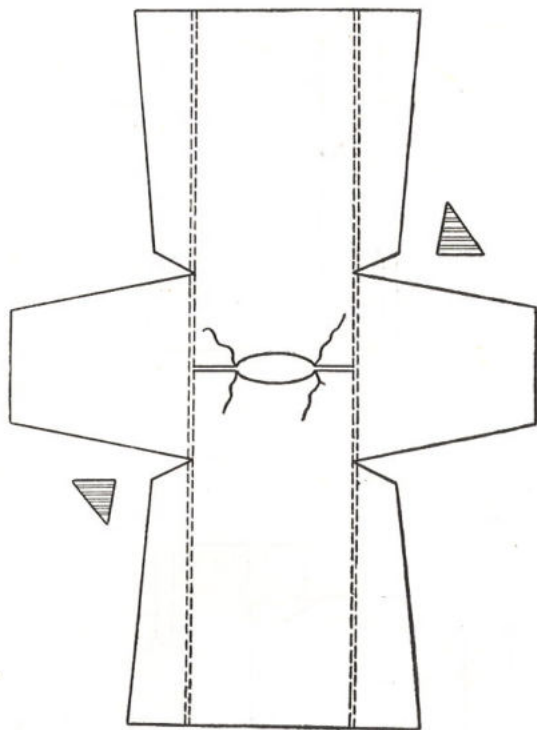
красиво расшитую рубаху из красного шелка вместе с кушаком и тюбетейкой дарила своему жениху в день свадьбы невеста.

Рубахи стариков были обязательно белыми. Их шили из бумажной материи; будучи совершенно одинаковыми по покрою с рубахами молодых мужчин, они отличались от них вырезом ворота. Ворот делался круглым, без стойки, разрез делали не вертикально, а горизонтально по плечу (иногда на обоих плечах) и закрепляли тесемками. В рубахах молодых мужчин горизонтальные разрезы ворота встречались лишь изредка. Рубахи стариков не имели вышивок, иногда края ворота и рукавов обшивались черной тесьмой. Ластовицы зачастую делали из другой ткани. Почти всегда рубахи имели подкладку из небольшого квадратного куска ткани, белой или цветной, пришитого к вороту по груди и по спине и спускавшегося до половины длины рубахи. Таким образом, подкладка находилась как раз в местах, непосредственно прилегающих к телу; только рукава никогда не делали на подкладке. Ее слегка пришивали по краям, гораздо реже простегивали крупными квадратами к верхнему полотнищу рубахи. Сейчас почти все мужчины носят городской костюм и не соблюдают возрастных различий в элементах одежды.

Штаны («эркек балагы») шили из такого же материала, как и рубахи, но другого цвета — большей частью синего или зеленого, значительно реже — красного. Покрой мужских и женских штанов у нохурцев раньше, как и у других туркмен, был одинаков.

Кроили полотнища штанин из целого куска, внизу уже, чем вверху, что достигалось прибавлением в верхней части штанин треугольников из того же материала. Между двумя боковыми сторонами в верхней части вшивали квадратный кусок, перегнутый пополам. Впрочем, он не всегда бывал квадратным, так как длина его зависела от намерения сделать ширину более или менее значительной. Обычная ширина штанов старого покроя такова, что если их сложить пополам, то внутренняя длина штанины должна быть равна длине половины вставки. Покрой штанов, бытующих среди других туркмен, имеет некоторые особенности в сравнении с нохурскими, отличаясь от них формой вставки. Так, у ахальских текинцев вставка в развернутом виде имеет ромбическую форму; сгибая с одного угла на другой, ее пришивают сторонами к боковым частям штанов.

По данным Н. И. Воробьева, штаны с четырехугольной вставкой, подобные тем, которые носят нохурцы, встречаются только у татар, башкир и персиянок, причем у последних штанины делаются очень узкими, без клиньев<sup>1</sup>.

В прошлом столетии мужские штаны шили непомерно широкими (что достигалось не столько размерами вставки, сколько шириной самих штанов). По свидетельству стариков, их шили из 8—12 полос домотканной материи обычной ширины (32 см); они были настолько широки, что когда мужчина садился верхом на лошадь, штаны свисали с обеих сторон до самой земли. Текинцы шутя говорили, что мужчина, носивший такие штаны, мог отдыхать в кибитке, зацепив одну штанину за луку седла лошади, стоящей снаружи. Подобная ширина штанов была характерна и для других туркменских племен, о чем свидетельствуют указания авторов конца прошлого столетия<sup>2</sup>. Упоминает об этом и М. Рубин, обследовавший прикаспийские районы Туркмении в 20-х годах XX в.<sup>3</sup>

<sup>1</sup> Н. И. Воробьев. Ук. соч., стр. 315—316.

<sup>2</sup> Ф. Михайлов. Туземцы Закаспийской области, стр. 45; Е. Белоозерский. Ук. соч., стр. 5; А. И. Кияшко. Очерки Закаспийской области, стр. 277.

<sup>3</sup> М. Рубин. Вопросы оздоровления Туркменистана. Ашхабад, 1929, стр. 72.

Пояс штанов старого покроя состоит из широкого рубца той же материи с продернутой сквозь него тесьмой, которая завязывается спереди. Штаны закрепляются не на талии, а на бедрах. Мужские штаны старого покроя сейчас почти не носят, их повсеместно заменили фабричными; лишь изредка встречаются они у стариков. Да и в этом случае их покрой отличается от прежнего отсутствием вставки между боковыми полотнищами, которые сшиты непосредственно между собой, как сейчас шьют нижние штаны (см. рис. 16 з).

В наши дни почти все мужчины в Нохуре носят городской костюм, состоящий из рубахи, брюк и пиджака. Рубаху носят — особенно молодые люди и щеголи — из белого или голубого шелка, который в военные и послевоенные годы ткали большей частью в ауле, причем нитки для этой цели делали в два раза более тонкими, чем для обычной шелковой ткани.

В последние годы войны и в послевоенное время в связи с возвращением многих мужчин из армии, у нохурцев, как и у других туркмен, считалось особенно эффектным носить китель защитного или синего цвета. Кители носили даже люди, не служившие в армии, и подростки. На некоторое время пиджаки почти совершенно были вытеснены из употребления.

Важной частью мужской одежды нохурцев является халат (дон). Халаты бывают разного назначения, их шьют из различных сортов ткани, но покрой их всегда одинаков. Они относятся к числу прямоспинных одежд. Спина и грудь сделаны из цельного куска, к нему непосредственно пришиты прямые рукава обычного для туркменской одежды типа. Спереди это полотнище разрезано посередине, внизу к нему пришиты небольшие косые клинья; с боков, непосредственно под рукавами, вставлены полотнища, расширяющиеся книзу; подмышками, как обычно, вшиты ластовицы, иногда из другой ткани. Рукава у запястья примерно вполовину уже, чем у плеча. Внизу, по бокам, халат обязательно имеет разрезы, длина которых достигает 25 см. Справа, а иногда слева прорезан боковой карман. Воротник сзади всегда стоячий (4—5 см), на груди переходит в шалеобразный, спускающийся вниз на 40 см. Застежек обычно не бывает, так как халат в холодную погоду запахивают и подпоясывают. Подкладку, обязательную для любого халата<sup>1</sup>, ставят из другой, чаще фабричной дешевой ткани и нередко простегивают до пояса. Стежка идет только вдоль халата, поперечной не встречается. Длина халата достигает полутора метров.

Нохурцы, как и вообще жители Средней Азии, носят халат и летом, и зимой, причем зимой надевают нередко по нескольку халатов, что заменяет другую зимнюю одежду.

Наиболее распространен халат из красной шелковой материи с черными, белыми и желтыми продольными полосами («гырмызы дон»). Он принадлежит к числу самых нарядных, выходных и праздничных. Несколько худшего качества и менее дорогой халат изготавливается из полупшелковой ткани («гокаргач»), красной с узкими белыми и желтыми продольными полосами, проходящими на более близком расстоянии одна от другой, чем в описанном выше сорте ткани. Такого типа халат носят ежедневно. И тот и другой сорт ткани нохурские женщины изготавливают в количестве, позволяющем продавать ее жителям текинских аулов.

Помимо летних халатов делают еще зимние, стеганные на вате. Такие теплые халаты, как указывалось выше, в прежнее время обычно покупали в Хиве уже готовыми либо шили их из особой полосатой лощеной

<sup>1</sup> За исключением «чекмен» (см. ниже).



Рис. 16. Основные части современного народного костюма похурца

а — типы национального головного убора; б — шелковый красный халат «гырмызы дон»;  
 в — рубахи традиционного покроя (слева для стариков, справа для мужчин других возрастов);  
 г — мужские штаны; д — рабочая обувь «чарых»

материи, выработывавшейся в Хиве. Нохурцы называли ее «хиве мата». Расцветка этой ткани разнообразна — красно-сине-белая или зелено-сине-красная и т. д., причем полосы расположены очень тесно и создают издали впечатление однотонной ткани.

Очень ценятся шерстяные халаты светлорыжевого цвета, покупаемые у йомудов и текинцев. Материал для них ткнут из тонкой верблюжьей шерсти. Их называют чекмен; самими нохурцами они почти не изготовлялись.

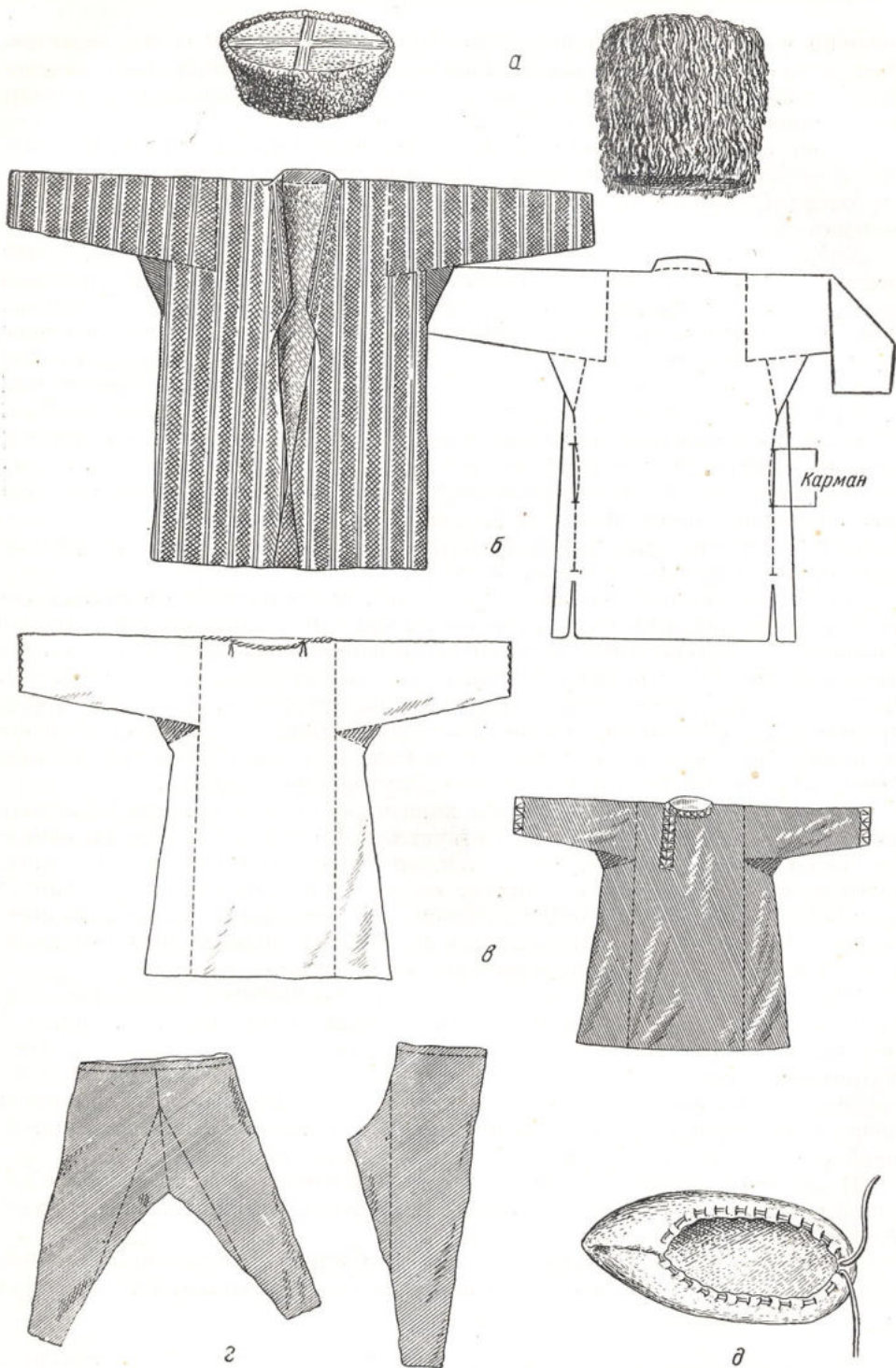
Халаты, материал для которых не выработывался у нохурцев, почти всегда покупали в готовом виде. В халатах, сделанных из местной нохурской ткани, боковые разрезы внизу и карманы непременно расшиты. Края рукавов и воротника, а также подол, отделяют тесьмой красного цвета. Иногда внутренняя сторона воротника у халата гырмызы доп отделяется дорогой материей (тонким цветным сукном, атласом или бархатом ярких цветов).

В теплое время года халат надевают при выходе на улицу, а в зимнюю пору — и дома. В настоящее время молодежь и люди средних лет эту одежду носят редко и надевают ее лишь в торжественных случаях: в большие праздники, на свадьбы и т. п. Тем не менее, каждый мужчина обязательно имеет красный шелковый халат. Старики и сейчас никуда не выходят без этой традиционной одежды.

Халат теперь обычно носят нараспашку, подпоясывают его только зимой. Раньше каждый нохурец обязательно имел хотя бы один кушак («гушак») из красного шелка или шерсти и подпоясывался им всегда. На кушаке укреплялся в ножнах нож, с которым туркмен не расставался<sup>1</sup>. Кушак из красного шелка носили молодые мужчины. Он имел форму треугольника, оба катета которого были обшиты бахромой. Вместо кушака мужчины подпоясывали халат также и длинным, широким поясом («кемер»). Длина его была не менее полутора-двух метров.

Помимо описанных выше видов халатов — летней и зимней верхней мужской одежды туркмен — существует еще и специально зимняя овчинная шуба («ичмек», или «постун»; тек. «поссун»). Шьют ее из выделанных овечьих шкур, шерстью внутрь; от окрашивания шкур коркой граната цвет — всегда желтый. Покрой обычно прямоспинный, но рукава вшиваются, в то время как рукава халата составляют одно целое со всем халатом. Овчинную шубу носят туркмены всех групп.

Женская туркменская одежда более разнообразна и в большей степени, чем мужская, варьирует у различных групп туркмен. Даже в отдельных частях женского костюма (рубаха, штаны), общих для всей Туркмении, существуют некоторые различия в деталях. Так, туркменки-сарычки (юго-восточная Туркмения) носят рубахи гораздо более широкие, нежели туркменки других групп; йомудки прикаспийских местностей, наоборот, шьют узкие рубахи в талию и более узкие штаны.

В основном все части мужской и женской одежды близки между собой, зачастую отличаясь лишь деталями. Как правило, женская одежда гораздо богаче орнаментирована и украшена.

Нательной женской одеждой, а вместе с тем и повседневной верхней, являются рубаха («аял кӱйнеги») и штаны («аял балагы»). Рубаха имеет

<sup>1</sup> Описывая делегацию текинцев, пришедших к генералу Скобелеву с повинной, А. Н. Маслов пишет: «Это были все больше почтенные старцы с длинными серебристыми бородами и смелым выразительным взглядом; сколько помнится, все без оружия, но в новых халатах, при поясных ножках с круглыми ножнами» (А. Н. Маслов. Завоевание Ахал-Теке. СПб., 1887, стр. 192).

такой же покррой, как и мужская, отличаясь лишь своей длиной и формой воротника. Рубахи нохурских женщин шьются из красной или малиновой шелковой ткани «гызыл», или «гырмызы кетени». Эта ткань, шириной 32 см, всегда совершенно одноцветная, имеет по бокам каемку из желтой и черной нешироких полос.

Все платья шьют по одному образцу. С левой стороны основного полотнища, перебрасываемого через голову, вставляется клин с желтыми и черными полосами спереди и сзади. Правый клин бывает красного цвета, без каких-либо полос. Боковые полотнища, пришиваемые к основному, несколько скошены. Подмышками — ластовицы, обычно из другой ткани. От ворота («яка») идет разрез спереди, по середине.

В отличие от мужских рубах женское платье имеет воротник, состоящий из очень узенькой стоечки, шириной в 1—2 см, часто из другого материала. Вместо застежки у горла пришиты завязки (иногда по три с каждой стороны). Длина разреза ворота бывает различна.

Служа одновременно и нижней одеждой, надеваемой непосредственно на тело, женская рубаха обязательно имеет подкладку, пришитую на спине и на груди и спускающуюся до пояса. Подкладку делают из цветной фабричной, иногда старой, ткани. В нохурских женских платьях часто встречается нашитый на спине четырехугольник из другой, менее ценной материи — для того, чтобы не пачкать платье косами. Женская рубаха доходит до щиколоток. Ворот и концы рукавов вышиты геометрическим узором, грудь рубах у молодых женщин украшается еще серебряными бляхами, у ворота укрепляется нагрудное украшение «гуляха» (тек. «гуляка»). Платье носят без пояса; только во время приготовления пищи женщина подпоясывается широким кушаком. По рассказам, в Нохуре в прошлом столетии для женских платьев выделявали ткань не из чистого шелка, а из смеси шелка и хлопчатобумажных нитей («совсаны»).

Второй обязательной частью женской одежды являются штаны, состоящие из отдельных кусков ткани, различных по качеству и цвету. Это



Рис. 17. Туркмен-нохурли

связано с тем, что из-под длинного платья видна только нижняя часть штанов, охватывающая голени и плотно прилегающая к щиколотке. Ради экономии материала, из красной шелковой ткани делают только эту часть. Выше колена штаны шьют из простой белой или какой-нибудь



Рис. 18. Народная одежда нохурской женщины  
а — платье «кйинек» (вид спереди и сзади); б и в — штаны «балан»

другой материи. Иногда они бывают даже трехцветными, если вставка сделана из материала еще одного цвета. На нижнюю часть употребляют шелковые материи различных сортов — гырмызы кетени, гызыл и гырмызы дон.

Строго определенного цвета — красного или малинового — делают лишь нижнюю часть штанов. Штаны обязательно шьют на подкладке и простегивают по всей длине: внизу — частыми продольными рядами, в верхней части, примерно выше колена, — крупными редкими прямоуголь-

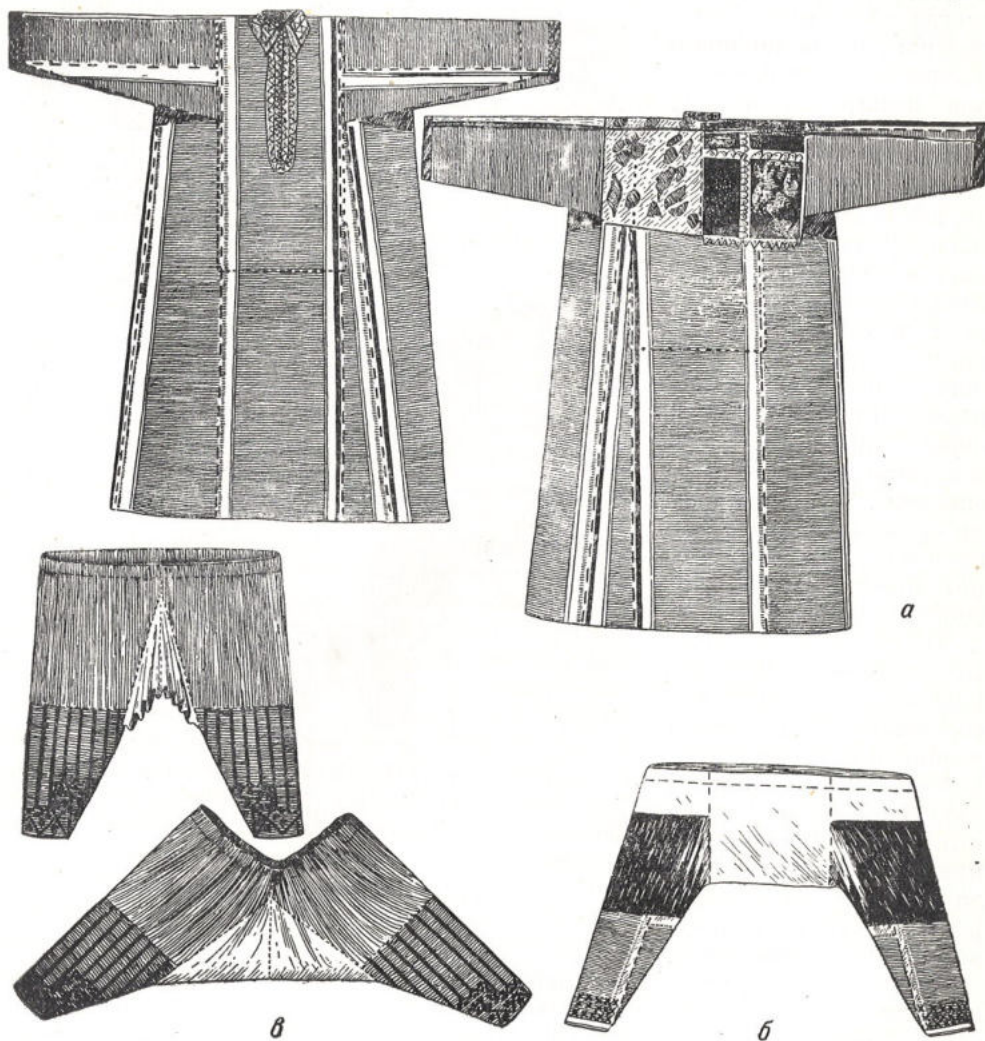

никами. Держатся штаны на бедрах на поясе, имеющем вид широкого рубца с продернутой через него тесьмой. Внизу у щиколотки штаны обязательно вышиты и подшиты шерстяной, а иногда шелковой тесьмой черного или коричневого цвета. Очень узкие у щиколотки, штаны женщин большинства туркменских групп довольно резко расширяются кверху, и у места соединения со вставкой каждая штанина достигает в ширину 35—40 см.

Рубаха и штаны как для девочек и девушек, так и для женщин всех возрастов — одного цвета и имеют общий покрой. Только пожилые женщины и старухи носят платья более темных тонов, с меньшим количеством вышивки, а девичье платье отличается от женского менее длинным разрезом ворота. Платье и штаны раньше часто были единственной одеждой, носимой женщинами, — многие из них халатов не имели.

Верхней одеждой женщин, так же как и мужчин, служат халаты. Имея покрой, совершенно аналогичный мужским халатам<sup>1</sup>, они отличаются от последних большим количеством вышивки и сортом ткани.

Различают два вида женских халатов. Первый из них делают из красного шелкового материала в желтую продольную полоску, изготовляемого специально для женских халатов. Такой халат носит название «чабыт», а ткань, из которой он шит, — «чепбетёв». Разрез халата, начиная от ворота, украшен серебром. Карманы и боковые разрезы в нижней части халата расшиты цветным шелком. Низ и рукава обшиты красной или черной тесьмой. Серебряное нагрудное украшение для этого халата, называемое «чапраз», нашитое на черный материал, эффектно выделяется на его фоне. На груди, где кончается украшение, халат застегивается на одну пуговицу, в большинстве случаев серебряную. Петлю делают из тесьмы. У нохурских женщин халат обязательно имеет разрезы на груди у основания рукавов, обшитые тесьмой<sup>2</sup>. В остальном нохурский халат этого типа совершенно не отличается от текинского. Это — женская одежда, девушки чабыт не носят<sup>3</sup>.

Второй вид халата, точно такого же покроя, как и чабыт, называется «курте». Шьют его из красной («гызыл курте») или зеленой («яшыл курте») шелковой ткани с узкими черными продольными полосами и украшают вышивками на груди, на вороте, по краям рукавов и боковых разрезов. Иногда рукава отделывают материей другого цвета, без вышивки.

И тот и другой вид халата обязательно шьют на подкладке, простегиваемой редкими стежками на груди, а иногда и на рукавах. Надевают их обычно в прохладное время года. Курте одновременно употребляется в качестве накидки на голову — в случае кратковременного выхода на улицу, и даже дома, если присутствуют посторонние мужчины.

У нохурцев курте мало украшены вышивкой и обычно служат повседневным одеянием женщины в холодное время года, тогда как чабыт надевают лишь в торжественных случаях при выходе из дома. На груди курте пришивают пуговицу для застегивки и делают воздушную петлю из тесьмы. Нохурское курте, в отличие от текинского, имеет, так же как и

<sup>1</sup> Некоторое отличие заключается в форме ластовицы, размер которой в женских халатах удваивается. Обычно ластовица образует треугольник, обращенный тупым углом книзу, в женских же халатах ластовица образуется из двух меньших по величине треугольников, сшитых вместе так, что их шов составляет продолжение бокового шва халата, и обращенных вниз острым углом.

<sup>2</sup> Такие же разрезы спереди на плечах имеют халаты (чабыт) хивинских йомудок.

<sup>3</sup> У йомудских женщин есть специальный девичий чабыт, имеющий вид узкого жакета из простой бумажной одноцветной материи (см. С. Морозова. Ук. раб., стр. 73).

абыт, разрезы на груди у основания рукавов. Повидимому, оба описанных халата являлись в прошлом одеждой с откидными рукавами.



Рис. 19. Типы туркменских женских халатов

а — нохурский женский халат чабыт; б — йомудский женский халат

Теплой зимней одежды нохурские женщины и девушки раньше не носили. В редких случаях, когда женщине зимой надо было отправиться из дома на далекое расстояние, она надевала шубу мужа; по воду и во двор она шла в платье и халате. Женщины из наиболее зажиточных семей приобретали в Хиве ватные халаты из лощеной маты, отличавшиеся от мужских только размерами.

У нохурок, как и у текинок, существует еще один вид одежды — род халата, накидываемого на голову, носить который по старым обычаям считалось обязательным при выходе женщины из дому. У текинцев он называется «чырпы», у нохурцев — «елек». Среди нохурцев Кара-Калинского района, кроме того, бытует разновидность такого халата, так называемый «пүренджек». Сохраняя в основном покрой халата, этот вид одежды, благодаря своему назначению, претерпел значительные изменения в покрое рукавов, которые настолько сужены, что превратились в ложные, в чисто декоративный придаток. На спине концы рукавов, получившие вид треугольников, соединяются небольшой полосой ткани, низ которой так же, как и подол елека, украшается бахромой («сечак»). Три названных вида халатов, накидываемых на голову, отличаются один от другого цветом, видом украшений и другими мелкими деталями.

Текинский «чырпы» характерен большим количеством вышивки, которой нет ни на елке, ни на пүренджеке. Встречаются чырпы, сплошь расшитые шелком. Праздничные чырпы шьют чаще всего из желтого шелка, а иногда из белого, красного или зеленого. Материал всегда гладкий, одноцветный. Обычно чырпы имеют подкладку. Елек, бытующий среди нохурских женщин, не встречается больше нигде на территории Туркмении. Покрой его аналогичен покрою чырпы, но шьют его из особой шелковой ткани красного цвета с белыми и черными продольными полосами. Вместо вышивок, столь характерных для текинских чырпы, елек украшен спереди серебряными бляшками различной формы, обычно нашитыми, как у халата типа чабыт, на черную материю. Боковые разрезы внизу скреплены тесьмой. Ложные рукава сильно удлинены, украшены по краям бахромой и соединены цепочкой из монет. На них, как и спереди на елке, нашиты серебряные украшения. Подобно чырпы, елек шьют на подкладке.

В отличие от чырпы елек, как и все нохурские халаты, имеет разрезы на груди у основания рукавов. В качестве названия одного из видов одежды, слово «елек» встречается и у хивинских йомудов. У них так называется одежда для самых маленьких детей — вид накидки, надеваемой через голову, с завязками или пугóвицами по бокам<sup>1</sup>.

Пүренджек распространен во всем Кара-Калинском районе, в том числе и в нохурских аулах. Он очень близок к чырпы, отличается от него лишь меньшим количеством вышивки и может считаться его разновидностью. Иногда пүренджек совершенно не имеет вышивки, тогда отделкой служит тесьма другого цвета, которой обшивают края халата. Обычно пүренджек делают без подкладки, из легкого шелка. У нохурцев Кара-Калинского района он встречается наряду с елеком.

Следует отметить, что жители нохурских аулов Бахарденского района более стойко сохраняют свои прежние племенные особенности в одежде и в быту, чем нохурцы других мест. Это связано, повидимому, с большей изолированностью названных аулов и удаленностью их от поселений текинцев. Нохурцы же Кара-Калинского района, живя иногда в одном ауле с представителями других групп туркмен, быстрее теряли прежние родоплеменные особенности. Это с наибольшей наглядностью видно на женской одежде. Елек нохурских женщин здесь бытует наряду с пүренджек и

<sup>1</sup> Аналогичную одежду представляет детская праздничная накидка у текинцев, называемая «ала-елек-курте».

чърпы, или, сохраняя название «елек», утрачивает свои специфические черты (появляется вышивка спереди).



Рис. 20. Женские халаты, накидываемые на голову  
 а — елек (аул Нохур); б — пүренджек (Кара-Калинский район)

Все три вида этих халатов накидываются на голову поверх головного убора левым рукавом, спускаясь сзади почти до щиколоток и скрывая всю фигуру женщины. Раньше на улице, при встрече с мужчиной, женщина поворачивалась к нему боком и закрывала лицо и фигуру халатом. Эти халаты носили в прошлом только женщины, девушки и раньше не скрывали лица.

Интересно отметить, что, несмотря на превращение рукавов в декоративную деталь, подмышками елека и чырпы сохраняются ластовицы, как и у настоящих халатов. Подобное обстоятельство свидетельствует о том, что эти халаты ведут свое происхождение от наплечной одежды<sup>1</sup>. Курте, как указывалось, иногда накидываемый на голову, совмещает в себе две функции — халата и покрывала, вследствие чего он не утратил рукавов, как это произошло с рассматриваемыми видами покрывал. Аналогичный пример можно было наблюдать в недавнем прошлом у казанских татар. Татарский «джилян» — прямоспинный халат, который кое-где накидывают на голову, так же как и курте, не лишился рукавов.

О. А. Сухарева<sup>2</sup> справедливо предполагает, что традиция ношения женщинами головных покрывал, закрывающих волосы, характерная для большинства народов Средней Азии, связана с древним обычаем предохранения женщины от возможности в определенные периоды жизни (обычно связанные с деторождением и продолжением рода) магически вредить ей через волосы. Превращение халатов в головные покрывала и, в частности, появление паранджи О. А. Сухарева считает сравнительно поздним явлением, относящимся примерно к XVI в.

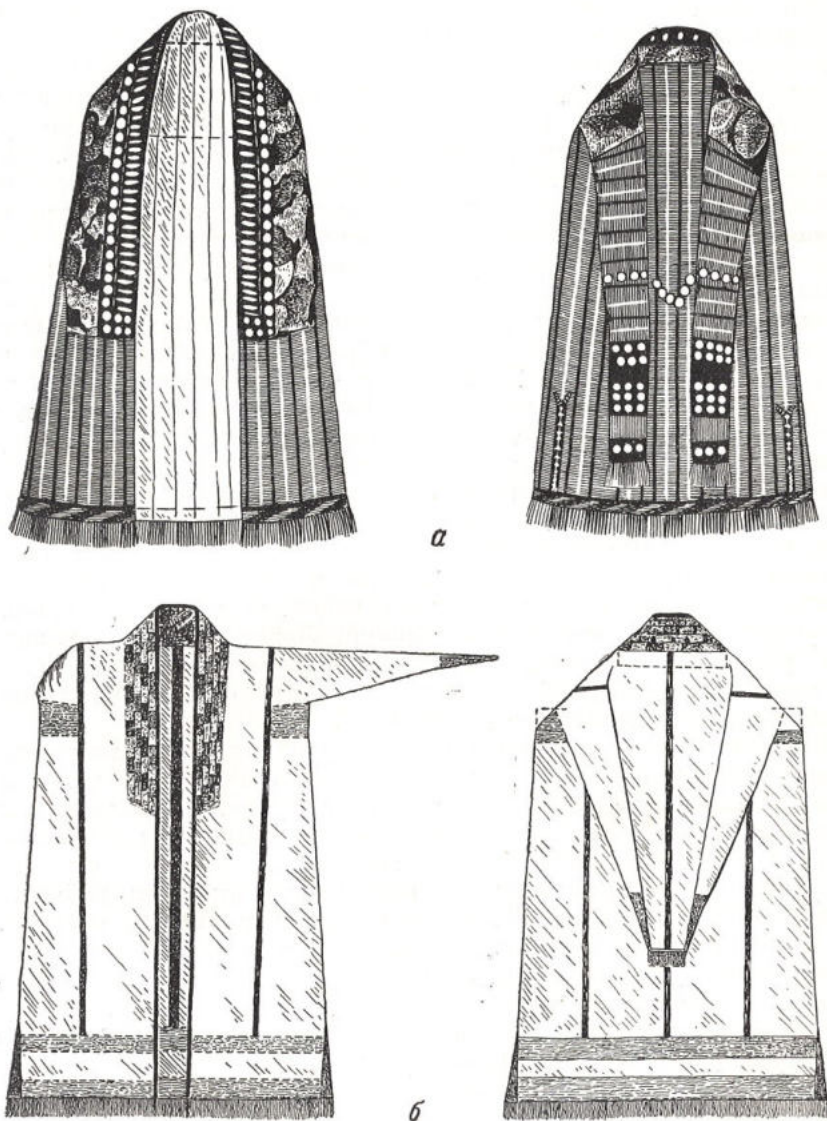
Девичья одежда аналогична женской по цвету и покрою. Повседневной одеждой девушки служат платье и штаны; халаты девушки носят очень редко. Головные уборы и форма прически девушек отличаются от женских.

Детскую одежду шьют по образцу одежды взрослых соответствующего пола. Рубашки делают преимущественно из красной ткани.

Девочки начинают носить штаны с четырех-пяти лет, мальчики несколько позднее. Раньше был широко распространен суеверный обычай шить грудным детям, примерно до года, рубашки из старого материала,



Рис. 21. Чырпы — текинский женский халат, накидываемый на голову

<sup>1</sup> Такие же изменения претерпела и узбекская паранджа («пўренджек», «паранджа» — термины эти, повидимому, имеют общее происхождение), рукава которой превратились в чисто декоративную деталь.

<sup>2</sup> О. А. Сухарева. К истории костюма населения Самарканда. «Бюлл. АН УзССР», 1945, № 11-12, стр. 40—41.

с рукавами, по своим размерам значительно превышающими длину рук, и не подшивать подола. Этот обычай был связан с поверьем о том, будто нарядному, чистому и хорошо одетому ребенку угрожает больше опасностей от злых духов и людей, чем одетому в старую, рваную рубашку. После года детей начинали одевать лучше.

Переходя к рассмотрению причесок и головных уборов, нужно отметить, что в головных уборах у различных туркменских групп еще до сих пор можно найти наиболее значительные варианты. Еще недавно по головному убору женщины в большинстве случаев можно было установить, к какому племени она принадлежит. У нохурских женщин — это самая богатая украшениями часть одежды.

Мужские головные уборы более или менее одинаковы по всей Туркмении и различаются лишь в деталях. Тюбетейки мужчин, в отличие от женских, искусно расшиваются шелками. Мужские прически однотипны во всей Средней Азии, и у туркмен они не представляют ничего оригинального. Мужчины среднего возраста и пожилые наголо бреют голову, молодые в последнее время все чаще и чаще стали нарушать этот обычай и отпускать небольшую шевелюру. Распространению новой прически препятствует традиционное ношение тюбетейки, которая плохо сидит на волосах и гораздо лучше держится на гладко выбритой голове. Бороду и усы носят только пожилые люди и старики. Бороду оставляют в виде узкой полосы по щекам и на нижней части подбородка; с верхней части подбородка и со щек волосы тщательно сбывают и иногда даже выщипывают. Старики бороду не подрезают. Усы оставляют по сторонам рта и узенькой полоской над губой. В наше время не только молодежь, но также и многие люди средних лет совсем не носят ни усов, ни бороды. В аулах до сих пор еще имеются два-три человека, исполняющих, помимо основных своих занятий, обязанности сельского брадобрея («деллек»). Бреют остро наточенным ножом, смачивая голову водой из арыка, возле которого обычно располагается такая походная «парикмахерская».

Прическа детей обоего пола не различается примерно до пяти-шести лет. До года детей вообще не стригут, затем обрывают голову, оставляя на висках пряди волос («кекил»; тек. «гулпак»), выпускаемые из-под тюбетейки. У девочек отросшие на висках и на лбу волосы начинают заплетать в тонкие косички. Мальчикам обрывают голову наголо с восьми лет, девочкам перестают обрывать затылок лет с десяти.

Что касается головного убора мужчин, то самую постоянную, обязательную часть его составляет тюбетейка («тахъя»), которую мужчины носят под шапкой в любое время года. Тюбетейку надевают младенцу через несколько дней после рождения; с тех пор лицо мужского пола носит тюбетейку до самой смерти, лишь заменяя одну другой по мере увеличения размера головы. Туркмен до того привыкает к тюбетейке, что чувствует себя крайне неловко, если вынужден обстоятельствами снять ее хотя бы на некоторое время. Тюбетейка имеет полусферическую форму. Для ее изготовления употребляют остатки красного шелка любого сорта. Подкладку делают из светлой, иногда белой фабричной ткани. Кроят тюбетейку из двух частей: верх в виде круга и отдельно околыш — полоса шириной 5—6 см. Швы между составными частями заделывают настолько искусно, что их очень трудно обнаружить. Всю тюбетейку расшивают разноцветными шелковыми нитками.

Нохурцы вообще применяют три основных рода вышивки, различающихся между собой по технике оформления и сочетанию отдельных элементов рисунка. Рельефнее всего эти виды вышивки выявляются на тюбетейках. Мужские тюбетейки расшивают специальным узором,

требующим техники «ак-гайма» или «сары-гайма»<sup>1</sup>. Узор геометрический, очень мелкий; вышивают вперед иглой, стежки делают тоже очень мелкие, поэтому орнамент получается точечный, главным образом в виде линий и треугольников. При вышивании узором «ак-гайма» лишь в очень небольшом количестве допускается применение тамбурного шва. Помимо тюбетеек, эта техника вышивки употребляется для отделки ворота рубах, как женских, так и мужских, и иногда нижней части женских штанов.



Рис. 22. Вышивка ак-гайма на мужской тюбетейке. Аул Нохур

При изготовлении тюбетейки для мальчиков часто применяют и другой род вышивки — «кешде» (вышивка тамбуром), наиболее распространенный вообще в Средней Азии. Узор здесь также геометрический, но, естественно, более крупный, чем в первом случае. Вышивкой «кешде» отделявают также большинство женских халатов.

Третий род вышивки — «ой» встречается исключительно на девичьих тюбетейках и менее всего распространен. Рисунок вышивки состоит из небольших ромбов, вышитых разноцветными нитками. Ромбы оканчиваются по углам завитками, характерными для туркменского орнамента.

Тюбетейка, носимая мужчинами повседневно, является как бы нижним головным убором; верхним же, надеваемым при выходе из дому, служит баранья шапка («телпек»). Ее шьют из целой бараньей шкуры с одним вертикальным швом сбоку. Этот общетуркменский головной убор имеет несколько вариантов. Нохурцы носят шапки двух типов: высокие, типично туркменские, с длинной волнистой шерстью, и низкие каракулевые, напо-

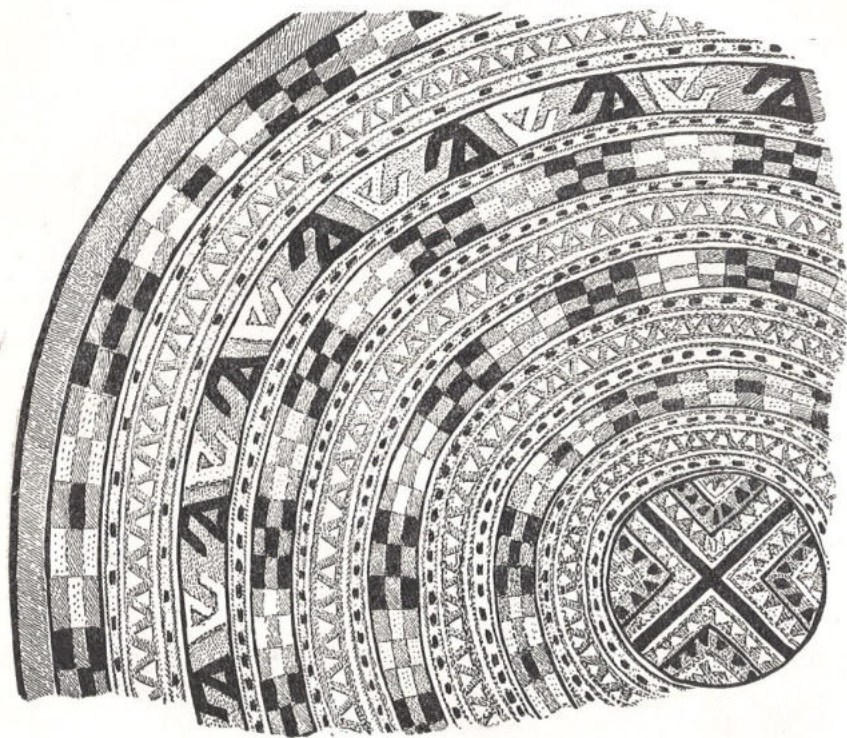
<sup>1</sup> Название меняется в зависимости от преобладания белых или желтых ниток.

минающие кубанки (рис. 16, а). Высокие бывают главным образом двух цветов: белые — летние, и черные, носимые в любое время года. Высокие шапки делают на подкладке из ткани, они имеют цилиндрическую форму и немного расширяются кверху. Низкие шьют из каракулевых шкурок, с сухонным красным или синим верхом, разделенным на четыре части черным



Рис. 23. Вышивки на тубетейках. Аул Нохур  
а — ой, на девичьей тубетейке; б — кешде, на детской тубетейке

шнурком. Шапки такого типа носят молодые люди, а среди интеллигенции — и пожилые.

У нохурцев преобладают высокие шапки. Молодые люди летом вместо бараньих шапок иногда носят кепки и фуражки, однако, тубетейки под ними обязательны.

Нохурские женщины, как и все туркменки, причесываются очень гладко и делят волосы на две равные части пробором. Женщины носят две косы («сач»), спускающиеся сзади и вниз скрепленные между собой серебряными украшениями, бусами, монетами. Весь этот комплекс монет и бусинок называется «сач-багы»; иногда в середину его вставляется массивное, имеющее форму копыта серебряное украшение «асых» (тек. «асык»). Девушки

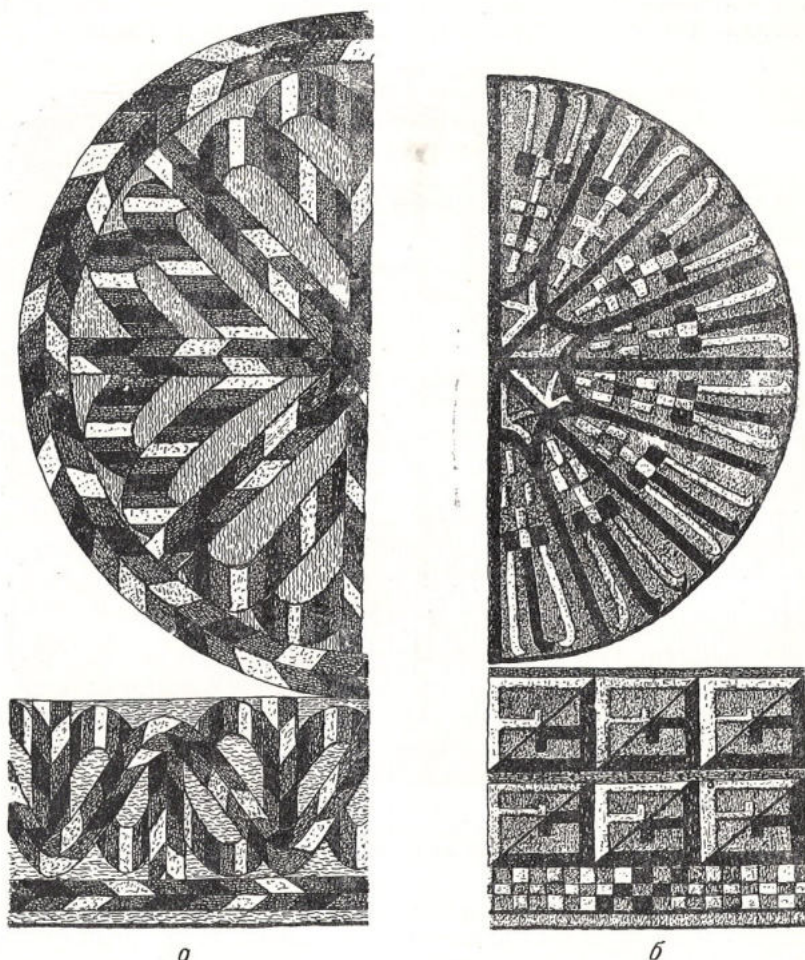



Рис. 24. Вышивка на одежде

*а* — детали украшений елека; *б* — вышивка ворота (яка) женской рубахи; *в* — вышивка на полах чыры; *г* — машинная вышивка на женских штанах; *д* — вышивка на боновых разрезах чабыта

заплетают четыре косы, по две с каждой стороны, соединяя их шнурками с укрепленными на них серебряными монетами и бусами («монджук»). Для того чтобы волосы лежали гладко и прямо, женщины и девушки дома надевают на лоб поверх обычного головного убора узкий, сложенный в несколько раз платок («алданы» — головная повязка), туго завязываемый на затылке узлом.

Девушки носят на голове тюбетейки (тахъя), расшитые так же, как и мужские. Девичьи тюбетейки украшают двумя типами вышивок. Одна из них (кешде), уже упоминавшаяся нами, наиболее широко распространена и встречается на тюбетейках как девушек, так и мальчиков. Другой тип (ой), как уже указывалось, встречается значительно реже и только на девичьих тюбетейках. Девичью тюбетейку украшают серебряными монетами (иногда в несколько рядов), звенящими при ходьбе; к верхней части тюбетейки часто прикрепляется серебряное куполообразное украшение («гупба») с серебряными привесками.

Девочки платков не носят, но девушки постарше, особенно те, которые уже просватаны, при выходе из дома накидывают на голову красный треугольный платок с кистями «яглык»<sup>1</sup>. Старики рассказывают, что этот обычай появился не очень давно под давлением духовенства, которое имело среди оседлых племен южной Туркмении больше влияния, чем у кочевников. Платок лишь накидывается на голову и не завязывается, но раньше при встрече с мужчинами девушка должна была, согласно обычаю, закрывать им нижнюю часть лица.

Головной убор нохурской женщины очень оригинален и не имеет аналогий среди головных уборов женщин других групп туркмен. Он состоит прежде всего из тюбетейки (тахъя), по форме подобной мужской, но сшитой из плотного материала с проложенным в середине картоном или остовом, сплетенным из веревок, с подкладкой внутри. Благодаря этому тюбетейка всегда сохраняет полусферическую форму. Женская тюбетейка не имеет вышивки. Поверх нее женщина надевает платок (дара яглык), обычно треугольной формы, с кистями на концах. Тюбетейку обертывают платком три раза слева направо, каждый раз закрепляя сзади у основания кос тесьмой, соединенной с налобным украшением из листового серебра. Два конца платка спускаются сзади на косы, а третий его конец, обычно правый, проходя от затылка справа налево под подбородком, закрепляется серебряным крючком с левой стороны сзади на платке. Этот конец платка называется «яшмак» — им раньше женщина обязана была закрывать нижнюю часть лица и рот в присутствии незнакомого мужчины или старших родственников мужа, независимо от их пола.

Дара яглык бывает либо красный, сшитый из отдельных полос (6—8) домотканного шелка и с боковых сторон украшенный бахромой, либо это двух- или трехцветный покупной платок, большей частью шерстяной. Самыми распространенными и любимыми сейчас являются шерстяные фабричного изготовления платки красного или бордового цвета, с крупными цветами. Красные домотканые платки носят редко.

Тюбетейка с платком удерживается на голове при помощи ленты из красной шелковой материи с нашитым на нее серебряным украшением. Лента проходит под подбородком и прикрепляется на висках к платку серебряными крючками, которыми оканчивается украшение. Эта часть головного украшения носит название «алкым чаңзе»<sup>2</sup>. Вместе с серебряным

<sup>1</sup> Платок, надеваемый на голову, нохурцы называют «дара яглык»; текинцы женский платок называют «гыйгач».

<sup>2</sup> «Алкым» — нижняя часть подбородка.

налобным украшением, образованным цепью небольших ромбиков со вставленными в них сердоликами, это украшение составляет общий комплекс головного убора, называемого у нохурцев «чаңде» (рис. 25)<sup>1</sup>.

Представляя собою оригинальный головной убор, нохурский чаңде не находит себе аналогий не только в Туркмении, но и во всей Средней Азии. Довольно неопределенное упоминание о подобном головном уборе встречается у Н. В. Брюлловой-Шаскольской: «Головной убор (женщин — Г. В.) строго традиционен и отличается в каждой местности и у каждого племени: то это высокий войлочный клубок, окутанный шелковыми шарфами и украшенный стреловидными серебряными пружками, то шесть или семь слоев шелковых кокошников, в одном месте обязательны огромные серебряные бляхи, в других бисерная повязка под подбородком»<sup>2</sup>.

Некоторая аналогия нохурскому женскому головному убору встречается довольно далеко на севере — в Среднем Поволжье, у чувашей и башкир. Чувашский женский головной убор, называемый «хошпу», представляет собою цилиндр без дна, закрепляемый под подбородком двумя ремнями на пуговке. Ремни эти часто украшены серебряными монетами. Девичий головной убор чувашек «тахъя» также укрепляется двумя ремнями, соединяющимися под подбородком<sup>3</sup>.

Надевая свой головной убор после выхода замуж, нохурская женщина снимает его только на ночь и при мытье головы. Головные уборы текинок, ближайших соседей нохурцев, больше по величине. «Алкым чаңде» текинки не носят. У йомудов, эрсари, сарыков и других туркменских групп женские головные уборы имеют свой особый вид и совершенно не похожи на нохурские. Головной убор старухи отличается значительно меньшим количеством серебряных украшений (а иногда их и вовсе нет). Незамужние женщины всю жизнь носят девичью тюбетейку и не имеют права на женский головной убор.

Переходя к характеристике украшений, которые носит нохурская женщина, мы должны отметить значительное их преобладание над вышивками, что особенно заметно при сравнении нохурской и текинской женской одежды. Старые женщины-нохурки рассказывали нам, что раньше женские платья делали совершенно без вышивок. В то время как вышивки нохурцев не оригинальны и по узорам близко напоминают текинские, в украшениях заметны большее разнообразие и самобытность, что не исключает наличия в них общих для всех туркменских украшений деталей.

Все украшения у нохурских женщин, как и у остальных туркменок, состоят преимущественно из серебряных вещей различных видов и форм. Золотые украшения крайне редки, чаще встречаются медные, но посеребренные. В качестве женских украшений служат также бусы из стекла, реже жемчуг (большей частью поддельный). Драгоценные камни служили украшением и у мужчин (только для оружия). Особенно часто встречаются излюбленные туркменами сердолик и бирюза. По старым приметам туркмен, сердолик «способствует послушному отклику другого человека на те или иные призывы своего обладателя, в сражениях сообщает ужас врагу и уничтожает сердцебиение»<sup>4</sup>. Раньше ножны кияжала туркмены

<sup>1</sup> У текинцев «чаңда» — ромбовидное серебряное украшение, привязываемое к косам.

<sup>2</sup> Н. В. Брюллова-Шаскольская. На Аму-Дарье. «Новый Восток». Ташкент, 1927, № 16-17, стр. 296—297.

<sup>3</sup> В. Сбоев. Исследования об инородцах Казанской губернии. Казань, 1856, стр. 35.

<sup>4</sup> А. А. Семенов. Из области воззрений мусульман Средней и Южной Азии на качества некоторых благородных камней и минералов. «Мир ислама», т. 1, № 3. СПб., 1912, стр. 314.

старались обязательно украсить сердоликовыми глазками, а женщины, кроме других украшений, носили перстень с сердоликом.

Сердоликом и серебряными пластинками украшали также конскую сбрую.

По способу ношения и назначения все женские украшения можно разделить на три группы: нагрудные — нашиваемые или прикрепляемые к

одежде; украшения, носимые на руках; головные и для кос. Украшения могут быть подразделены также на праздничные и обычные, повседневные. Нохурцы-мужчины не носят никаких украшений, даже колец.

В прошлом, как уже сказано выше, драгоценными камнями и серебром украшались рукоятка и ножны кияжала, который каждый мужчина должен был обязательно иметь при себе. В настоящее время серебряные украшения сохраняются только у женщин. Их делают мастера-специалисты главным образом из серебряных монет. Наиболее простым украшением, сделанным из расплюсченной монеты, является плоский, круглый серебряный листок («пара»), закрепляемый одной стороной на платье или на халате.

Сорок—семьдесят таких листов нашиваются на грудь рубахи молодых женщин, а иногда и девочек, составляя яркое нагрудное украшение («шай»), звенящее при движении. Другое нагрудное украшение, закрывающее разрез ворота платья, называется «гуляха». Его носят и девушки, и девочки, и женщины. Гуляха представляет собой большое круглое серебряное, а иногда и медное посеребренное украшение в виде цветка<sup>1</sup> со вставленными в середину сердоликовыми и бирюзовыми глазками.



Рис. 25. Женский головной убор чанце  
а — общий вид; б — головное украшение чанце;  
в — алчым чанце — украшение под подбородком

<sup>1</sup> Отсюда и название «гуляха»: «гул» — цветок, «яка» — ворот, воротник.

Широко распространенным украшением, характерным не только для нохурли, но и для других туркмен, является чапраз, о котором уже говорилось выше. Это украшение носят на груди женского халата (чабыт).



Рис. 26. Женское нагрудное украшение «чапраз»

Нижняя его часть, собственно «чапраз», представляет собой серебряный ромб с сердоликовыми глазками на его плоскости и полыми серебряными привесками по нижним сторонам; верхняя часть украшения состоит из трех рядов выпуклых серебряных кружков, называемых «чеңче», соединенных между собой цепью («зынжыр»), и идущего по краю халата четвертого ряда, который составляют дутые выпуклые украшения («дүме»; тек. «дуңме»). На свободных местах помещаются в беспорядке несколько

«пара» и «дашлы пара»<sup>1</sup>. Все украшение помещено на черную ткань, вместе с которой нашито затем на чабыт.

Из таких же чеңде, нашитых в один или два ряда, и одного ряда полых привесков, расположенных по краю елека, состоит украшение последнего. Оно нашито, так же как и чапраз, на черную материю и заменяет вышивку, которая покрывает чырпы.

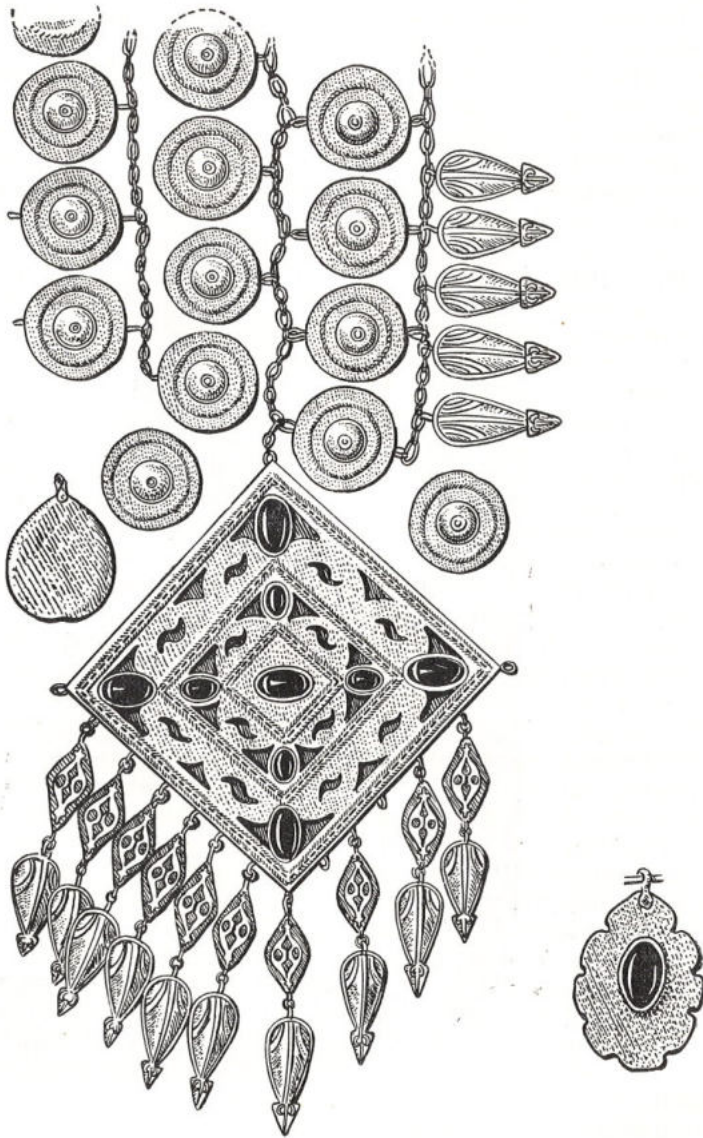
Нохурки, как и все туркменки, носят большое количество колец («ўзўк»), большей частью серебряных, иногда медных, перстней с сердоликом, также серебряных или медных. Золотые кольца встречаются крайне редко. Во время больших торжеств, в праздники, а иногда выходя в гости, женщина надевает массивные браслеты из дутого серебра («билерзик»; тек. «билезик», «бизелик»), охватывающие только внешнюю сторону руки, а тыльную часть оставляющие открытой. Браслеты эти бывают разной величины: от узких, шириной в 2—3 см, до двадцати с лишком сантиметров. Такой большой браслет считается самым красивым и надевается в особо торжественных случаях. Он настолько широк, что закрывает руку от кисти до локтя. Обычно каждая женщина имеет несколько браслетов и носит их на обеих руках.

Серег нохурские женщины не носят, но девочкам прокалывают уши и вставляют красную нитку с привешенной к ней в некоторых случаях бусинкой. Взрослая девушка обычно нитку из ушей вынимает, не вставляя ничего взамен. Женщины не помнят, носили ли раньше серьги; возможно, обычай прокалывать девочкам уши остался от того времени, когда и женщины нохурли носили серьги, как сейчас йомудки и другие.

Общим для женщин различных туркменских групп украшением, сохранившимся и у нохурок, является «тумар» — серебряная, полая внутри трубочка с восемью ушками по краям для продевания тесьмы. Обычно тумар привешивается к косам женщины, иногда пришивается к платью или халату. В прошлом это украшение, укрепленное на шее или на платье ребенка, играло роль амулета. Внутри такого амулета вкладывалась бумажка с молитвой, написанной муллою, которая, по верованиям туркмен, предохраняла от всякого рода болезней или сглаза. Хотя и очень редко, но еще встречается серебряная ажурная сумочка («хейкел»), носимая через плечо. Ее надевали в торжественных случаях. Она принадлежала к числу тех немногих украшений, которые, как и кольца, носили пожилые женщины.

Из головных украшений нохурцев первое место по количеству серебра и изяществу работы занимает уже описанное выше украшение на женском головном уборе чаңде. Девушки и женщины носят в косах монеты, нанизанные на нитку бусы, которые прямо влетаются в косы. Женщины привешивают к косам асых, а иногда серебряное ромбовидное украшение, аналогичное текинскому, так же как и последнее, носящее название чаңде.

Девушки и молодые женщины носят на шее бусы «монджох» (тек. «монджук»), сделанные из окрашенного стекла. Изредка встречаются бусы из жемчуга, гораздо чаще употребляются подделки под жемчуг.

Свадебным украшением невесты служит у нохурцев массивное и сложное нагрудное серебряное украшение («буков»), состоящее из двух частей: верхней, носящей то же название, и нижней («гöнджек»), соединяющейся с первой красными тесемками. Оно надевается на шею невесты при помощи тонкого серебряного обруча, закрепленного на массивной нагрудной части небольшими крючками. По краям верхнего и нижнего украшений привешены полые подвески и колокольчики, звенящие при движении. Это укра-

<sup>1</sup> Последнее украшение представляет собою плоский кружок серебра с сердоликом или бирюзой посредине; иногда ему придают форму цветка.

шение очень ценится. Невеста, не имеющая его, берет его на время свадьбы у своих родственников. У текинцев это украшение потеряло характер свадебного и употребляется теперь женщинами в праздничные дни и во время выходов в гости. Постоянно украшение это нельзя носить вследствие его тяжести и величины: оно закрывает всю грудь и живот женщины.



Рис. 27. Женские и девичьи серебряные украшения

а — купба, серебряный колпачок на девичьей тюбетейке; б — тумар, серебряное украшение с амулетом, надевавшееся через плечо; в — билерик, дугообразный серебряный браслет; г — гуляха, нагрудное украшение

Специальной праздничной одежды у нохурских женщин не существует. По праздникам надевают новое платье, если же его нет, то просто чистое, а также все украшения. Надевшего в первый раз новое платье поздравляют, говоря «гутлы болсын» («пусть будет счастлив»), детей одаривают.

Траурная одежда ничем не отличается от обыденной, только женщина в знак траура снимает с себя все серебряные украшения.

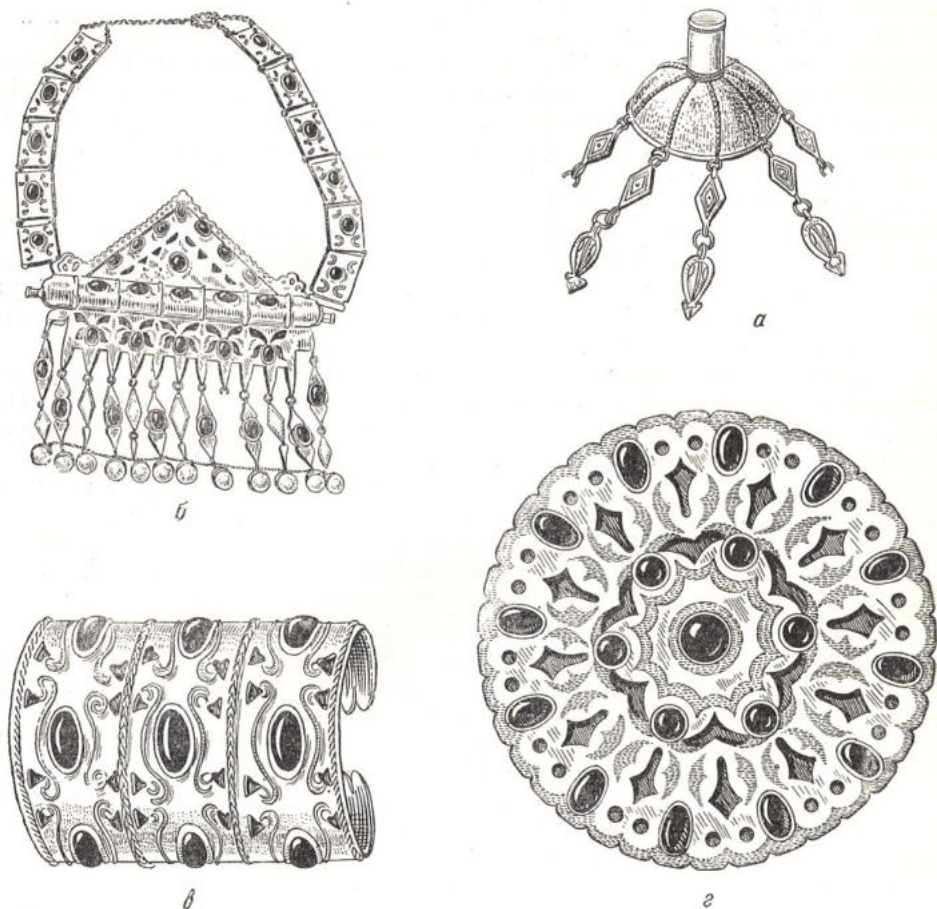
Обувь старого типа сохранилась у туркмен лишь отчасти, притом в большей степени среди мужчин, чем среди женщин.

Дожившей до настоящего времени традиционной обувью туркмен являются «чарых» (тек. «чарык»), сделанные из целого куска сыромятной

коровьей или верблюжьей кожи, укрепляющиеся на ноге ремешком из того же материала. Ремешок охватывает ногу несколько раз вокруг икры и закрепляется под коленом. Под чарых надеваются белые шерстяные двухметровые онучи («долак»). Реже нохурцы носят «чокай» — обувь, подобную «чарых», но сшитую из нескольких кусков кожи и с носком, загибающимся вверх. Чарых — очень удобная обувь: она удерживает тепло и предохраняет ногу от сырости. Лучшие мастера по ее производству — жители Ахала. Нохурцы покупают чарых готовыми, хотя их могут изготавливать и местные мастера.



Рис. 28. Женское свадебное нагрудное украшение  
а — буков; б — гбнджек

В настоящее время большинство мужчин пользуется городской обувью (сапоги, чупяки кавказского типа и калоши). Раньше, судя по рассказам стариков и по литературным данным, относящимся к XIX в., богатые туркмены щеголяли в мягких сафьяновых сапогах хивинского производства, с кожаными калошами на высоком каблуке. Но эта обувь употреблялась чаще всего в дороге, дома туркмены-нохурцы обходились обувью чарых и чокай. Женщины носят купленные в городе туфли или ботинки. По рассказам, еще не так давно у нохурцев сохранялась в быту женская обувь старого типа: туфли без задников на высоких каблуках «коуш» (тек. «ковуш»). Обувь эту в большом количестве привозили из Ирана и Хивы. Зимой с этими туфлями надевали шерстяные носки — белые, собственного изготовления, и цветные, купленные в Иране.

Дети носят обувь тех же видов, что и взрослые.

Из рассмотренных выше данных об одежде можно сделать три основных вывода:

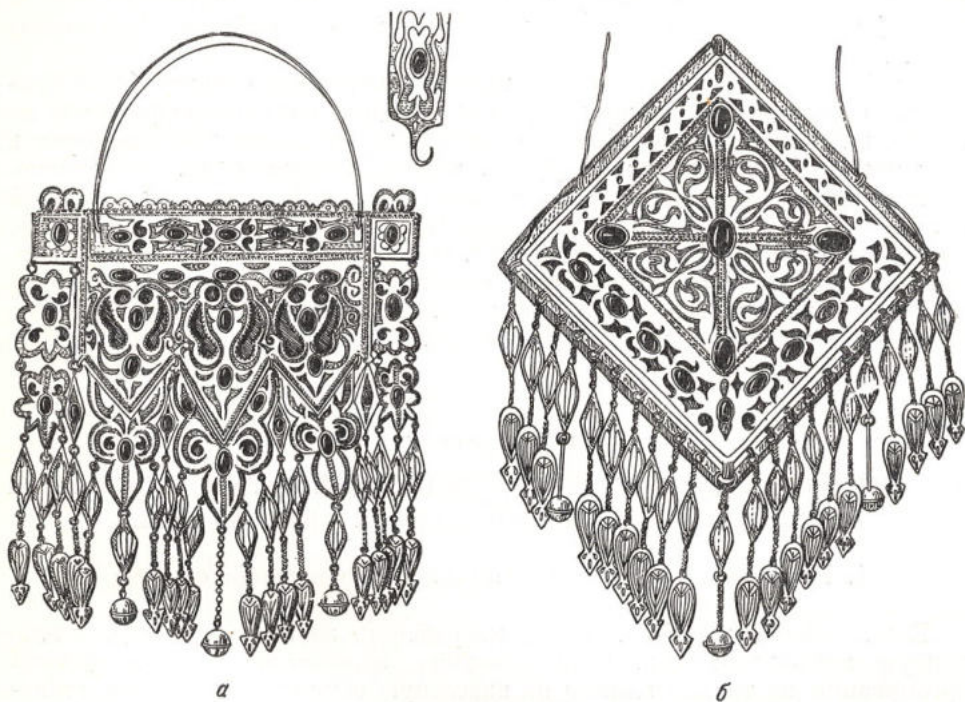

Совершенно несомненна общность основных частей нохурской одежды и костюма других туркмен, особенно текинцев, что указывает прежде всего на единство происхождения и общие со всем туркменским народом пути развития.

В своих основных частях одежда туркмен сходна с одеждой других среднеазиатских народов, что свидетельствует об общей этнической основе этих народов и их длительных связях между собой. Покрой женского платья, типичного для большинства народов Средней Азии, в основных чертах повторяется у нохурли и других туркмен, женские халаты-покрывала встречается не только у туркмен, но и у других народов Средней Азии («жегде» — у каракалпаков, «желек» — у узбеков Самарканда и др.).

Особенности некоторых частей женской народной одежды (своеобразие головного убора, покроя верхних одежд — сохранение разрезов на плечах в халатах типа «чабыт» и «елек» и др.) находят себе аналогии в Среднем Поволжье и Южном Урале, свидетельствуя о древних этнических связях с населением этих областей. На общность материальной культуры туркмен и некоторых народов Поволжья указывал еще в 1930 г. в одной из своих работ С. П. Толстов<sup>1</sup>. Позже в ряде статей<sup>2</sup> С. П. Толстов доказывает наличие глубоких связей группы поволжских народов (удмуртов, горных мари, чувашей и др.) с древним Хорезмом, а через него — и с предками нынешних туркмен.

#### *Глава четвертая*

### МАТЕРИАЛЫ ДЛЯ ХАРАКТЕРИСТИКИ СОЦИАЛЬНОЙ ОРГАНИЗАЦИИ И БЫТА НОХУРЦЕВ ВО ВТОРОЙ ПОЛОВИНЕ XIX — НАЧАЛЕ XX В.

#### 1. Родо-племенная организация и водоземельная община

Еще недавно каждый нохурец, даже ребенок, знал свою родовую и племенную принадлежность. Существование пережитков родо-племенной организации не только влияло на известную общность идеологии, сознания нохурцев: в сравнительно недалеком прошлом у них сохранялись определенные обязанности по отношению к своему роду, так же как и род имел обязанности по отношению к каждому своему члену.

Туркменский народ в силу ряда исторических причин вплоть до присоединения к России не создал своего государства. В связи с этим туркмены сохраняли в своем общественном строе ряд особенностей, отличавших их от соседних народов Средней Азии. Одна из наиболее характерных особенностей туркменского общества — устойчивое сохранение остатков родо-племенной организации — в значительной мере объяснялась именно отсутствием государственной власти. Функции государства по защите общества от внешних врагов и по сохранению внутреннего порядка в какой-то мере выполнялись родо-племенной организацией. При этом туркменское общество ко времени присоединения к России и задолго

<sup>1</sup> S. Tolstov. Les principales étapes du développement de la civilisation terioukhane. «Eurasia Septentrionalis Antiqua», VI, 1930.

<sup>2</sup> С. П. Толстов. Основные вопросы древней истории Средней Азии. «Вестник древней истории», 1938, № 1; его же. Из предистории Руси. Сб. «Советская этнография», VI—VII, М., 1947; его же. Новогодний праздник «Каландас» у хорезмийских христиан начала XI в. Журн. «Советская этнография», 1946, № 2, и др.

до него, несомненно, было классово дифференцированным. Эксплуатация бедных членов рода богатыми и знатными сородичами маскировалась пережитками родовых отношений.

Еще одна, пожалуй, не менее важная функция рода у туркмен (у других народов принадлежавшая государству) заключалась в организации работ для создания ирригационной сети и постоянного поддержания ее в порядке.

Наряду с родом у туркмен в рассматриваемый период существовала и развивалась водо-земельная община, уже носившая характер соседской, что сильно осложняло картину социально-экономических отношений.

В целях большей ясности изложения мы приведем сначала сведения о роде и родо-племенной организации у нохурцев, а затем рассмотрим существовавшие у них в конце XIX — начале XX в. земельно-водные отношения, их водо-земельную общину.

Племя нохурли делилось на 22 рода, в некоторых случаях их число увеличивалось до 24 (иногда подразделения рода Огры — Бег и Кель выступали в качестве самостоятельных родовых единиц). Термины, относящиеся к родо-племенной организации туркмен, до сих пор не имеют единого толкования, различные исследователи придают им разный смысл. Г. И. Карпов<sup>1</sup> употреблял для обозначения племени слово «тайфа», в словарях для слова «тайша» дается несколько значений: племя, род, колено. У нохурли тайша по смыслу означает скорее «отдел», «половина племени», но никак не племя. Сами себя нохурцы называли «ил» («эль») — народ, или иногда «уруг»<sup>2</sup>.

Такое расхождение в терминологии, как нам кажется, вполне объяснимо. Слово «уруг» соответствовало понятию «род» у таких крупных племен, как текинцы и йомуды, в то время как у нохурли, али-эли и других «уруг» (нохурск. «урук») обозначало более крупную единицу, иногда даже целое племя. Текинцы, йомуды и некоторые другие крупные туркменские племена в прошлом представляли собою союз племен, превратившихся затем в подразделения племени. То, что раньше было племенем, позже превратилось в «подколено» или даже в «род».

У нохурли понятие «род», как и у большинства туркменских племен, обозначалось термином «тире». Подразделение рода — «гарындаш» (дословно «соутробный», «единоутробный», т. е. родственник) у нохурцев включало всех близких родственников по отцовской линии.

Роды нохурцев были невелики по своей численности, насчитывая в среднем около 300 человек<sup>3</sup>. Это, конечно, очень небольшая величина, особенно по сравнению с текинскими «родами» численностью в 5—10 тыс. человек. В то же время нохурский род являлся более реальным и определенным подразделением, чем, например, текинский, именно вследствие своей небольшой величины. Члены каждого нохурского рода объединялись общностью происхождения: в недалеком прошлом они имели и общую родовую земельную собственность, общие пастбища.

Род, объединявший родственников по мужской линии, в свою очередь включал в свой состав более мелкие подразделения (гарындаш), связанные единством происхождения от общего реального предка и называвшиеся иногда его именем или прозвищем. Это — родственные группы, являющиеся

<sup>1</sup> Г. И. Карпов и С. П. Толстов. Родовые и племенные деления туркмен. Рукописный фонд АН ТССР, рук. № 607.

<sup>2</sup> Термин «уруг» некоторые переводят русским словом «род»; Г. И. Карпов помимо этого — еще словами «колено» или «подколено».

<sup>3</sup> Многие роды по своей численности были значительно большими, напротив, целый ряд родов из отдела нохурли были совсем немногочисленны.

результатом сегментации и раздела больших семей и существующие до сих пор; мы, вслед за М. О. Косвенем, называем их патронимиями.<sup>1</sup>

У нохурли эти патронимии легко прослеживаются. Те патронимии, которые нам удалось выявить, обладают, помимо названия, соответствующего имени общего предка, иногда еще живущего<sup>2</sup> (а если умершего, то хорошо сохранившегося в памяти его потомков), еще рядом признаков, объединяющих их в единое целое. Так, при выходе на летовки члены такой родственной группы ставят свои юрты одну возле другой, в одном месте, обособленно от остальных групп<sup>3</sup>. В прежние времена, решив женить сына, отец собирал наиболее близких родственников, членов своей патронимии, и советовался с ними относительно выбора невесты. Члены патронимии в первую очередь помогали выплачивать калым, если у жениха не хватало для этого средств, и т. д. Все мелкие подразделения родов, обозначенные на схеме родового деления нохурли, составленной А. П. Поцелуевским<sup>4</sup>, и являются, повидимому, патронимиями; при наших расспросах удалось установить, что многие из них действительно оказались такими родственными группами.

Родственные связи в наше время в большинстве случаев уже заменились соседскими, однако иногда некоторые черты единства такой родственной группы еще сохраняются.

В специфических условиях существования племени нохурли родоплеменная организация оказалась более устойчивой, чем у других туркмен. Разложение родового строя проходило у нохурцев сравнительно замедленными темпами, а некоторые его пережитки удержались почти до периода коллективизации. Отдельные родовые группы, входившие в разное время в состав племени, стойко держались своих старых традиций и привычек. Род внешне продолжал сохранять свое единство, хотя внутри его социальное неравенство было уже значительным. Это обстоятельство хорошо иллюстрируется на фактах, характеризующих политическую организацию племени перед присоединением Туркмении к России.

Политическая организация нохурского племени в период, предшествовавший присоединению Средней Азии к России, несколько отличалась от организации других туркменских племен, во главе которых стояли ханы, выдвигаемые господствующей верхушкой племени на общеплеменных собраниях — «маслахат».

По сведениям, полученным А. П. Поцелуевским<sup>5</sup>, нохурцы до присоединения к России составляли общину, управлявшуюся, по выражению этого автора, на основе «родовой демократии». Во главе нохурской общины стоял совет старейшин («кетхуда»), или аксакалов из двенадцати (в иные годы из тринадцати) выборных представителей от наиболее влиятельных родовых групп. Их выбирали на общем сходе всего племени<sup>6</sup>.

<sup>1</sup> М. О. Косвен. Очерки по этнографии Кавказа. «Советская этнография», 1946, № 2, стр. 119.

<sup>2</sup> Например, в ауле Нохур группа Парраш в роде Джагыл-Джогул. Родоначальник этой родственной группы Анна Парраш Непес жив до сих пор. Группа Адыбай в роде Чарых насчитывает несколько семей. Глава ее Адыбай умер в начале нашего столетия, старший сын его, самый старший из членов патронимии, Ашир Кули Адыбаев, умер летом 1946 г.

<sup>3</sup> Такой порядок и мы еще наблюдали в ауле Койне-Гуме, заселенном потомками рода Чарых.

<sup>4</sup> А. П. Поцелуевский. Племя нохурли, стр. 31.

<sup>5</sup> Там же, стр. 30—34.

<sup>6</sup> По существу, конечно, никакой «родовой демократии» в этот период уже не существовало. На «выборах» решающий голос имели представители родовой знати, выдвигавшей в совет своих собственных кандидатов, послушных им ставленников. Кроме того, данные, собранные А. П. Поцелуевским, свидетельствуют о привилегии

В совет входили по одному представителю от Айы, Эрвац, Кази, Мелик, Огры, Овезгельди, Ходжа, Ходжа-Нияз, Чарых и Юзбаши и от обеих подгруппы рода Ышхата — два представителя. Иногда в совете находились также представитель рода Хивали. В совете старейшин издавна председательствовал представитель рода Мелик: в некоторые годы — перед присоединением края к России — председательское место занимали представители рода Ходжа-Нияз, а иногда Овезгельди.

Роды, не имевшие своих представителей в совете, зависели от тех сильных родовых групп, которые пользовались правом представительства. Чаще всего эта зависимость существовала между наиболее близкими по происхождению родовыми группами. Так, род Бахар зависел от Юзбаши, Абдурахман и Юзбеги — от рода Мелик, Көр и Кем (Ходжа-Непес) — от Огры, Хивали — от Айы или иногда от Огры. Во многих случаях можно установить, что зависимость одного рода от другого была обусловлена экономическими причинами, а иногда, может быть, обязательством защищать роды более малочисленные, хотя и более древние по времени поселения в долине. Так было с родом Джагыл-Джогул, который зависел в совете от рода Чарых, и с родом Денджик, зависевшим от рода Айы. По преданию, когда Чарых пришли в долину, они по разрешению джагыл-джогулцев поселились на их землях; Айы также жили на землях, ранее принадлежавших роду Денджик. Род Денджик, по рассказам, многочисленный и богатый (в отдаленном прошлом) и входивший некогда в совет аксакалов, впоследствии не только лишился права участия в совете, но и попал в зависимость от более молодого, но более сильного рода.

По данным, полученным во время наших поездок в Нохур, в очень давнее время этим аулом управляли четыре аксакала, или кетхуда, которых выбирали на общем собрании племени от наиболее древних родов: Мелик, Эрвац, Денджик и Сыгыр. Две последние родовые группы впоследствии лишились своего права участвовать в совете старейшин и оказались в зависимости от других нохурских родов. Формы зависимости были, повидимому, связаны с военной организацией племени. О существовании военной организации у нохурцев говорит сообщение иранского автора середины XIX в., свидетельствующего о том, что в долине Нохура «поселилась тысяча славных наездников да отряд воинственных пехотинцев»<sup>1</sup>. Можно предположить, что представительство родов в совете племени должно было соответствовать их военной мощи: роды немногочисленные и поэтому составлявшие мало воинов не имели своих представителей в совете. Такие роды и попадали в зависимость от более крупных и сильных родов. Зависимость эта со временем все более усиливалась.

После присоединения Средней Азии к России совет аксакалов у нохурцев прекратил свое существование. Вместо него во главе аула Нохур стал «арчын», или «аршы»<sup>2</sup>, избираемый на общем собрании племени из наиболее влиятельных аксакалов, но контролируемый в своих действиях местной царской администрацией. Пристав в Бахардене мог в любое время снять неугодного ему арчына и назначить выборы другого. «Выборы» происходили в борьбе между двумя группами — нохурли и зертли. Каждая сторона хотела провести своего кандидата, споры доходили до рукопашных схваток.

рванном положении знати рода Мелик и некоторых других родов по сравнению с остальными. Поэтому самоуправление нохурцев в XIX в. нельзя характеризовать термином «родовая демократия»; можно говорить лишь о сохранении ее пережиточных форм, используемых родовой верхушкой.

<sup>1</sup> «Материалы по истории туркмен и Туркмении», т. II, стр. 274.

<sup>2</sup> Повидимому, искаженное русское слово «старшина».

Старшина сам собирал подати. Кроме старшины, в Нохуре выбирались три (по числу отделов племени) эмина из числа наиболее богатых нохурцев. На обязанности эминов лежал сбор денег на общественные нужды. Все эти официальные лица, как и аксакалы во вновь образованных нохурских аулах, являлись представителями родовой знати, наиболее богатыми, а потому и «почтенными» лицами среди своего племени. Их положение позволяло им эксплуатировать сородичей, маскируя эксплуатацию родовыми отношениями.

Родовая знать у нохурцев владела крупными земельными участками в долине и значительным количеством скота. Сохранение многих пережитков родового строя приводило к тому, что взаимоотношения между наиболее зажиточными и бедными членами рода носили специфический и очень сложный характер патриархально-феодалных отношений, часто прикрывались былыми родо-племенными обычаями, затушевывавшими их классовую сущность.

Эксплуатация бедных членов рода их богатыми родственниками была скрыта в формах внутривидовых отношений, принимая самый различный характер. Одной из таких форм эксплуатации в прошлом была «родовая взаимопомощь» — «ювар»<sup>1</sup>: члены рода по зову одного из своих родственников собирались к нему для помощи в уборке хлеба, постройке дома и т. д. Конечно, таким путем богатые члены рода всегда, когда им было это нужно, могли получить даровую рабочую силу. Эксплуатация осуществлялась и в других формах. Если бедный член рода хотел жениться и не мог собрать денег на калым, он всегда мог надеяться на «помощь» своего богатого родственника, при условии отработки за эту «помощь» в хозяйстве богача. На летовках, когда весь род находился в одном месте, обязанности по уходу за скотом, принадлежавшим зажиточной верхушке, в основном ложились на неимущих и малоимущих членов рода, находившихся в экономической зависимости от своих богатых сородичей.

Вплоть до присоединения Средней Азии к России, а частью и до периода коллективизации, нохурли сохраняли элементы бывшего хозяйственного и общественного порядка. Сохранялась функция защиты членов рода от чужеродных обидчиков, хотя в то же время, при развитых классовых отношениях внутри рода, и «свои» бай наносили самые серьезные обиды сородичам, жестоко их эксплуатируя.

\* \* \*

Как сказано выше, своеобразие социально-экономического развития туркменского общества конца XIX — начала XX в. заключалось в сосуществовании родо-племенной организации и водо-земельной общины.

Водо-земельная община туркмен этого времени коренным образом, принципиально отличалась по своему типу, по своей сущности от общины бесклассового общества. К. Маркс в обобщающей характеристике типов общин, содержащейся в черновиках его письма к В. Засулич, указывал, что в земледельческих общинах пахотная земля, являясь неотчуждаемой и общей собственностью, «периодически переделяется между членами земледельческой общины, так что каждый собственными силами обрабатывает отведенные ему поля и урожай присваивает единолично»<sup>2</sup>. Именно в нали-

<sup>1</sup> Этот обычай исследовал А. Н. Бернштам в своих работах «Проблема распада родовых отношений у кочевников Азии» (цит. выше) и «Туркменский род и колхоз» (Сб. «Труд и быт в колхозах», ч. II., Л., 1934, стр. 10).

<sup>2</sup> К. Маркс и Ф. Энгельс. Соч., т. XXVII, стр. 694.

чи индивидуальной обработки земли и единоличного присвоения урожая со своего надела состоит, как писал К. Маркс, принципиальное отличие таких общин с переделами от «более древних», в которых «работа производится сообща, и общий продукт, за исключением доли, откладываемой для воспроизводства, распределяется постепенно, соразмерно надобности потребления»<sup>1</sup>.

С. П. Толстов выделяет три типа водоземельных общин у туркмен<sup>2</sup>. Первый тип — род и община совпадают; в этом случае характер общины осложнялся тем, что она имела вид кровнородственного объединения. Второй тип — водоземельная община, составляющая часть рода, — практически соответствует первому типу общины, так как у таких больших племен, как, например, текинцы, аул в большинстве случаев были заселен лишь частью рода. И, наконец, третий тип — община состоит из нескольких родов, каждый из которых первоначально являлся носителем прав на неотчуждаемую родовую землю. В большинстве своем нохурские общины принадлежали к третьему типу. В такой общине взаимоотношения между отдельными родами были очень сложны. Они создавались на основе земельно-водных отношений, складывавшихся со времен поселения родов в долине. Основным источником для их описания служат «Материалы по водопользованию у туркмен Закаспийской области», собранные чиновником Я. Таировым начиная с 1892 г. и изданные в Петербурге в 1904 г.

У туркмен рассматриваемого периода, в том числе и у нохурли, сохранялась еще общинная собственность на землю (или на часть ее), причем род являлся первичной единицей в организации водопользования, но непосредственная обработка земли была уже делом отдельных семей, урожай присваивался обладателями наделов единолично<sup>3</sup>. Это противоречие разрешалось в форме общинно-передельного санашикового земле-водопользования. Характер землепользования у туркмен осложнялся тем, что община выступала одновременно и в качестве кровнородственного объединения (когда община и род совпадают или часть рода составляет общину), и в качестве совершенно чуждых друг другу родовых ячеек; каждая из них являлась носителем прав на неотчуждаемую родовую землю, только внутри которой совершались переделы земли.

Накануне присоединения туркмен к России роды нохурского племени, сосредоточенные в ауле Нохур, образовывали земельно-водную общину, повидимому, в основном уже соседскую, так как прежний порядок поселения родами был к тому времени в значительной мере нарушен.

После выселения части нохурцев в долину р. Сумбар нохурская водо-земельная община продолжала сохраняться, хотя и состояла теперь не из всех родов нохурского племени. Во вновь образованных нохурских аулах также складывались водо-земельные общины.

В конце XIX в. нохурские земли делились, как и теперь, на поливные и богарные. Поливные земли Нохурской долины были заняты частью под сады, частью под пашни, частью под посевы люцерны. Поливные земли имелись также и в горах — у источников Караул и Койше-Гумме (их начали обрабатывать к середине XIX в.). Богарные земли, так же как и теперь, были расположены на Нохурском горном плато.

<sup>1</sup> К. Маркс и Ф. Энгельс. Соч., т. XXVII, стр. 694.

<sup>2</sup> С. П. Толстов. Родовые деления туркмен. Рукописный фонд АН ТССР, рук. № 607, стр. 46.

<sup>3</sup> Иногда эта семья носила характер большой семьи, но это не меняло сущности дела. Коллективной обработки земли общиной либо родом у туркмен в рассматриваемое время не существовало нигде.

По материалам Таирова, к концу XIX в. все освоенные и орошаемые земли долины находились в частном владении отдельных лиц на правах мюлька и передавались по наследству. Владелец мог их продать или подарить по своему желанию. Вода в отдельности не составляла предмета купли и продажи.

Орошалась земля водой Нохурского ручья, текущего в долину с плато того же названия. В южной части долины он приводил в движение водяные мельницы и затем делился на две равные части, из которых одна орошала земли, лежавшие на левой стороне аула, а другая — на правой. Каждая из этих частей в свою очередь делилась на две магистральные оросительные каналы. Для удобства орошения все земли издавна были разделены на 24 полосы, каждая из которых, составляя один «серкар», орошалась в течение суток. Орошение всей долины производилось за 25 суток, так как в течение еще одних суток (в первую очередь) поливались земли ходжей, расположенные чересполосно среди других земель аула. Очередь полива каждого серкарства определялась по жребию ежегодно в начале весны; внутри серкарств владельцы отдельных участков по жребию устанавливали очередь полива своих садов и других земельных угодий. Все участки каждого из 24 серкарств нохурских земель, расположенных по правой и по левой сторонам долины, орошались в одну суточную очередь независимо от того, кто становился их владельцем.

Каким же образом происходило освоение поливных земель в долине?

По мере вхождения новых родов в состав нохурли и оседания их в Нохурской долине, пришедшие позже получали землю дальше от аула; иногда, впрочем, старые роды выделяли часть своей земли вновь пришедшим.

Нохурская водо-земельная община конца XIX в. представляла собою так называемую «долевою» общину, в которой не наделялось землей подрастающее поколение, а определенное число членов ее из года в год получало определенную долю земли, а с нею и воды. Виноградарство и садоводство, игравшие значительную роль в занятиях нохурцев, не допускали частых переделов земли и способствовали образованию наследственных мюльков.

Каждый род первоначально являлся первичной ячейкой и пользовался определенной суточной долей воды — серкармом. У нохурцев подразделения внутри такого многочисленного рода, как Огры, составляли особые водные единицы — первичные звенья, в большинстве случаев выступавшие как самостоятельные единицы, связанные со своим родом лишь общностью происхождения. Так создавалась в Нохуре 24-суточная очередь, сохранившаяся до конца XIX в.<sup>1</sup>

Из-за неравной величины родов и неравного количества и размеров наделов земли внутри каждого рода величина су<sup>2</sup> для всего аула не была одинаковой, а являлась единой только для отдельного рода. Различная

<sup>1</sup> Правильность нашего предположения о первоначальном соотношении между родом и серкармом подтверждается собранными нами историко-этнографическими данными. Земли нынешних нохурских колхозов, расположенные по обе стороны долины, разделяет орошающий ее ручей. Образование колхозов происходило по принципу объединения земель, лежащих на левой стороне долины, в колхоз имени Тельмана, а на правой — в колхоз «Ударник» и не зависело от того, на какой стороне долины жили их владельцы. При изучении прежнего родового состава населения колхозных аулов выяснилось, что потомки наиболее многочисленных нохурских родов распределяются между колхозами «Ударник» и имени Тельмана поровну.

<sup>2</sup> Су — доля воды, приходящаяся на одно хозяйство. См. выше, статью Я. Р. Винникова, стр. 11.

величина родов создавала неравномерность распределения воды и земли уже в начале XIX в. Незначительные по величине роды отдела нохурли оказались гораздо лучше обеспеченными водой, чем входящие в состав зертли и особенно айхивали. В то же время, по закону, свойственному обществам, где сохранялась родо-племенная организация, каждый способный носить оружие мужчина (считая с 15-летнего возраста)<sup>1</sup> должен был в случае военной опасности стать на защиту самостоятельности Нохура. Получалось противоречие между обязанностями членов общины и их правами на землю.

Вследствие этого, повидимому в начале XIX в., вероятно по требованию более многочисленных родов (может быть, даже перед лицом военной опасности), земли Нохурской долины вновь были переделены поровну между тремя отделами племени<sup>2</sup>. Каждый отдел в свою очередь распределял землю между своими родами и членами каждого рода. Отдел распоряжался землей по своему усмотрению, однако он наделял землей новых членов лишь в том случае, если имелась свободная вода. Передел не мог охватить все без исключения земли Нохурской долины, ибо значительная часть их, видимо, уже была частной собственностью отдельных членов племени. Возможно, поравнение земли происходило путем выделения части земли зависимых родов господствующим родам, которые затем и селились на этих землях. После проведения этого земельного передела серкар уже не соответствовал роду, так как четырнадцать родов отдела нохурли владели тем же количеством земли и воды, как и шесть родов зертли и четыре рода айхивали.

Это был последний передел земли в Нохурской долине.

Несмотря на некоторое земельное поравнение членов нохурской общины, она продолжала носить характер «долевой», т. е. наделение землей и водой подрастающих или вновь прибывших членов общества не производилось. Повидимому, освоение новых участков продолжалось и после закрепления земли за отдельными отделами и родами; освоенные земли получали воду из доли воды отдела, но этот процесс сильно ограничивался размерами долины и количеством воды в источниках.

Помимо земель Нохурской долины, в середине XIX в. нохурцы владели поливными землями и в долине р. Сумбар (на правах санашика). По рассказам стариков, право на эту землю имел каждый женившийся. Переделы ее производились ежегодно. Земли в горах возле источников Караул-Чешме и Койне-Гумме использовались как санашиковые. Участки возле каждого источника разделялись на три части, согласно делению племени на три отдела (нохурли, зертли и айхивали). Три частями возле Караул-Чешме пользовались по жребью 105 семейств, точно так же 105 семейств заседало по жребью три участка у источника Койне-Гумме.

Богарным земледелием занимались все жители Нохура на правах санашика. Богарную землю получал каждый подросток, даже еще не женившийся нохурец, если он выделялся от отца; женившийся получал обязательно. Землю эту переделывали ежегодно и участки получали по жребью.

<sup>1</sup> Л. А. Маевский. Земельно-водная реформа в ТССР. Центр. гос. архив ТССР, оп. 86, стр. 2.

<sup>2</sup> «Сборник решений чрезвычайного съезда народных судей Закаспийской области за 1906 г.», стр. 55—57.



\* \* \*

Большое влияние на разложение водо-земельной общины оказали присоединение Туркмении к России и проведение Закаспийской железной дороги.

«Закаспийская дорога, — указывал В. И. Ленин, — стала «открывать» для капитала Среднюю Азию...»<sup>1</sup> Сельское хозяйство туркмен втягивалось в сферу действия капитализма. Передельные земли превращались в мюльки. Купля-продажа земли становилась делом обычным для нохурцев. В. В. Русинов связывает эти изменения в хозяйстве туркмен с развитием хлопкового дела и с повышением цен на землю под хлопок<sup>2</sup>.

У нохурцев развитие частной собственности на землю происходило в несколько иных условиях и значительно раньше, чем у текинцев. Многолетнее существование культуры виноградариков и плодовых деревьев, требующих интенсивного ухода, привело к тому, что соответствующие земельные участки были закреплены в частную собственность задолго до присоединения Туркмении к России. С появлением в Туркмении русского населения повысился спрос на продукты садоводства, что заставило нохурцев увеличить площадь садов в долине за счет сокращения поливной земли под злаками. В связи с этим увеличились богарные посевы зерновых.

Недостаток земли, малое количество воды побудили нохурцев при первой же возможности (в 80-х годах XIX в.) начать выселяться из Нохура. Они образовали новые аулы с новой системой землепользования. Вместе с тем некоторые из выселившихся оставались владельцами наделов земли и воды в Нохуре, а некоторые продавали их. Среди хозяйств, выселившихся в Сумбарскую долину, выделялись зажиточные хозяйства Байгельды Курбагельдыева, жителя аула Ходжи-Кала, владевшего 12 су в ауле Нохур, Барата Нияс-Мамедова и Мамедклыча Кочиева, жителей аула Тутлы-Кала, имевших в Нохуре по 6 су каждый, Назара Аннакулова, жителя аула Куруждей, и др.<sup>3</sup> Вместе с тем нохурцы, не имевшие земельных наделов, должны были арендовать землю в других аулах.

Нохурцы, поселившиеся в Сумбарской долине, образовали 1-е и 2-е Верхне-Сумбарские общества, входившие административно в Кара-Калинское приставство<sup>4</sup>.

Все жители вновь образованных аулов с момента поселения в Сумбарской долине были наделены землей в размере  $1\frac{1}{2}$ —3 танавов на правах мюлька<sup>5</sup>. Поскольку выселение из Нохура проходило отдельными родовыми группами, то и на новых местах первоначально род выступал в качестве единого целого. Все сородичи селились на одном арыке (или иногда части его). Род считался владельцем занятой территории, хотя участки земли находились, по существу, в частной собственности у отдельных семей и передавались по наследству.

Род обязан был наделять землей женившихся и вновь переселившихся сородичей<sup>6</sup>. Обычно при этом использовали наделы лиц, умерших и не оставивших детей, или вдов, вновь вышедших замуж. Получивший надел платил подати и нес натуральные повинности.

<sup>1</sup> В. И. Ленин. Соч., т. 5, стр. 74.

<sup>2</sup> В. В. Русинов. Ук. соч., стр. 12.

<sup>3</sup> Я. Таиров. Материалы по водопользованию у туркмен Закаспийской области, ч. I, стр. 161.

<sup>4</sup> ЦГА ТССР, д. 38108, № 510.

<sup>5</sup> Там же, ф. с/б 82, л. 185. (Сведения относятся к 1910 г.).

<sup>6</sup> Там же, лл. 82—83.

Социальное неравенство на новых местах не уменьшилось, а, наоборот, было узаконено властью. Все аульные аксакалы при первоначальном занятии земель получали сверх нормы земельные участки «сылак» (размером в один-два надела) и какой-нибудь отдельный дуг («токай»). Это обосновывалось необходимостью нести расходы по приему приезжающих в аул гостей. Звание аксакала, как и надел сылак, было наследственным<sup>1</sup>.

При очень ограниченной земельной территории первоначальное положение не могло сохраняться сколько-нибудь продолжительное время. Наделы дробились и становились меньше положенных, а вновь прибывающие лишь изредка наделялись землей. Уже к 1910 г. каракалинский пристав капитан Агабеков рапортовал начальнику Краснодарского уезда: «К экономическому положению жителей 1 и 2 сумбарских обществ считаю долгом доложить, что эти общества обесечены землей меньше других обществ, а именно: 80 кибиток платят подати и совсем не имеют земли»<sup>2</sup>. Таким образом в сумбарских обществах уже к 1910 г. насчитывалось 16% безземельных хозяйств.

В самом ауле Нохур деревенская беднота, не имея возможности из-за недостатка земли применить свои силы в сельском хозяйстве, уходила в город, где, вследствие слабого развития промышленности, также не могла найти себе работу<sup>3</sup>.

Наиболее зажиточные хозяйства, оставшиеся в Нохуре, уже не довольствовались земельными участками только в этом ауле. С развитием у текинцев частной собственности на землю появилась возможность покупки у них земельных участков, расположенных в Ахальском оазисе. Уже в 1892 г.<sup>4</sup> из среды нохурцев выделились такие крупные баи, как старшина аула Нохур Ата-бай Эвезмурадов, Угурлу-бай Алияров, Гасан Кули Аббасов, Ады-бай Абдиев и некоторые другие, владевшие участками не только в Нохуре, но и в текинских аулах Сунча и Дешт. Ады-бай Абдиев, кроме того, был владельцем мельницы в ауле Дешт и совладельцем самой крупной мельницы аула Нохур.

Наряду с богатыми текинцами из оазиса и некоторые зажиточные нохурцы, начавшие восстанавливать заброшенные в период появления здесь текинцев кяризы, получили, соответственно своему денежному вкладу, в собственность определенную часть земли, орошаемой водой кяриза. Так, в 1896 г. был восстановлен кяриз Эль-Арват (иначе кяриз Ады-бая), орошающий земли севернее железнодорожного полотна против станции Арчман, и его владельцами стали 18 нохурцев, в том числе и Ады-бай Абдиев.

Еще больше, чем в отношении земельных участков, и вместе с тем гораздо раньше социальное неравенство проявилось в области владения скотом.

Та же родовая верхушка, имевшая крупные земельные угодья, владела и значительным количеством мелкого и крупного скота. Наряду с этим семьи трудящихся владели в лучшем случае несколькими овцами или козами. Социальное неравенство в нохурских аулах было весьма значительным. Однако вместе с тем сохранялись и многочисленные родовые

<sup>1</sup> ЦГА ТССР, ф. с/б. 82, лл. 82—83.

<sup>2</sup> Там же, л. 185. По данным 1914 г., в двух обществах насчитывалось около 500 семей нохурцев. ЦГА ТССР, д. 38108, № 510, стр. 328.

<sup>3</sup> Там же, д. 25, ф. ЦАУ, № 1136, стр. 252.

<sup>4</sup> Все приводимые ниже сведения даны по материалам Я. Таирова (Ук. соч., ч. I, стр. 153—162, 165; ч. II, стр. 352, 357, 358, 360, 365).

пережитки. Так, скот уже с очень давних времен находился в частном владении отдельных семей, но следы родовой собственности мы находим и здесь: скот клеймили тамгой «ян», характерной только для нохурцев. Тамга изображала изогнутые рога, ее выжигали на ушах животных. Помимо общенохурской тамги, имелись специальные метки для скота отдельных хозяев.

Во время летних перекочевок два-три близких рода кочевали вместе. Так, роды Кель и Огры, Овезгельди и Бахар, Джагыл-Джогул и Чарых кочевали обычно попарно. На кочевки в горы — в «чарву» отправлялись в мае, после окончания посевов яровых хлебов и работ в садах. Кочевки располагались обычно на склоне горы, недалеко от источника. Загоны для скота устраивались в ущелье, в них на ночь собирали всех животных. В таких перекочевках род выступал как единое целое.

Пастбища и родники на Нохурском плато принадлежали сначала всему племени, а после выселения части нохурцев в Сумбарскую долину — общине аула Нохур. Определенные родники находились в пользовании отдельных родов или групп родов, оставаясь тем не менее номинально собственностью всей общины.

Разрушение общинной собственности на землю зашло у нохурцев к 1917 г. довольно далеко. Поливные земли, как сказано выше, являлись в конце XIX в. частной собственностью. В ауле Нохур земля, выделенная каждому отдельному роду в период его поселения там, в силу быстрого развития капиталистических отношений после присоединения к России, недолго сохранялась в роде, несмотря на преимущественное право покупки для родственников.

Однако наряду с этим у нохурцев вплоть до организации колхозов сохранялось санашиковое право в отношении богарных земель. Надел из этих земель получал каждый женатый мужчина. Земля периодически переделялась между членами общины, оставаясь ее коллективной собственностью. Род при переделах не играл, правда, уже никакой роли; распределение земли происходило по жребию непосредственно между отдельными правомочными хозяйствами. В таких аулах, как Тутлы-Кала, где имелось иноплеменное население (текинцы), владельцами земли на первоначальной территории рода оказывались также и они. Община такого типа была, стало быть, характерной соседской общиной. Взаимоотношения членов внутри ее усложнялись сохранением родовой организации и пережитков родового строя.

Таким образом, ко времени Великой Октябрьской социалистической революции у нохурцев, как и у других туркмен, при сохранении некоторых остатков и пережиточных форм родовой организации в быту, господствовали патриархально-феодалные отношения, сильно переплетенные, особенно в Ахальском оазисе, с элементами капитализма.

В эпоху построения социалистического общества, особенно в период коллективизации, пережитки родовых отношений были серьезной помехой в социалистическом переустройстве туркменского аула. Эти пережитки затушевывали и ослабляли классовую борьбу; баи использовали их в своих интересах.

Коммунистическая партия и советская власть повели решительную и успешную борьбу с этими явлениями. После создания колхозов пережитки родовых отношений постепенно были изжиты, хотя и сейчас еще в памяти некоторых колхозников сохранились предания об общности происхождения членов рода. Может быть, единственным из этих пережитков, сохранившимся до последнего времени да и то лишь в старой (несколько видоиз-

мененной) форме, но уже с новым содержанием, является ювар<sup>1</sup>. По существу ювар уже давно стал не родовой, а соседской помощью в хозяйственных работах (постройка дома, выделка войлока и т. д.). При этом в наших, советских условиях, в социалистическом обществе, где уничтожена эксплуатация человека человеком, ювар представляет собою форму взаимопомощи трудящихся колхозников.

## 2. Семья и брак у нохурцев

Основной экономической ячейкой нохурцев до коллективизации являлась семья. Это была преимущественно большая семья, включавшая несколько поколений родственников или семьи нескольких неразделившихся братьев. Сейчас такие семьи сравнительно редки. Как правило, теперь семьи индивидуальные, состоящие из супругов и их потомства.

В семьях, где было две жены или больше, старшая признавалась хозяйкой дома. Младшие жены занимались под ее руководством домашними делами — ткачеством, уходом за детьми. При этом дети от разных матерей были на равном положении.

Семьи, в которых мы выявили остатки большесемейной организации, сравнительно с прошлым не велики. Численно они иногда даже меньше некоторых многодетных современных семей. В годы наших наблюдений (1945—1946) они состояли или из трех поколений родственников, или, чаще, из семей нескольких братьев, один из которых (не обязательно старший) считался главой.

Приведем несколько случаев, которые нам удалось наблюдать. Одна из наиболее крупных — семья Сапара Нурмамедова, численностью в 16 человек. Она состояла из главы семьи, его жены и четырех детей, брата с женой, матери и сестры, второй жены отца с пятью детьми. Все они жили в одном доме и вели общее домашнее хозяйство. Вторая большая семья — Анна Мухамед Оразова — состояла из семи человек. В ее состав входили: сам Анна Мухамед, его мать, жена и ребенок, племянница и племянник с женой. Не так давно эта семья была значительно больше: были живы отец главы семьи и его брат с женой. В семье, во главе которой стоял Анна Мухамед Ходжаев, вместе жили три женатых брата, у двух из них было по ребенку. С ними жил их старший неженатый больной брат. Семья состояла из девяти человек. Возглавлял ее следующий за старшим по возрасту брат.

Не единичны случаи, когда семьи близких родственников, юридически уже вполне самостоятельные, сохраняют теснейшую родственную и хозяйственную связь, свидетельствующую о единстве их в недавнем прошлом. Таковы в ауле Караул семьи Курбана Довлетова и его сына Алла Берды Курбанова.

Следы повсеместного существования больших семей в недавнем прошлом легко проявляются и в том крайне неодобрительном отношении стариков к разделам, которое мы наблюдали в Нохуре<sup>2</sup>. Недаром у туркмен сущест-

<sup>1</sup> Слово «ювар» употребляется еще в одном смысле, очень близком к его древнему, первоначальному значению коллективной формы организации труда, но уже с совершенно новым содержанием. Юваром называют субботники, в необходимых случаях организуемые в колхозах.

<sup>2</sup> Когда во время нашего пребывания в Нохуре летом 1946 г. произошел раздел между дядей и племянником Атабаевыми, старики неодобрительно говорили Алла-Берды Атабаеву, что он «не соблюдает старых законов».

вует пословица «Семья имущества не погубит, раздел погубит» («зади машгала тукетмез, башгала тукедер»).

В семейной общине сохранялись единое хозяйство и потребление из общего котла. Все запасы были общими и не делились между отдельными индивидуальными семьями. Во главе такой семьи стоял старший мужчина — отец семейства, обладавший довольно большой властью, однако, в годы нашего исследования, отнюдь не деспотической. Во главе женщин стояла старшая по возрасту, обычно жена главы семьи или старшего сына, ведавшая домашним хозяйством и отдававшая распоряжения младшим женщинам семьи. Ее положение в семье не являлось приниженным, как мы покажем дальше, положение же младших женщин было тяжелым. Старшая женщина обычно готовила обед, в ее ведении находились продукты всей семьи. Она распределяла работу между остальными женщинами. Младшие женщины исполняли подсобную работу — носили воду, собирали дрова, ухаживали за детьми, занимались разматыванием и окраской шелка и ткачеством.

Большая неразделившаяся семья занимала соответственно большее помещение. До сих пор в Нохуре сохранились дома, в которых жили эти семьи<sup>1</sup>. В таких домах (теперь их уже немного) обычно бывала лишь одна (редко две) комната, ширина которой, вообще стабильная в Нохуре, равнялась 3—4 м, а длина достигала в некоторых случаях 20—25 м. Перед домом на площадке был один очаг, так как пищу готовили для всех членов семьи в одном котле. Второе помещение, если оно бывало в таком доме, обычно отводилось для приема гостей. Дверь располагалась по одной из длинных сторон дома против очага; часть комнаты направо от очага занимали женщины.

Позднее, если семья росла, увеличивалось и число комнат. Помещение делили: посреди большой комнаты устраивали коридор, из которого направо и налево вели двери в комнаты, где помещались малые семьи. В том случае, если старого помещения не хватало, сбоку пристраивали еще одну или две комнаты, имевшие самостоятельный выход на площадку перед домом. Иногда в таких домах жили разделившиеся родственники, но тогда на айване или на площадке перед домом каждая семья ставила свой очаг, служивший для приготовления пищи. Дома, построенные отделившимися родственниками (индивидуальными семьями), представляли собою ряд помещений под одной крышей, обычно небольших по величине, с самостоятельными выходами на площадку или айван и отдельными очагами для приготовления пищи.

Как и у всех мусульман, у нохурцев существовало многоженство. На практике оно, однако, не получило сколько-нибудь широкого распространения. Двух и больше жен имели только богатые. Иногда второй женой становилась вдова, оставшаяся после смерти брата или близкого родственника. Как сообщает Д. Г. Иомудская-Бурунова, у туркмен брак с невесткой не считался «настоящим» браком, и если на ней женился холостой деверь, он обычно старался собрать деньги на калым, чтобы взять еще одну жену<sup>2</sup>. Вторую жену брали в большинстве случаев и тогда, когда у первой не было детей. Отсутствие детей женщина переживала тяжело и часто сама просила мужа, чтобы он женился еще раз.

Женщина у нохурцев, как и у большинства туркмен, пользовалась относительной свободой и находилась в несколько лучших условиях, чем

<sup>1</sup> См. раздел «Жилище и хозяйственные постройки».

<sup>2</sup> Д. Г. Иомудская-Бурунова. Женщина в старой Туркмении. Москва — Ташкент, 1931, стр. 55.

у тех народов Средней Азии, среди которых ислам пустил более глубокие корни. Однако, по сравнению с положением женщин у кочевых туркмен и у казахов, нохурская женщина была более стеснена и ограничена. В этом значительную роль играло то обстоятельство, что нохурцы, как и другие оседлые туркмены, в большей степени испытывали влияние мусульманского духовенства, чем туркмены-кочевники. Имело значение и соседство в Ираном — страной, в которой женщина была вечно скрыта в стенах своего дома и являлась скорее рабой мужа, чем его помощницей.

Приниженное положение женщины внешне выражалось в том, что у нохурцев, так же как у других туркменских племен южной Туркмении, они носили яшмак (платок, закрывающий рот) и закрывали при посторонних мужчинах лицо краем халата, накидываемого на голову. В помещении женщины располагались с правой стороны от центрального места (в прошлом — очага), так же как и в юрте; если же в доме было несколько комнат, то самая большая из них служила днем женской рабочей комнатой, а ночью спальней для всех членов семьи. При наличии в доме комнаты для гостей мужчины свободное время проводили там, там же обедали и принимали гостей; женщины старались при посторонних мужчинах в этой комнате не появляться. Ели женщины отдельно от мужчин, обычно после них, вместе с детьми. Если семья была большая, молодые ели из одной тарелки с детьми, женщины постарше — отдельно от них. В семье, которая состояла из супругов и маленьких детей, в отсутствие посторонних ели все вместе.

Приниженность положения туркменской женщины не распространялась в одинаковой степени на все возрасты, уменьшаясь с годами. Особенно тяжелым было положение молодой женщины в большой семье, где имелось много лиц старше ее по возрасту, которым она была обязана подчиняться.

Сразу же после выхода замуж женщина оказывалась в очень тяжелых условиях. Она целые дни сидела в своем углу, закрывшись халатом, и молча занималась какой-нибудь работой: разматывала нитки, работала на станке, вышивала. Она не должна была разговаривать даже в том случае, если в комнате были одни только женщины. Выходить на улицу ей разрешалось лишь два раза в сутки, и только в сопровождении нескольких женщин или девочек.

Она была связана в своих действиях множеством запретов, которые ей приходилось соблюдать по отношению ко всем старшим членам семьи. Молодая женщина до рождения первого ребенка закрывала лицо накидывавшимся на голову халатом не только от старших мужчин, но и от всех старших женщин семьи и родственниц мужа. Когда рождался первый ребенок, она освобождалась от необходимости закрывать лицо от старших женщин, но в их присутствии всегда накидывала на рот яшмак. Со всеми старшими членами семьи ей не разрешалось заговаривать первой: она могла лишь отвечать на вопросы шопотом или кивком головы. Свекру или свекрови она отвечала также или кивком головы, или через младших членов семьи. В присутствии посторонних или старших членов семьи молодая женщина не могла разговаривать даже с мужем.

Приниженное положение туркменской и, в частности, нохурской женщины в семье объяснялось прежде всего патриархальной властью главы семьи, которая существовала у туркмен. Эта власть распространялась не только на женщин, но и на мужчин. Младшие мужчины в семье в присутствии старшего не смели сидеть, смеяться, они не могли первыми обратиться с вопросом непосредственно к старшему в семье и только отвечали, когда последний обращался к ним.

В малой индивидуальной семье положение туркменской женщины было гораздо более легким, чем в большесемейной общине. В хозяйстве ей приходилось справляться одной, но зато она подчинялась только мужу и нередко была его помощницей и советчицей во всех делах. Д. Г. Иомудская-Бурунова<sup>1</sup> в своей небольшой, но богатой фактическим материалом работе рассказывает о тех случаях, когда женщина оставалась единственной хозяйкой и распорядительницей в доме; например, когда муж мстил или скрывался от мщения и был вынужден покинуть аул. Женщина в этом случае получала возможность общения и с посторонними мужчинами.

С возрастом положение женщины изменялось, она становилась более самостоятельной. Это происходило и в большой семье, с той лишь разницей, что здесь самостоятельность проявлялась значительно позже. Старшая женщина, мать семейства, имела в семье значительный вес, ее слушались не только младшие женщины, но и мужчины. Часто после смерти главы дома его жена становилась неофициально главой и пользовалась большим авторитетом. Внешне ее сыновья были совершенно самостоятельны в своих действиях, но ее советы и указания играли очень большую роль. Старая женщина иногда пользовалась влиянием не только в своей семье, но и среди сородичей мужа, с которыми она сживалась за долгие годы брака.

Почти до Великой Отечественной войны похурские женщины занимались только домашним хозяйством, шелководством и шелкоткачеством, а летом, во время пребывания на летовках, — заготовкой молочных продуктов. В полевых сельскохозяйственных работах туркменская женщина не участвовала. Даже после образования колхозов женщины в первое время под различными предлогами старались избегать выхода в поле, чему содействовали и мужчины. Работой в поле занимались только мужчины. Женщина, появившаяся в поле вместе с мужчинами, вызывала общее осуждение. Главную роль в этом играл укоренившийся порядок, запрещавший женщине появляться там, где были посторонние мужчины. Культурно-просветительная работа в колхозах, повышение культурного уровня похурцев привели к постепенному исчезновению этого пережитка. Перелом завершился в период Великой Отечественной войны, когда отсутствие многих мужчин заставило женщин принять участие в полевых работах. В настоящее время большинство женщин работает в колхозе наряду с мужчинами.

Туркмены очень любят детей. Поэтому женщины, имеющие их, пользуются большим уважением.

Несмотря на такое отношение к детям, раньше женщина, ожидавшая ребенка, не освобождалась от работы до самого последнего момента. Особенно трудно было женщине, если она одна занималась хозяйством в доме. Когда наступало время родов, женщина говорила об этом домашним или соседке. На время родов приглашалась бабка, иногда две. Муж уходил из дому куда-нибудь к родным, удалялись и дети. Если приглашалась одна бабка, то на помощь ей приходила соседка или кто-нибудь из родственниц мужа; родственницы роженицы при родах не присутствовали. В ауле обычно бывало несколько повивальных бабок, которых называли «гббек эне» (дословно «мать пуповины»).

Если рождался мальчик (особенно первенец), о радостном событии спешили оповестить отца ребенка и всех родных. Первый передавший отцу весть о рождении сына получал подарок, большей частью деньгами, называв-

<sup>1</sup> Д. Г. Иомудская-Бурунова. Ук. соч., стр. 53.

шийся «бушлук» («бушлык»). В богатой семье рождение мальчика праздновалось очень пышно. В малообеспеченных семьях ограничивались молитвой («азан»), которую читал мулла, и небольшим угощением близких. Рождение девочки часто вообще никак не отмечалось. По сообщению Д. Г. Иомудской-Буруновой<sup>1</sup>, повитуху, принявшую мальчика, одаривали гораздо щедрее, чем принявшую девочку. Женщина, принявшая мальчика и перевязавшая ему пуповину, получала обычно кусок мыла, сатиновый или шерстяной платок и ткань на платье; другая помогавшая при родах женщина получала сатиновый или ситцевый платок. В случае рождения девочки обе получали только по одному платку.

На другой день после рождения мальчика устраивался праздник. Богатые отмечали это событие устройством скачек, состязаний борцов, стрельбой из ружей. Победивших щедро одаривали. Приходили родные с поздравлениями. Как правило, родных со стороны матери ребенка (особенно, если ребенок был первый или второй) в числе поздравлявших не было.

Насколько нам удалось узнать, при приеме гостей в честь рождения ребенка в Нохуре ограничивались только угощением «катлама» и «пишме» и чаем. Если рождалась девочка, поздравляющих было меньше, меньше и подарков.

Ребенка сразу же после рождения завертывали в старое чистое тряпье и клали возле матери на кошму. Женщина после родов обычно лежала шесть-семь дней. Срок этот сокращался, если кроме нее в семье не было взрослых женщин. Все же первые дни ей помогала в хозяйстве родственница или соседка.

На третий день новорожденному надевали рубашку. Первую рубашку делали обычно из старого материала, швами наружу и никогда не подшивали. Если у женщины дети умирали, она брала рубашку для новорожденного у старой многодетной матери, так как считалось, что счастье последней перейдет на взывшую.

Нохурцы, как и все туркмены, на третий день после рождения ребенка надевали ему на голову тюрбетейку (тахъя), сшитую специально для этой цели (если ребенок был первый) из старого материала. Такая тюрбетейка хранилась в семье, а иногда передавалась даже по наследству. Ее надевали на голову каждого следующего ребенка и не снимали до тех пор, пока она не становилась ему тесной. Чтобы тюрбетейка не падала с головы, ее привязывали под подбородком тесемками или надевали поверх нее платок.

Имя ребенку давали на первый или второй, редко на третий день после рождения. Иногда имя давал отец (или мать, в том случае, если родилась дочь), большей же частью—кто-нибудь из почтенных родственников отца ребенка. Мальчика называли в честь мусульманского святого, прибавляя к этому имени еще одно, обычное для данной семьи. Так, в семье бывали следующие имена: Мухамед Нур, Анна Нур, Мамед Нур и т. д., или, например, Сапар Мамед, Мамед Гельды и т. д.

В этом отношении нохурцы отличались от текинцев, которые детям мужского пола часто давали смысловые имена<sup>2</sup>: Италмаз («собака не возьмет»), Гүндогды («взошло солнце») и т. д. У нохурцев смысловые мужские имена встречались гораздо реже, женские же имена имели смысло-

<sup>1</sup> Д. Г. Иомудская-Бурунова. Ук. соч., стр. 13, 14.

<sup>2</sup> «Обзор Закаспийской области с 1882 по 1890 г.» Изд. 2. Асхабад, 1897, стр. 29; Ф. М и х а й л о в. Туземцы Закаспийской области и их жизнь, стр. 54.



вые значения или были поэтическими по содержанию, например: Нэзик (нежная), Дөвлет-Гул (счастливый цветок), Нур Садап (перламутровый луч) и т. д.

После того как мать поднималась с постели, ребенка клали в специально сделанную колыбель «салланчак», (от глагола «саланмак» — висеть, спускаться). По своему устройству колыбель у туркмен была несложна. Палас (у теке и йомудов) или войлок (у нохурцев) боковыми сторонами укреплялся на двух толстых шерстяных веревках, идущих параллельно одна другой и привешенных к стенам комнаты или боковым сторонам юрты. Ребенка прибинтовывали к войлоку широкой тесьмой, чтобы он не вышал. В таком положении он проводил большую часть времени. Если занимавшиеся домашними делами женщины не могли взять ребенка на руки, когда это было необходимо, одна из них привязывала веревку от колыбели к большому пальцу ноги и, продолжая работу, одновременно укачивала ребенка. Больше внимания уделяли мальчику; но в семьях, где не было мальчика, и к девочке (особенно в младенческом возрасте) относились очень ласково и баловали ее.

В первые дни после рождения ребенка, по поверьям туркмен, и матери и ребенку угрожала опасность, поэтому их старались не оставлять одних. У нохурцев сразу же после рождения ребенка в складки пеленки на груди клали нож и не вынимали его в течение трех суток. Делалось это с целью предохранить младенца от злых духов, и прежде всего от злого духа Ал, по поверью имевшего особую склонность вредить новорожденным, роженицам и женихам.

Туркменка кормила ребенка грудью очень долго, иногда, если не было больше детей, до двух-трех лет. Специальной детской пищи не существовало. Ребенка кормили тем же, что ели взрослые.

Когда мальчику исполнился год, его в первый раз стригли (о причёске детей см. выше, стр. 167)<sup>1</sup>. На Аму-Дарье первую стрижку волос мальчика производил брат его матери («даи») <sup>2</sup>. У нохурцев роль дяди с материнской стороны в этом случае не выяснена. Стриг мальчика пожилой мужчина, находившийся в хороших отношениях с семьей ребенка.

После года, когда ребенок начинал ходить, ему шили новое платье, теперь уже не обязательно из старой ткани, но обязательно не подшитое по подолу. Тюбетейку тоже делали новую, уже рассчитанную на размер головы ребенка, и расширяли ее цветными нитками.

Когда ребенок впервые заболел, мать брала у муллы амулет («дога»), представлявший собой клочок бумаги с написанной на ней арабскими буквами молитвой. Этот амулет, сложенный треугольником, зашивали в тряпочку и подшивали к середине тюбетейки. Амулеты пришивали также подмышками или привешивали к вороту платья. Наиболее могущественным считался «дагдан», («дагдаган»), сделанный из особого дерева, называемого «каркас» (в него также вкладывали бумажку с молитвой). Он бывал самой различной формы, но чаще всего имел вид треугольника или ромба. У каждого ребенка обязательно имелся такой амулет, так как считалось, что он предохраняет от всех опасностей. К тюбетейке мальчика, украшенной только вышивкой, прикрепляли несколько амулетов. Тюбетейку девочки, даже очень маленькой, помимо вышивки украшали также серебряными монетами, нашитыми кругом, и серебряным колпачком («купба»), пришитым к верхушке.

<sup>1</sup> Ребенка при стрижке обыкновенно посыпали горохом или кукурузой — «для счастья».

<sup>2</sup> Н. В. Брюллова-Шаскольская. На Аму-Дарье, стр. 302.

Еще находясь в колыбели, ребенок переходил обычно на попечение старших детей или подростков. С их помощью он учился ходить и с ними проводил все время. Даже при очень большой любви к детям матери было некогда уделять ребенку много внимания. Отец же почти всегда бывал занят вне дома, а когда находился дома, то забавлялся в большинстве случаев только с сыном. Если в доме не было старших детей, ребенок находился в колыбели до тех пор, пока не начинал ходить.

Обрезание, сопровождаемое празднеством «суннет-той», мальчику производили в возрасте от 7 до 12 лет. По поводу этого события устраивалось торжество («той»), которое у богатых происходило так же пышно, как и той по случаю рождения сына. Наиболее благочестивые делали обрезание до семилетнего возраста.

С четырех-пяти лет ребенок начинал принимать участие в играх старших ребят или чаще — в играх своих сверстников. Наиболее распространенной была игра в бабки и альчики («ашык»), в которой участвовали ребята самых различных возрастов. Маленькие четырех-пятiletние ребята играли в «лошадки», причем лошадку обычно изображала хворостина. Девочки, как правило, в шумных играх участия не принимали и вообще редко играли группами. Обычно они все время проводили возле матерей. Из тряпок и палочек они делали кукол — «гурджак» и одевали их наподобие взрослых женщин. Черты лица не изображались, так как это запрещалось мусульманской религией; вместо этого лицо перекрецивалось белыми нитками.

С восьми-девяти лет девочка начинала помогать в домашней работе, сначала для забавы, а затем по-настоящему. Девочка десяти лет уже разматывала нитки на станке, очищала шерсть, носила воду, нянчила младших братишек и сестреночек и выполняла много других поручений. В это время она училась и вышивать.

По рассказам стариков, мальчиков с девяти-десяти лет обучали в мектебе. Обучение происходило так же, как и везде в Средней Азии, путем механического зазубривания арабских текстов и молитв. Срок учения был от двух до пяти лет, в зависимости от способностей ученика и материальных возможностей его родителей.

После окончания школы только очень немногие продолжали обучение в медресе. В хозяйстве мальчики начинали работать лет с двенадцати, сначала помогая изредка, а лет с 15—16 активно участвуя в работе. Так было в зажиточных семьях. Дети в малообеспеченных или не имевших взрослых работников семьях уже с 8 лет серьезно помогали домашним в работе.

Среди нохурцев, по рассказам стариков, ранние браки были очень редки. Для молодого человека подходящим брачным возрастом считалось 18 лет. Девушка становилась невестой с 14—16 лет; до этого времени она была занята по хозяйству; шить и вышивать училась в свободное от работы время. Девушку-невесту работой старались не утруждать. Она готовила приданое для себя: шила одежду, стегала одеяла, изготовляла подушки, вышивала для будущего мужа тюбетейку, рубаху и кушак, которые, как того требовал старинный обычай, должна была подарить ему в день свадьбы.

Когда юноша достигал брачного возраста, родители начинали присматривать для него подходящую невесту. Обычно же невеста уже имелась, так как широко распространенными были сговоры о браке малолетних детей. При выборе невесты руководствовались не только экономическими соображениями, но и другими мотивами. Наиболее желательным считался брак с представительницей рода, из которого происходила мать жениха,

наиболее желательной невестой — дочь брата матери («дайынын-гызы»). Тем не менее даже наличие подходящей невесты в этом роде не служило препятствием для выбора ее в другом роде. Однако запрещались браки вне племени. Эндогамия сохранялась почти до наших дней: нарушение ее осуждалось стариками.

Вследствие немногочисленности нохурцев, с одной стороны, и далеко зашедшего процесса классового расслоения — с другой, частыми были браки с двоюродными сестрами по отцу, т. е. между близкими родственниками<sup>1</sup>. Были также часты браки между детьми двух сестер. Таким образом, как и у других туркменских племен, у нохурцев не сохранилось экзогамии: брачные запреты носили строго индивидуальный характер и соответствовали запретам, содержащимся в коране. Бывали и некоторые отступления, например разрешался брак с двоюродной сестрой отца, с вдовой брата отца и т. д. Экзогамию до недавнего времени сохранял лишь один род — Джагыл-Джогул, внутри которого браки были запрещены.

Несмотря на то, что экзогамия, за исключением указанного выше рода, давно исчезла у нохурцев, как и у остальных туркменских племен, следы ее бытования в прошлом мы можем обнаружить во многих случаях. Отметим один из них, сохранившийся лишь в фольклоре: запрещение выходить замуж в своем роде. Девушки-текинки Ахала поют: «Агам оглына барманы олумден бетер гөрдим» [«Выйти за сына дяди (по отцовской линии) я сочла хуже смерти»]. В то же время за сына дяди по материнской линии выходили довольно часто, как и за сына сестры отца и сестры матери. Такие браки у текинцев не только не запрещались, а, наоборот, приветствовались, так как не считались родственными. У нохурцев же о запрещении браков внутри рода не сохранилось упоминания даже в фольклоре, что, повидимому, свидетельствует о более раннем исчезновении экзогамии.

Широко распространенной формой брака у всех туркменских племен, в том числе у нохурцев, был так называемый брак «гарша» — перекрестный брак двух дочерей и двух сыновей близких родственников, позднее — соседей. Иногда обменивались не дочерьми или сестрами, а девушками более отдаленных степеней родства. Это явление, возможно ведущее свое происхождение от дуальной экзогамии, со временем приобрело иное содержание: обмен девушками производился для того, чтобы избежать материальных затрат на калым.

Как указывалось выше, сговоры о браке малолетних детей были довольно обычны. В этом случае о будущем браке детей договаривались отцы и затем уже оповещали о своем решении близких родственников. Отец малолетнего жениха резал овцу и приглашал своих родственников и родственников будущей жены сына. Этим ритуальным угощением скреплялся будущий брак. Никаких перемен после этого не могло быть. Если даже один из родителей умирал, опекун ребенка обязан был осуществить заключенный договор. Когда обе стороны считали, что дети достаточно выросли для брака, устраивалась свадьба. Конечно, ни о каком согласии на брак не спрашивали ни жениха, ни тем более — невесту. Даже тогда, когда невесту выбирали в зрелом возрасте, от девушки вовсе не требовалось согласия на брак. В этом случае к отцу невесты посылали сватов — «гуда». Выбор невесты предварительно обсуждался на «совете», где присутствовали наиболее близкие и почтенные родственники. Большую роль в выборе

<sup>1</sup> У туркмен род был отцовский и члены материнского рода в число кровных родственников не входили.

невесты играла старшая женщина в семье; она выражала мнение женской части родственников и характеризовала девушку как будущую хозяйку, жену и мать.

Сватами бывали пожилые и опытные мужчины из близких жениху родственников. Один из них был «дайы» (брат или близкий родственник матери). Считалось очень хорошим признаком, если один из сватов был почтенный, всеми уважаемый старик, так как такому свату не решались отказывать. Сваты уговаривались о размере калыма. Калым обычно был более или менее единообразен для данной группы туркмен. Несколько уменьшенный калым платили за вдов или девушек с каким-нибудь физическим изъяном. Так, в конце XIX в. в Нохуре калым за вдов старше 40 лет определялся в 40 туманов<sup>1</sup>, из которых десять шли на наряды невесте, а 30 выплачивались родственникам женщины, выходящей замуж<sup>2</sup>. О размере калыма за девушку у нохурцев в тот период сведений нет<sup>3</sup>. В то же время у йомудов размер калыма равнялся стоимости 5—12 верблюдов, у гокленов он составлял 2000—3500 кран, у текинцев—2000—4000 кран, у жителей Атека—3300 кран, у сарыков—1600—2000 кран<sup>4</sup>. Величина калыма варьировала (в пределах этих размеров) не только в зависимости от экономического положения, но и от внешности девушки, ее возраста, умения хозяйничать. По рассказам, калым еще продолжал сохраняться в первые годы после установления Советской власти в Туркмении; у нохурцев он состоял тогда из 150 кг пшеницы, коровы и десяти коз.

Возвращаясь к описанию сватовства. Обычно сватать шли к вечеру, когда становилось темно, чтобы в случае отказа не стыдно было возвращаться домой. Если сваты возвращались с положительным ответом, женщины из семьи жениха начинали готовиться к посещению дома невесты («ширини», или «ширни»).

На другой день утром родственницы жениха собирались в его доме и начинали печь «пишме», варить халву. Помимо ближайших родственников жениха, на «ширини» звали еще некоторых женщин аула. Способ приглашения был очень оригинален. Приглашением служила четверть катламы, которую ребятишки из родни жениха приносили в тот дом, откуда звали гостей. Женщина, получившая такое приглашение, отправлялась в дом жениха, захватив с собой тарелку «пишме» или каких-нибудь фруктов или сладостей.

В середине дня, когда все приготовления заканчивались, из дома жениха в дом невесты отправлялась целая процессия, состоявшая главным образом из женщин, каждая из которых несла в руке узелок со сладким или фруктами. Эту процессию охраняли спереди и сзади несколько мужчин с палками. Всех встречавшихся по дороге одаривали понемногу, чтобы их недоброжелательство не повредило делу. По пути к дому невесты подростки несколько раз инсценировали нападение и отнимали у некоторых женщин узелки с содержимым.

У входа в дом невесты пришедших встречали женщины, самая старшая из которых приглашала их войти в дом. Гости отказывались, настаивая на снижении калыма. Переговоры продолжались до тех пор, пока хозяева

<sup>1</sup> Туман = 40 кранам, кран — около 20 коп. того времени.

<sup>2</sup> «Сборник решений чрезвычайного съезда народных судей Закаспийской области с 1898 по 1902 г.». (Материалы к изучению народного быта туркмен и киргизов). Асхабад, 1903, стр. 9.

<sup>3</sup> Повидимому, размер калыма за девушку у нохурцев был близок к тому, который был принят у текинцев.

<sup>4</sup> Давлетшин. Народный суд в Закаспийской области. «Закаспийское обозрение», 1902, № 153.

не соглашались немного снизить калым. После этого женщины входили и рассаживались в комнате, передав все принесенное хозяйке. Мужчины, охранявшие процессию в пути, уходили в другую комнату, к мужчинам.

Начиналось чаепитие. Основным угощением были принесенные из дома жениха мед и халва, отсюда, повидимому, и название «ширини», «ширини» («сладкое», «сладость»). После чаепития шли смотреть невесту, которая сидела закрывшись здесь же в углу или в другой комнате. С момента сговора и установления размера калыма девушка закрывалась платком, который она накидывала на голову. Ее сторожил родственник, разрешавший посмотреть ее только тому, кто за это платил.

В день «ширини» в дом невесты доставлялась и первая часть установленного калыма.

Таков обряд «смотряни», которые в прошлом сопровождалась установлением окончательных размеров калыма. Этот обряд в Туркмении существовал только среди нохурцев и не зафиксирован больше ни у одного из других туркменских племен. Подобный же обычай наблюдался у джемшидов и хезаре, у турок и персов. У последних он также называется «ширини» и открывает целый ряд предсвадебных торжеств, носящих название «маджлес-ширини»<sup>1</sup>. С этого момента, согласно персидскому обычаю, жених может бывать с невестой. По другим данным, «ширини-хоран» в персидском свадебном ритуале бывает днем обручения, мать жениха надевает в этот день невесте на палец кольцо<sup>2</sup>.

У джемшидов и хезаре через три дня после торга калыма родственницы жениха пеки сладкие хлебы и угощали родственников невесты. В тот же день происходило окончательное установление размера калыма. День этот назывался «суфраи риза» («скатерть согласия»). С этого времени жених мог приходить к невесте, но не вступал с ней в близкие отношения<sup>3</sup>.

В обряде ширини характерны два момента. Первый состоял в том, что женщины (они играли здесь главную роль) договаривались об окончательном размере калыма (у нохурцев, джемшидов). Вторым моментом заключался в том, что сам обряд носил, если не по своему названию, то по существу, характер примирения, умиротворения двух сторон, что символизировалось главным образом употреблением сладкого при чаепитии.

С момента ширини девушка считалась невестой («гелин») и никуда не выходила без большого красного платка, накинутого на голову. Им же она закрывала лицо, если ей на улице встречался мужчина<sup>4</sup>. Она начинала готовить себе приданое, состоящее из одежды, одеял, подушек и войлоков. Размеры приданого девушки обычно обуславливались при договоре о калыме. В зажиточных семьях девушке, помимо комплекта новой одежды и постельных принадлежностей, давали еще несколько штук овец и коз или корову. Скот не возвращался в случае развода или смерти женщины и становился собственностью семьи мужа.

Обычно свадьбы приурочивались к осени, ко времени окончания сбора урожая, только не в месяц сафар, который повсеместно в Средней Азии считался несчастливым. Между ширини и моментом свадьбы проходило два-

<sup>1</sup> П. И. Огородников. Очерки Персии. СПб., 1878, стр. 300.

<sup>2</sup> Р. А. Галунов. Средняя персидская свадьба. «Сборник Музея антропологии и этнографии», т. I, вып. IX. Л., 1930, стр. 188—189.

<sup>3</sup> Э. Г. Гаффенберг. Формы брака и свадебные обряды у джемшидов и хезаре. «Советская этнография», 1936, № 1, стр. 91.

<sup>4</sup> Этот обычай закрывать лицо перед посторонним мужчиной пришел, по мнению стариков, из Ирана. Так же объясняет Д. Г. Иомудская-Бурунова аналогичный обычай у иомудов бассейна Атрека.

три месяца. Нохурцы обычно за этот небольшой срок заканчивали выплату калыма<sup>1</sup>. Если даже вследствие каких-либо обстоятельств весь калым не мог быть выплачен за это время, свадьбу все же старались устроить в установленный срок: откладывать ее считалось нехорошим признаком. В последнем случае полагались на слово родственников жениха, которые обязывались помочь выплатить калым. Обманы бывали крайне редки.

Обычно отец, собиравшийся женить сына, пристраивал для него помещение к дому, если же это было трудно сделать, то на время свадьбы ставил для молодых юрту.

В день свадьбы каждая из сторон выделяла по два человека, которые шли к мулле<sup>2</sup>, являясь свидетелями при оформлении брака («никах»). Мулла читал соответствующую молитву и спрашивал свидетелей о согласии на брак — сначала невесты, потом жениха. Затем присутствующие (жениха и невесты при этом не было) пили по глотку меда («дошаб»), который стоял перед ними в чашке, — и брак считался совершенным. У текинцев вместо меда свидетели пили подсахаренную воду («ника сувь»). По данным ряда авторов, у других туркмен бракосочетание происходило после привоза невесты в дом жениха<sup>3</sup>.

Уже в то время, когда мулла совершал акт бракосочетания, в доме жениха начинался свадебный той. Каждый туркмен старался обставить его как можно торжественнее и пышнее. Это один из немногих праздников туркмен, на торжественное проведение которого они тратили иногда свои последние средства. Наиболее богатые устраивали конные скачки-соревнования («ярыш»), в которых участвовали лучшие наездники, и соревнования борцов-силачей («гөрешджен»). Победителям в этих соревнованиях давались призы, о которых заранее оповещал глашатай («джарчы»). В Нохуре место, где раньше происходили соревнования наездников и борцов, до сих пор называется Ярыш. После заселения этого места родом Чарых соревнования происходили на другой стороне аула.

Свадебное торжество происходило сразу в нескольких соседних домах, в которых жили родственники жениха. Женщины и мужчины находились в разных помещениях. Варили и жарили баранину, в большом количестве поглощали дошаб и свежий виноград.

Утром в день свадьбы мужчины и женщины — родственники жениха — отправлялись за невестой. Если невеста жила в одном ауле с женихом, мужчины шли за ней пешком, захватив с собой большой ковер. В доме невесты их обыкновенно поджидали и, когда они приходили, начиналась шуточная борьба между двумя группами, оканчивающаяся победой партии жениха. Девушку-невесту выводили из дому и сажали на ковер. Мать осыпала ее на пороге дома кишмишом и дальше уже не шла. Невесту из дома ее отца в дом жениха сопровождала ее замужняя родственница, обычно сестра отца или жена родного или двоюродного брата по отцу («еңде») <sup>4</sup>, которая с этого момента в течение трех дней оставалась с молодой в доме мужа.

<sup>1</sup> В случае сговора малолетних детей калым выплачивался в течение многих лет частями, обычно осенью, после сбора урожая.

<sup>2</sup> По второму варианту, записанному в ауле Караул, мулла приходил в дом жениха.

<sup>3</sup> И. Ибрагимов. Некоторые заметки о хивинских туркменах и киргизах. «Военный сборник», т. LXLVIII, 1874, стр. 147; М. Алиханов-Аварский. Мервский оазис и дороги, ведущие к нему. СПб, 1883, стр. 42—43.

<sup>4</sup> «Еңде» — жена старшего брата; сестра отца по-нохурски — «эзя», по-текински — «едже» (с именем); «Zälä» — жена старшего брата, жена дяди (по отцу). См. В. В. Радлов. Опыт словаря тюркских наречий, т. II.

Мужчины, несшие ковер с невестой, по дороге подвергались ударам кулаками и палками со стороны родственников невесты. Женщины, пришедшие из дома жениха, во время переноса невесты окружали ее со всех сторон, скрывая от взглядов посторонних. Невеста, одетая уже как замужняя женщина, имела на голове в отличие от всех женщин белый платок («яглык»), которым было закрыто все ее лицо.

Если девушка была из другого аула, за ней ехали верхом на конях и на ослах. Для невесты и сопровождающей ее женщины приготавливали кобылицу, по преимуществу белой масти. По поверью нохурцев, невесту нельзя было сажать на осла или на коня, так как в этом случае она стала бы верховодить в доме мужа. Позади невесты на кобылицу садилась еңде. Сопровождавшие их женщины ехали на ослах, мужчины — на лошадях. Невеста ехала в конце процессии, охраняемая одним мужчиной.

В доме жениха невесту помещали вместе с женщинами. Как только жених узнавал о приближении невесты, он уходил из своего дома к кому-либо из друзей или родных и не появлялся до позднего вечера. Если помещение было одно, невесту устраивали за занавеской («тутты», «перде»), которая перегораживала помещение почти пополам. Вместе с невестой за занавеской сидела и еңде.

Свадебные обряды нохурцев несколько отличаются от известных нам свадебных обрядов других туркмен. У нохурцев девушка-невеста еще в доме отца облачается в женское платье, что свидетельствует, по нашему мнению, о пережитках более ранней стадии брака с матрилокальным поселением, когда девушка становилась в положение женщины уже в доме своих родных, в пределах своего рода. У текинцев облачение девушки в женский головной убор происходило на третий день после свадьбы, уже в доме мужа. Этот обряд носил наименование «баш салмак» (дословно — «вложить голову»). У иомудов молодой заплетали косы по-женски на второй день после свадьбы, в доме мужа<sup>1</sup>.

Шуточная борьба между родственниками жениха и невесты при увозе последней из дома ее родителей — явление, очень распространенное в свадебных циклах многих народов. До сих пор оно не нашло себе достаточно убедительного объяснения. Здесь, повидимому, имеет место символизация борьбы между двумя родами, один из которых — род невесты, теряя своего члена, пытался бороться за него. Отсутствие у нохурцев матери невесты на свадьбе также подтверждает наше мнение о том, что в нохурском свадебном цикле можно видеть некоторые пережитки древних форм брака с матрилокальным поселением.

Еңде — фигура, которую мы встречаем не только у нохурцев. У многих других народов женщина, сопровождающая невесту в дом будущего мужа и находящаяся там с нею в течение нескольких дней, носит такое же наименование. Так, у турок женщина, находящаяся при молодых, называется «йенге» (тетя). У персов «йенге» уже не обязательно родственница, она в большинстве случаев старая служанка, пришедшая с невестой из родительского дома<sup>2</sup>. У цахуров, аварцев и ряда других народов Кавказа женщина, сопровождавшая невесту, тоже называлась «йенге»<sup>3</sup>. Присутствие еңде в доме, чужом для невесты, делало ее представительницей рода, из которого невеста навсегда уходила. И в то же время еңде, жена двоюродного или родного брата невесты, при

<sup>1</sup> Д. Г. Иомудская-Бурунова. Ук. соч., стр. 28.

<sup>2</sup> Р. А. Галунов. Ук. соч., стр. 193.

<sup>3</sup> По материалам К. И. Козловой.

дуальной экзогамии происходила из того рода, в который уходила невеста, поэтому не была чужой здесь. Находясь вместе с молодой в течение трех дней, она как бы вводила молодую в чужой для нее род.

На утро после первой свадебной ночи еңде, убедившись в целомудрии молодой, сообщала об этом всем присутствующим в доме. Нарушение целомудрия до свадьбы часто влекло за собой расторжение брачного контракта. С момента свадьбы молодая в течение трех дней находилась под неослабным надзором еңде и женщин из семьи жениха. Целые дни она сидела согнувшись, опершись руками о колена и закрыв лицо платком. Выходить на улицу она могла только в сопровождении женщин и девочек ранним утром и поздним вечером.

Прожив в доме мужа от 3 до 15 дней<sup>1</sup>, молодая, сопровождаемая матерью мужа или его родственницей, возвращалась на несколько дней в дом отца. Возвращение это у нохурцев носило название «гызын эшигини ачмага» или «гызын гапысыны ачмага»<sup>2</sup> («открытие дверей дочери»). В честь возвращения молодой в дом отца устраивалось скромное пиршество с небольшим числом приглашенных. Муж молодой на нем никогда не присутствовал.

Молодая женщина в доме родителей хранила молчание и не разговаривала ни с матерью, ни с отцом до тех пор, пока те не одаривали ее деньгами или скотом. Если родители молодой жили в том же ауле, где и ее муж, она возвращалась в дом мужа через день или три, если же она была взята из другого аула, срок пребывания ее в доме отца увеличивался до 15 дней или одного месяца.

Молодая, возвратившись после посещения дома родителей к мужу, поселялась в его доме навсегда.

Молодой муж избегал родных жены в течение иногда очень длительного срока, обычно до рождения второго ребенка. У иомудов запрет зятю показываться на глаза родным жены длился семь лет, на Аму-Дарье (эрсари, олам, каркын) — три месяца<sup>3</sup>.

Молодая в доме мужа также обязана была соблюдать целый ряд запретов и ограничений, связанных с обычаем закрывать лицо от родителей мужа и его старшей родни.

Обычай «избегания» существовал не только у туркмен, но и у других народов Средней Азии и почти у всех народов мира. До сих пор в литературе нет достаточно ясной и установившейся точки зрения на происхождение этого обычая. И. Н. Винников<sup>4</sup>, рассматривавший обычай «избегания» тещи у древних евреев, объясняет его как пережиток группового брака, при котором теща, входя в ту же возрастную группу «матерей», что и мать молодого человека, могла оказаться женой его отца. Поэтому для молодого человека его теща становилась «табу». Таким же образом объясняется избегание всех старших женщин в роде жены. Наоборот, жена «избегает» всех старших родственников мужа — мужчин по той причине, что они когда-то входили в группу ее «отцов».

<sup>1</sup> Этот срок зависел от того, из какого аула была взята молодая. Если она была одного с мужем аула, она уходила раньше, если происходила из другого аула — находилась в доме мужа дольше.

<sup>2</sup> В первом случае «эшик» (дверь) — термин нохурский, тогда как «гапы» — текинский.

<sup>3</sup> Н. В. Брюлова-Шаскольская. Пережитки древних форм семьи и брака у туркмен. «Изв. Средазкомстариса», вып. III. Ташкент, 1928, стр. 212.

<sup>4</sup> И. Н. Винников. К вопросу о возникновении института «избегания». «Сборник этнографических материалов», под ред. В. Г. Богораза-Тана, № 2. Изд. Этнограф. отд. геогр. фак-та Ленинград. гос. ун-та, 1927, стр. 39. В своей теории И. Н. Винников следует взглядам Л. Я. Штернберга.



Но эта теория не объясняет, почему женщина у туркмен, например, должна была закрываться от старшей женской родни, почему, далее, молодая женщина после рождения первого ребенка переставала закрываться от женщин старше ее в семье мужа; она не объясняет и того, почему молодая женщина у киргизов, чтобы избавиться от «избегания» старшей мужской родни мужа, совершала обряд «отко-кіргісу» («вхождение в огонь»)<sup>1</sup>, т. е. бросала кусок сала в очаг свекра или брата мужа. Н. П. Дыренкова, описавшая психические запреты у киргизов, не дает никакого объяснения этим явлениям.

По мнению М. О. Косвена, закрывание лица и избегание молодой женщиной родни мужа объясняются тем, что женщина в семье мужа являлась чужеродкой и сторонилась поэтому всех членов рода мужа. Избегание мужчиной родственников жены можно объяснить тем же. В последнем случае избегание является, повидимому, пережитком матриликального поселения, когда мужчина-чужак попал в род жены<sup>2</sup>. Это объяснение нам кажется более удовлетворительным. Оно может разъяснить и тот факт, почему после рождения первенца женщина переставала быть посторонней в роде мужа: в лице ребенка появлялась кровная связь с этим родом. У киргизов же обряд отко-кіргісу приобщал молодую к родовому очагу мужа.

Остается непонятным, почему ни муж, ни жена у туркмен не избегали по старым обычаям родственников с той и с другой стороны, если эти родственники по возрасту моложе. Известны народы, у которых до сих пор это избегание носит всеобщий характер. У киргизов избегание по отношению к младшим родственникам мужа — мужчинам сводилось к запрещению называть их по имени<sup>3</sup>. Повидимому, объяснить это можно только при специальном изучении вопроса.

Обычай кайтарма<sup>4</sup> у текинцев и йомудов стоит в тесной связи с нохурским «открыванием дверей» и также является пережитком, отголоском той стадии в развитии семьи, которая характеризовала период перехода от матриликальной к патриликальной форме брачного поселения. Молодая, возвращаясь на время в родительский дом, как бы снова на известный срок восстанавливала матриликальность поселения. У текинцев и йомудов это пребывание молодой в родительском доме носило гораздо более длительный характер, чем у нохурцев, и объяснялось самими туркменами необходимостью добиваться полной уплаты калыма, который к моменту свадьбы выплачивался в большинстве случаев лишь наполовину.

У текинцев и йомудов молодая, возвратившаяся в дом своих родителей, носила название «чувалгыз», или «гайтарма» («возвращенная»). Она занималась здесь приготовлением себе приданого и тканьем ковров. В период пребывания в доме отца — а он длился от года до 10—15 лет<sup>5</sup> — молодая не могла открыто видаться с мужем, но тайные свидания были довольно

<sup>1</sup> Н. П. Дыренкова. Брак, термины родства и психические запреты у киргизов. «Сборник этнографических материалов», под ред. В. Г. Богораза-Тана, № 2, стр. 18.

<sup>2</sup> Интересный факт, повидимому этого же порядка, отмечен С. М. Абрамзоном у киргизов Кашгарского округа Синьцзяна, у которых молодой муж перестает избегать родителей жены после того, как приобщится к их очагу, т. е. бросит кусок сала в очаг тестя.

<sup>3</sup> Н. П. Дыренкова. Ук. соч., стр. 20.

<sup>4</sup> Согласно этому обычаю, молодая через некоторое время после свадьбы возвращалась в дом своих родителей и жила там до полной уплаты калыма.

<sup>5</sup> Д. Г. Иомудская-Бурунова. Ук. соч., стр. 29.

часты. Если мужа заставляли в юрте жены, его могли убить, затравить собаками и т. д.<sup>1</sup> Только после выплаты всего калыма муж имел право забрать жену к себе.

О том, что происхождение такого явления должно быть объяснено не простой необходимостью выплаты калыма, как это делает А. С. Морозова<sup>2</sup>, свидетельствуют два факта. Первый — необходимость пребывания замужней дочери в доме родителей в течение года даже в том случае, если весь калым был сполна уплачен к моменту свадьбы<sup>3</sup>. В данном случае вовсе не необходимость получить весь калым сполна заставляла родителей удерживать в своем доме молодую. Здесь совершенно ясно виден пережиток переходного периода от матрилокального к патрилокальному поселению<sup>4</sup>.

Второй факт заключается в том, что если в результате тайных посещений мужа молодая забеременела, она была обязана возвратиться к мужу немедленно, несмотря на неполностью выплаченный калым, так как родить ребенка в доме матери считалось позором. Молодой муж в этом случае мог прекратить выплату калыма<sup>5</sup>. В этом случае как бы выкупом за жену служило то обстоятельство, что продолжательницей рода женщина стала в доме своих родителей, в своем роде. Тем самым она выполнила свой долг по отношению к своему роду. Это явление М. О. Косвен связывает с обычаем, существовавшим у многих народов, согласно которому первый ребенок принадлежал роду матери, что опять-таки является пережитком, восходящим к периоду перехода от матриархата к патриархату.

Целый ряд пережитков, помимо вышеописанных, свидетельствует о существовании у туркмен, и в частности у нохурцев, в далеком прошлом более ранних форм брака. Сама система родства, классификационная в своей основе, как и у всех тюркоязычных народов, достаточно убедительно подтверждает это положение.

В системе родства прежде всего различаются материнские и отцовские родственники. Родственники со стороны отца различаются по возрасту (старше и младше говорящего) и в зависимости от этого называются по-разному. В отношении родственников по матери возрастной момент не отмечается. Разница между нохурской и текинской терминологией родства имеется, хотя она и не очень существенна. Она сводится к некоторым расхождениям в терминах и к фонетическим различиям. Некоторые термины сближают нохурскую систему родства с азербайджанской. Так, например, общепринятое в туркменском языке слово «доган», означающее как брата, так и сестру<sup>6</sup>, у нохурцев не употребляется. В общем смысле его заменяет термин «гардаш» («единоутробный»). В частных случаях для обозначения сестры употребляется слово «баджы» (сестра)<sup>7</sup>.

У нохурцев совершенно одинаково обозначаются дед и бабка как с отцовской, так и с материнской стороны, тогда как у остальных туркмен материнские и отцовские предки строго разграничиваются. Для обозначения отца, наряду с общетуркменским словом «ата», употребляется термин

<sup>1</sup> Д. Г. Иомудская-Бурунова. Ук. соч., стр. 29.

<sup>2</sup> А. Морозова. Быт и женский труд в Туркмении. «Туркменоведение», 1929, № 6—7, стр. 23.

<sup>3</sup> А. Ломакин. Обычное право туркмен. Асхабад, 1897, стр. 9.

<sup>4</sup> Отчасти, повидимому, калым некогда служил формой выкупа за право патрилокального поселения супругов.

<sup>5</sup> А. Морозова. Быт и женский труд в Туркмении; К. М. Федоров, Закаспийская область. Асхабад, 1901, стр. 42 и др.

<sup>6</sup> «Доган» (рожденный); «доган-оглан» — брат, «гыз-доган» — сестра.

<sup>7</sup> Баджы употребляется у азербайджанцев (и у турок) в значении «старшая сестра» (В. В. Радлов. Опыт словаря тюркских наречий, т. IV, стр. 1523).

«ака», или «эке». Этот термин иногда употребляется и для обозначения старшего брата<sup>1</sup>.

Роль материнских родственников-мужчин и особенно роль дяди по матери у туркмен очень значительна, что еще раз свидетельствует о наличии пережитков обычаев, существовавших в период перехода от патриархата к патриархату и от парного брака к моногамному.

У туркмен брата матери и всех его мужских потомков называли одним термином — «дайы», независимо от их возраста и степени родства. Они, соответственно, называли всех детей сестер своего отца и детей своей сестры термином «еген». Дайы, независимо от возраста, пользовался среди еген большим уважением как старший, он мог приказывать им и многого от них требовать. В то же время положение дайы налагало на него ряд обязанностей по отношению к еген. Он не мог, например, отказать еген, если последний сватался к его дочери. Повидимому, в более отдаленные времена обязанности дайы были более значительны. Туркменская пословица гласит: «атанлыкда агласан, дайың баши кел болар» [«если от нечаянного (удара) заплачешь, голова дяди по матери станет паршивой»].

Дайы играл важную роль и при женитьбе племянника (если, конечно, племянник женился не на его дочери). Он почти всегда являлся одним из сватов. Если невесту увозили тайком из дома родителей, дайы после совершения брака отправлялся к родителям молодой для переговоров с целью умиротворения обеих сторон.

Характерным пережитком ранней формы брака, разными исследователями относимой к эпохе группового брака или дуальной экзогамии<sup>2</sup>, является обычай левирата («дакылма»). Левират бытовал у нохурцев, как и у других туркменских племен. Заключался этот обычай в том, что ближайший родственник умершего мужчины обязан был жениться на его вдове. Отказ от такого брака вызывал общественное порицание. Это правило сохранялось как пережиток долгое время. Еще после Октябрьской революции встречались случаи выдачи замуж вдовы за брата или родственника ее покойного мужа. Считалось нехорошим отпустить женщину из своего рода; кроме того, если вдова выходила замуж за родственника мужа, последний не платил калыма ее родным. В этом случае разрешалась женитьба племянника (по отцу) на тетке (вдове брата отца).

Как и у других туркменских племен, у нохурцев существовал обычай, согласно которому дети оставались в роде отца, если мать их после смерти мужа выходила замуж в другой род. Таким образом, дети отнимались от матери, даже если они были малолетними. При таких обстоятельствах женщина-мать согласна была на любые условия, чтобы не разлучаться с детьми. Родственники ее, наоборот, стремились к тому, чтобы получить за нее второй калым, и поэтому старались выдать ее замуж в другой род.

Несмотря на распространенность левирата, он не везде встречал одобрение. К жене, доставшейся по обычаю дакылма, относились с некоторым презрением, она не могла быть приравнена к жене, взятой с выплатой калыма, и если молодой человек, женившийся в первый раз на вдове брата или родственника, мог собрать деньги на калым, он женился еще раз. Последний брак считался «настоящим». У йомудов существовала даже такая пословица: «дакындыдан хелей болмаз, бабадашдан — гарындаш»

<sup>1</sup> «Ака» в казахском языке означает «отец», в уйгурском и джагатайском — «старший брат» (В. В. Радлов. Ук. соч., т. I, стр. 96).

<sup>2</sup> С. П. Толстов считает это явление пережитком дуальной экзогамии; М. О. Косвен находит возможным отнести его, кроме того, к периоду группового брака.

[из снохи не выйдет жены (настоящей), из прадедов (по женской линии) — родни»]<sup>1</sup>.

Почти так же широко, как левират,<sup>2</sup> был распространен среди нохурцев сорорат — брак с сестрой умершей жены. В таких случаях калым также не уплачивался.

Наряду с описанным выше браком, заключенным при помощи сватовства, у нохурцев существовал еще брак умыканием. Он имел место в том случае, если родственники или родители одной из сторон (чаще, конечно, стороны невесты) не были согласны на брак. Тогда молодой человек сговаривался с девушкой и с помощью своих друзей увозил ее, а родителей ставил перед уже совершившимся фактом. Обычно на такой шаг он решался, чувствуя за собой поддержку если не всего рода, то части его — близких родственников. Девушку, увезенную без разрешения ее родных, помещали в доме родственников будущего мужа, чаще всего в доме дяди по матери, где и заключался брачный контракт. Здесь же ее одевали перед свадьбой в женское платье и головной убор. Роль еще в таких случаях исполняла замужняя родственница жениха.

Через несколько дней после свадьбы<sup>2</sup>, а чаще всего на второй или третий день, наиболее почтенные родственники жениха являлись в качестве парламентаров к родителям невесты. Обычно дело заканчивалось примирением сторон, но калым в этом случае приобретал значительно бóльшие размеры. Если же родственники девушки были непримиримы, дело доходило до суда, и тогда решающим было слово девушки. Если она признавала, что добровольно согласилась на брак, то ее родственников заставляли отказаться от нее, а жениха — заплатить калым; если же девушка утверждала, что над нею был совершен акт насилия, брачный договор расторгался, пострадавшую возвращали к ее родителям, а сторона жениха была обязана уплатить пеню («хун»). Если за похитителем устраивали погоню и его настигали еще по дороге, дело осложнялось, так как часто разъяренные мстители жестоко с ним расправлялись. Между двумя родами возникала вражда.

Существовала у нохурцев еще одна форма брака, встречавшаяся, правда, редко и не вызывавшая одобрения. Мы имеем в виду переход мужчины на жительство в дом родителей своей жены. Это имело место тогда, когда в семье невесты не было работника-мужчины и уход девушки переживался очень болезненно. В таких случаях мужчина женился без уплаты калыма, но поселялся в доме жены и как бы входил в ее семью. На такой брак мужчины шли в очень редких случаях, когда не могли уплатить калым и не имели родственников, которые помогли бы в его уплате.

Рассмотрение брачных форм и цикла свадебных обрядов у нохурцев, при сопоставлении с теми немногочисленными сравнительными данными, которые мы имеем по другим туркменским племенам, позволяет сделать некоторые общие выводы.

Нохурцы, ядро которых представляло собою древнее земледельческое население, отразили в своем свадебном цикле всю сложность развития социального строя земледельческих народов Средней Азии, сохранявших наряду с высокоразвитым патриархальным строем пережитки матриархата. Их свадебный цикл в общем сохранил гораздо меньше архаических черт, чем свадебные циклы текинцев и номудов, но некоторые его детали, несомненно, восходят к периоду перехода от матриархата к патриархату, от матриликального поселения к патрилокальному.

<sup>1</sup> Д. Г. И о м у д с к а я - Б у р у н о в а. Ук. соч., стр. 55.

<sup>2</sup> Свадьбу в таких случаях справляли редко, чтобы не предавать широкой огласке факт умыкания.

Одна из архаических черт нохурской свадьбы заключается в той значительной роли, которая отводилась женщинам в деле выбора невесты и установления окончательной суммы калыма в день ширини. Эту более важную роль женщин в свадебном цикле у нохурцев по сравнению с другими туркменскими племенами можно рассматривать в качестве пережитка матриархальных традиций.

Одевание девушки в костюм и головной убор женщины в доме матери и отсутствие последней на ее свадьбе — эти детали свадебного цикла сложились у нохурцев в период перехода к патрилокальному браку, когда заключение брачного союза еще происходило в доме родителей невесты и молодые должны были на некоторое время оставаться в этом доме.

Еще, сопровождавшая девушку из родительского дома в дом мужа и находившаяся здесь с ней некоторое время (три дня), являлась представительницей рода, из которого девушка уходит, и как бы защитницей ее в первое время пребывания в доме мужа.

В нохурской свадьбе несколько смягчен элемент развитого патриархата, резко выраженный у йомудов и текинцев; там молодой, перед тем как остаться наедине со своей невестой, получал нагайку и бил ею всех находящихся в юрте и на дворе, как бы демонстрируя этим свое новое право — право властелина в семье<sup>1</sup>.

Все остальные детали свадебного цикла нохурцев чрезвычайно близки аналогичным церемониям у других туркмен. Это — важное этнографическое подтверждение длительности исторической общности и этнического единства нохурцев и других соседних с ними туркменских племен<sup>2</sup>.

\* \* \*

В результате коренных изменений в жизни нашей страны, принесенных Великой Октябрьской социалистической революцией и всем послереволюционным строительством, огромные изменения произошли в семейном быте всех народов СССР, в том числе и нохурцев.

В корне изменилось положение женщины. Прежде молчаливая, бесправная рабыня в семье мужа, женщина уже с первых лет Советской власти рядом законов юридически уравнена в правах с мужчиной. «...Ни одно государство, — говорил Ленин, — и ни одно демократическое законодательство не сделало для женщины и половины того, что сделала Советская власть в первые же месяцы своего существования»<sup>3</sup>. Однако фактическое равенство пришло уже позже, после укрепления колхозного строя, когда женщина стала экономически самостоятельным, полноправным членом семьи, когда значительно поднялся и культурный уровень населения.

Наряду с колхозом, значительную роль в фактическом раскрепощении нохурской женщины сыграла шелкоткацкая артель «Красный ткач», созданная в Нохуре в начале 30-х годов. Женщины получали в артели шелк; большая часть их работала дома, на своем станке<sup>4</sup>, сдавая в артель уже готовую продукцию. Это позволяло женщине, занимавшейся домашним хозяйством или обремененной детьми, иметь свой заработок.

<sup>1</sup> Д. Г. Иомудская - Бурунова. Ук. соч., стр. 27.

<sup>2</sup> Оговариваемся — «соседних», так как восточные и северные туркменские племена находились в орбите влияния феодальных среднеазиатских государств — Хорезма и Бухары, которые оказали на их развитие некоторое воздействие, определившее различия между ними и другими туркменскими племенами в быту и в обычаях.

<sup>3</sup> В. И. Ленин. Соч., т. 30, стр. 5.

<sup>4</sup> Как известно, почти в каждом нохурском доме до сих пор сохраняется ткацкий станок.

Артель насчитывала значительное число участниц, и хотя в годы Великой Отечественной войны уменьшилась в своем составе, так как многим женщинам в отсутствие мужчин пришлось работать в поле, — артель уже в 1945 г. завоевала переходящее красное знамя.

В нохурских аулах Сумбарской долины женщины-колхозницы получили экономическую самостоятельность, занимаясь выведением шелкопряда. В этой области они достигли больших, всеми признанных успехов. Так, в колхозе «14 лет Октября» (аул Куруждей) за успехи в шелководстве бригадир колхоза Аннанурова Огульсултан награждена медалью «За трудовую доблесть».

Великая Отечественная война была суровым испытанием для нохурских женщин, выдержавших его с честью. Именно в годы Отечественной войны был окончательно преодолен предрассудок, мешавший женщине работать рядом с посторонним ей мужчиной. Женщины в колхозах стали большой силой, успехи в производственной работе обусловили более активное участие их и в общественной жизни. Так, во время выборов в Верховный Совет ТССР в состав окружной избирательной комиссии были выдвинуты две женщины-нохурли: Аннанурова Огульсултан из колхоза «14 лет Октября» и Пальванова Набат из колхоза имени Ворошилова (аул Койне-Касыр)<sup>1</sup>.

Фактическое равенство женщины совершенно изменило отношения между членами семьи, которые основаны теперь на равноправии мужа и жены.

Старшие попрежнему пользуются уважением и почетом, которые, однако, отличны от прежнего преклонения, смешанного со страхом перед деспотической властью главы семьи. Дети все учатся в школе. Девочки, которые раньше не получали никакого образования, сейчас все, как правило, кончают семилетку.

### 3. Религиозные верования и обряды

Вся Средняя Азия по степени распространения и внедрения ислама может быть разделена, по классификации С. П. Толстова<sup>2</sup>, на три области: 1) центральное ядро Узбекистана, районы Бухары и Самарканда, область наиболее глубокого внедрения мусульманства в его суннитском толковании; 2) горные районы бывшего Бухарского эмирата — земледельческая страна с сильными пережитками древних аграрных культов; 3) самая большая по величине область степного скотоводческого хозяйства — Туркмения, Казахстан, Киргизия, в которой ислам укрепился наименее прочно, не сумев вытеснить древнюю шаманистскую религию степных кочевников.

Южная Туркмения может быть выделена из третьей области, к которой она стоит ближе всего. В самом деле, южная Туркмения, с ее оазисами и горными долинами, лежала как раз на путях, по которым происходило проникновение ислама в Среднюю Азию, и эта религия укрепилась здесь все же несколько прочнее, чем в остальной Туркмении (исключая Хорезм, являвшийся одним из опорных пунктов мусульманства в Средней Азии). С другой стороны, районы южной Туркмении (так же как и горного Таджикистана) были издавна местом поселения оседлых земледельцев, сохранявших сложный комплекс древних религиозных верований, в кото-

<sup>1</sup> «Туркменская искра», 1946, 25 декабря.

<sup>2</sup> С. П. Толстов. Религия народов Средней Азии. Сб. «Религиозные верования народов СССР», т. I. М.—Л., 1931, стр. 242.

рых с верой в родовых и племенных богов, с тотемистическими представлениями уживались зороастризм и, повидимому, некоторые элементы христианства (в форме несторианского учения).

Поэтому, укрепившись здесь сильнее, чем в северной части Туркмении, ислам в этих местах все же не смог окончательно подавить и уничтожить древние религиозные напластования, остатки которых сохранились и до наших дней, тесно переплетаясь с мусульманством.

Нохурцы, издавна оседлые земледельцы, восприняли ислам, пожалуй, несколько прочнее, чем, например, йомуды или полукочевые текинцы, большую часть времени жившие в песках. Наличие постоянных, оседлых аулов у нохурцев позволяло мусульманскому духовенству сооружать здесь мечети и требовать выполнения официальных предписаний религии, которые не всегда могли быть выполнены в условиях кочевой жизни. Несмотря на все это, нохурцы не были такими ревностными мусульманами, как население Самарканда или Бухары, и почти так же безразлично относились к разным религиозным вопросам, как и все другие туркменские племена, не затронутые влиянием феодальных среднеазиатских государств.

Подобно почти всем мусульманам Средней Азии, нохурцы были суннитами. Все предписания мусульманской религии, выполняемые ими, касались чисто внешней обрядовой стороны ислама, сущность которого, внутреннее содержание были чужды туркменам. Молитвы на арабском языке понимали буквально единицы, большинство заучивало их наизусть, не зная смысла. Муллы Туркмении в большинстве своем кончали только мектебы, учившихся в высших духовных школах (медресе) было очень мало<sup>1</sup>. В начале XX в. в Нохуре было выстроено медресе. В нем, подобно всем другим медресе Туркмении, отсутствовало деление на низший, средний и высший курсы обучения, как это было в Бухаре и в других центрах мусульманского богословского образования в Средней Азии. Окончивший полностью курс обучения в медресе получал звание ахуна. Но так лишь считалось официально. Как сообщил нам проф. А. Курбанов, на самом деле для того чтобы получить звание ахуна, недостаточно было окончить полный курс. Звание это давалось советом ахунов, причем критерием для его присуждения, помимо знаний кандидата, служила степень его богатства и определенный возраст, обычно не ниже 45—50 лет.

Кроме ахунов и мулл, существовала еще одна категория духовных лиц — ишаны, пользовавшиеся почетом несмотря на то, что в большинстве своем они были совсем неграмотными. Звание ишана могло передаваться по наследству даже в том случае, если сын ишана не имел никакого образования. Такие ишаны были и у нохурцев.

Немалое влияние имел среди нохурцев род Ходжа, который считал себя происходящим из одноименного племени, причислявшегося в Туркмении к числу öвлят («святых» племен) — потомков арабов. В период, предшествовавший Великой Октябрьской социалистической революции, это влияние в значительной мере подкреплялось экономическим могуществом, которым обладали нохурцы-ходжа.

Нохурская мечеть представляла собой обычный дом, только несколько более значительный по размерам, с айваном, на котором собирались верующие перед входом в помещение.

<sup>1</sup> Вообще, в Туркмении «муллоу» называли каждого сколько-нибудь грамотного человека, умевшего разобрать написанный по-арабски коран и прочесть соответствующую молитву.

Если предписание совершать ежедневные пятикратные молитвы и выполнялось в значительной степени почти всем населением, особенно пожилыми людьми и женщинами, то требование уплаты «зьякета»<sup>1</sup> среди нохурцев фактически не выполнялось. Во всяком случае старики о подобных случаях почти не помнят. Что касается других предписаний ислама, то наиболее последовательно выполнялось требование соблюдать пост «ораза» в месяц рамазан.

В погребальных обычаях нохурцев сохранялись элементы доисламских, анимистических представлений, не соответствовавшие установлениям ортодоксального мусульманства. Когда человек безнадежно заболел, его родные очень внимательно следили за тем, чтобы смерть не явилась для них неожиданностью. Заметив приближение смерти, вызывали муллу, который громко читал определенные суры из корана. Родные, оповещенные о приближении смерти, собирались в доме и следили за поведением больного. Когда наступала смерть, все присутствующие, и особенно женщины, начинали громко оплакивать умершего. У туркмен существовали специальные плачи («агы»), которые пели заунывным голосом в день смерти, а также на 3, 7, 40-й день и в годовщину смерти. Плакальщицами были большей частью близкие родственницы. Богатые же иногда для придания большей пышности похоронам нанимали специальных плакальщиц (плакальщики-мужчины встречались реже), которые сочиняли соответствующие плачи, создавая видимость большого горя.

На похороны собирались остальные родственники. Если больной умер вечером, похороны откладывали до следующего утра, если же смерть наступала утром или днем, старались похоронить в тот же день. Вскоре после наступления смерти несколько человек из числа близких родных обмывали покойного, женщины — женщину, мужчины — мужчину. Обмывали специальной перчаткой, сделанной из мягкой старой материи. Вслед за этим покойника начинали облачать в саван («кепин») из белой материи. Мужчину облачали в саван, состоявший из трех частей, а женщину из пяти, так как она считалась более грешной. Затем саван завязывали в трех местах: у головы, колен и щиколоток.

После этой процедуры покойного клали на специальные носилки («табыт») и выносили в мечеть, где над ним читали молитву. Женщины оставались дома. В это время на кладбище уже рыли могилу. Для мужчин ее делали глубиной до полутора метров, для женщин — глубже. Детские могилы имели совсем небольшую глубину. С западной стороны могилы делали углубление, которое выкладывали камнями. Из мечети покойника (будь то мужчина или женщина — безразлично) на кладбище несли одни мужчины, так как женщинам вход туда был строго запрещен. Труп в могилу клали головой к северу, лицом к западу, развязав тесемки савана; закладывали камнем боковое отверстие и засыпали землей. Над могилой устраивали небольшое возвышение из камней или ставили над головой возвышающийся камень. По окончании всей этой процедуры присутствующие усаживались на землю, и мулла читал последнюю заупокойную молитву («джиназа»). Самый близкий из родственников умершего раздавал присутствующим небольшие куски ткани, деньги, отдавал и халат, которым был покрыт умерший на пути к кладбищу. Наиболее ценные подарки доставались тем, кто обмывал покойного, нес его на кладбище и читал молитву. В тот же день, по возвращении с кладбища, устраивались

<sup>1</sup> Зьякет — одна из податей, предусмотренных мусульманским правом. Считалось, что зьякет предназначался для помощи бедным, фактически этот сбор шел в пользу духовенства.



первые поминки в доме умершего. Приготовление пищи для присутствующих на поминальном торжестве в этот день и для всех членов семьи умершего в течение трех дней происходило в доме родственников или соседей, но никак не в доме, откуда был покойник.

Туркмены, в том числе нохурцы, как и представители многих других народов Средней Азии, верили, что сразу же после того, как умерший положен в могилу, к нему приходят ангелы смерти Нанкир и Мункир. Умерший оживает, и ангелы начинают допрашивать его о всей его жизни. Только после правильных и искренних ответов ангелы допускают умершего в рай. По объяснению нохурцев, тесемки на саване умершего развязывали для того, чтобы после допроса покойного Нанкиром и Мункиром его душе было легко покинуть тело. Как указывает В. В. Бартольд, в коране ничего не говорится об этих ангелах<sup>1</sup>.

Если уже в похоронном обряде обнаруживаются некоторые расхождения с официальной мусульманской религией, то еще больше их можно наблюдать в других религиозных обрядах и представлениях туркмен. Лучше всего это выявляется при рассмотрении их праздников. У туркмен вообще существовало немного праздничных дней в году и главные из них были предписаны мусульманской религией. Самыми большими праздниками у туркмен считались «курбан-байрам» и «ораза-байрам». Два других мусульманских праздника — «ашир-байрам» и «меред-байрам» — считались второстепенными, хотя и отличались от обычных дней не только праздничной пищей, но и тем, что в эти дни не принято было заниматься какой-либо работой. Пятницы («анна», или «джума») были рабочими днями, но отмечались особыми молитвами<sup>2</sup>.

Курбан-байрам<sup>3</sup> полагалось праздновать в первые три дня последнего месяца курбана (араб. зуль-хиджа), но фактически туркмены праздновали его только один день. В остальные дни старики, являвшиеся наиболее ревностными мусульманами, читали соответствующие молитвы. Праздник этот, сопровождавшийся у всех мусульман обязательным закланием овцы или какого-нибудь другого животного, у нохурцев отмечался еще другими обрядами, свидетельствующими о пережитках древних земледельческих культов. Пережитком повсеместно распространенного среди земледельческих народов древнего культа был обычай окраски и катания с гор яиц, о котором в Нохуре еще помнят старики. До наших дней этот обычай сохранился в горном Таджикистане<sup>4</sup>. Яйца окрашивали большей частью в красный цвет. В этот день в Нохуре вся молодежь собиралась возле «священного» дерева («өвлия»), у Кыз-биби, в восточной стороне долины. Начинали катать яйца с гор. Победителем считался тот, чье яйцо укатывалось дальше. Девушки качались на качелях, подвешенных к «священному» дереву. В этот день девушкам и юношам разрешалось быть вместе.

Второй праздник — «ораза-байрам» — наступал по окончании поста (оразы), длившегося на протяжении месяца рамазан. Ночь на 27 рамазана называлась у туркмен «гадыр гиджеси» — ночь всемогущества. Эту ночь полагалось не спать и проводить в молитве. По повериям туркмен, в эту ночь наиболее благочестивым и счастливым людям является Хыдыр (Хызр) — бессмертный и невидимо странствующий святой, если и

<sup>1</sup> В. В. Бартольд. Ислам. Пг., 1918, стр. 75.

<sup>2</sup> Сб. «Религиозные верования народов СССР», т. I. М.—Л., 1931, стр. 299.

<sup>3</sup> Правильнее было бы «гурбан-байрам», однако мы будем придерживаться принятого написания.

<sup>4</sup> Сб. «Религиозные верования народов СССР», т. I, стр. 262.

появляющийся людям, то лишь затем, чтобы осчастливить или наказать. Нохурцы верили, что Хыдыр может исполнить три просьбы того, к кому он явился. Больше всего он оказывает милость пастухам. В существование этого святого верили киргизы и казахи, у первых он известен под именем Кыдыр-ата, у вторых — Хыдыр. Возможно, что образ этого святого, связанный со скотоводством, появился в Средней Азии вместе с принесшими ислам арабами-кочевниками.

Ашир-байрам, празднуемый суннитами в первый день месяца ашира (мухаррама) в честь «милости божьей», оказанной десяти пророкам, а шиитами в память об убийстве детей Али—Хасана и Хусейна, не отмечался, насколько нам известно, у большинства туркменских племен. Нохурцы праздновали его, но у них это был день поминовения умерших. В этот день устраивали праздничный обед, пекли катлама и шаваты. В каждой семье поминали умерших<sup>1</sup>.

В середине месяца меред (араб. «ша'бан») праздновали меред-байрам. Об этом празднике совершенно ничего не говорится в коране<sup>2</sup>. 14-й день мереди туркмены называли «агыр гунн» — «тяжелый день». Он считался днем «предопределения», когда «на небесах» дается норма жизни для каждого человека и определяется его дальнейшая судьба. Нохурцы, как и все туркмены, в этот день усиленно молились, посещали мечеть и старались не оставаться в одиночестве. Чтобы не быть одним, они ходили друг к другу в гости или приглашали бедных, причем традиционным кушаньем в этот день считались «челпек» — тонко раскатанные лепешки, жаренные в масле. В ночь на 14 мереди ни один суеверный мужчина, тем более женщина, не ложились спать в одиночку и обязательно брали к себе под одеяло хотя бы маленького ребенка. Накануне 13 мереди во всех жилищах хозяева наводили чистоту и порядок, мыли детей и сами мылись. У йомудов этот день назывался «кыргун» — «грязный день»<sup>3</sup>.

Таковы те четыре праздника, которые туркмены восприняли из мусульманского календаря, вложив в них если не целиком, то частично немусульманское содержание. Поскольку нохурцы пользовались передвижным мусульманским календарем, эти их праздники трудно приурочить к какому-нибудь времени года. Все же ясно, что, по существу, в них под оболочкой ислама скрыты древние аграрные праздники магического характера.

Сравнительно недавно (некоторые старики помнят это время) у нохурцев существовал еще один, совершенно уже не мусульманский праздник, связанный с древним аграрным культом, характерным для всех земледельческих народов Средней Азии. Мы имеем в виду ноуруз — новый год, празднуемый у персов, когда поля освобождаются от снега. Ноуруз празднуется всегда весной, тогда как прочие праздники передвигаются вместе с движением мусульманского календаря.

Празднование ноуруз-байрама у нохурцев сопровождалось целым рядом доисламских обрядов, делавших его совершенно неприемлемым для мусульманского духовенства. По сообщению нашего информатора Мямели Анна Кара, в дни его молодости на новый год (22—23 марта) почти все жители аула, во всяком случае вся молодежь, собирались на широкой

<sup>1</sup> К. А. Иностранцев считает, что празднование мухаррама у персов — относительно позднее явление для ислама; этот поздний культ некоторые исследователи (Либрехт, Эрдманс, Кремер) связывают с древними представлениями земледельческих народов об оживлении растительности, с культом умирающего и воскресающего бога Таммуза — Адониса (К. А. Иностранцев. Сасанидские этюды. СПб, 1909, стр. 84 и 107).

<sup>2</sup> И о м у д - х а н К а р а ш х а н - о г л ы. «Кыр-гун» и «Агыр-гун». «Изв. Туркестан. отд. РГО», т. XVII, Ташкент, 1924, стр. 151.

<sup>3</sup> Там же.

площадке и устраивали хороводы. Молодые люди и девушки ходили по кругу, пели песни и хлопали в ладоши. Позднее, к вечеру, возле уже упоминавшегося «священного» дерева устраивали костры, через которые молодежь прыгала поочередно. Здесь же качались на качелях. Те же качели встречаем мы в горном Таджикистане, где на них качаются девушки и женщины на новый год, в то время как мужчины играют в поло<sup>1</sup>.

В дальнейшем у нохурцев этот праздник был запрещен. Причину запрета старики объясняют греховностью поведения молодежи в этот день. По словам же Анна Парраш Непеса, ахун запретил праздновать ноуруз вследствие того, что будто праздник этот персидский, шиитский. Несомненно, однако, что этот праздник, соблюдавшийся, подобно нохурцам, и другими современными и древними народами Средней Азии, являлся отнюдь не простым заимствованием у персов, а живым пережитком древней земледельческой обрядности магического характера.

Подобно ноурузу, магическую окраску имел и другой праздник нохурцев<sup>2</sup>, характерный лишь для земледельческих народов. Это так называемый «праздник урожая» («харман-той»), давно исчезнувший и сохранившийся лишь в памяти стариков. Он стоит в одной связи с циклом земледельческих обрядов горных таджиков, у которых многие из них сохранялись до недавнего времени. Старики-нохурцы помнят, что в этот день устраивалась общая ритуальная трапеза. Торжественно мололи муку из зерна нового урожая, пекли из нее лепешки и крошили в суп. Этот праздник отмечали в честь «Баба-дайхана»<sup>3</sup> («деда-земледельца»). По сообщению К. М. Федорова, для устройства праздника в честь Баба-дайхана туркмены использовали зерно, собранное с того участка санашиковых земель, который оставался после распределения между членами общины неподеленным и обрабатывался всеми сообща. Основной урожай с этих земель отдавали в пользу сирот и вдов, а часть шла на общее угощение всех участников полевых работ<sup>4</sup>.

Очень сильна была у туркмен вера в духов, якобы населяющих землю и воздух. Духи делились на добрых и злых, причем количество последних резко преобладало. Для спасения от злых духов существовало множество обрядов, которые особенно применялись женщинами.

У нохурли, как и у других туркмен, сохранялся комплекс обрядов, связанных с культом предков. Память предка считалась священной и оскорбление ее — величайшим надругательством над честью не только непосредственного потомка умершего, но и всего рода, к которому покойный принадлежал. Еще Вамбери отмечал, что принесение жалобы предку на одного из живущих потомков считалось среди туркмен величайшим наказанием для провинившегося. Жалоба приносилась могиле умершего, в которую втыкалось копые острием книзу<sup>5</sup>.

Все поминки (пата), устраиваемые в день смерти, а затем на 3, 7, 40-й день и в годовщину ее, имели целью вымолить милость у духа умершего. Считали, что чем богаче будут поминки, чем больше людей будет на них присутствовать и чем лучше они наедятся, тем довольнее будет дух этого

<sup>1</sup> «Материалы по этнографии иранских племен Средней Азии». «Сборник Музея антропологии и этнографии», т. I, вып. IX, 1911, стр. 30.

<sup>2</sup> По сообщению чл.-корр. АН Туркм. ССР З. Б. Мухаммедовой, его праздновали и текинцы.

<sup>3</sup> К. М. Федоров. Закаспийская область, стр. 77.

<sup>4</sup> Уягнобцев покровитель земледелия *Bobo-i-Dehqon*. См. А. Н. Кондауров. Патриархальная домашняя община и общинные дома у ягнобцев. М.—Л., 1940, стр. 20.

<sup>5</sup> А. Вамбери. Очерки Средней Азии. М., 1868, стр. 57.

предка. Такое угощение называлось у туркмен «худай-ёли» («божья дорога»). Так же называлось угощение по поводу рождения и обрезания сына и в некоторых других случаях<sup>1</sup>.

Чтобы умиловить дух умершего, первого ребенка, родившегося после смерти деда, называли именем покойного, но имя это не произносили, а звали ребенка «кака», или «экэ» (т. е. папа), подчеркивая этим, что умерший как бы возродился в лице ребенка. С таким ребенком обращались особенно почтительно и ласково, прибавляя к его имени ласкательный эпитет «джан» (душа, дорогой) или «бай» (богатый, счастливый). Как бы ребенок ни шалил и как бы ни провинился, его никогда не били и даже не ругали, боясь оскорбить умершего.

Почитали могилы ишанов, получивших признание за религиозные «заслуги», а также выдающихся воинов, прославивших свое имя и погибших в битвах, и других известных и уважаемых людей. Обычно над могилами таких людей строили гробницы («гумбез»), а вокруг них затем возникало кладбище. Такого умершего считали «святым» («ёвлия»), заступником живущих, и поклонялись его могиле. На территории, заселенной нохурцами, сохранилось много развалин гробниц, являвшихся в прошлом объектом поклонения. В центре аула, под огромными вековыми чинарами, находится могила хивинского шейха Шерефа (Ших-Шереп), по местным поверьям — предка некоторых нохурских ходжей. Согласно преданию именно этот шейх якобы написал «на турецком языке» книгу для обучения мусульманству («Светоч ислама»), принятую в прошлом в качестве учебника в мактабах Закаспийского края.

Почитались не только могилы предков, признанных «святыми». У нохурцев, как и у других туркмен, объектом поклонения были и отдельные предметы (камни, деревья), связанные с легендой о каком-нибудь «святом». Так, на могиле того же шейха Шерефа сохранился неясный отпечаток, напоминающий по форме след копыта. По былым представлениям нохурцев, это — след копыта знаменитого коня («Дуль-дуль») «пророка» Али, считавшегося покровителем коневодства и пользовавшегося особым почетом у туркмен<sup>2</sup>.

Другой «священный» чинар в восточной части долины, возле Кыз-биби<sup>3</sup>, пользовался известностью главным образом среди женщин. Поклонение этому чинару связано с легендами о Кыз-биби. Женщины обращались к «хозяйке» чинара — Кыз-биби с мольбами об исцелении от болезней и бесплодия. Обычно женщина, нуждавшаяся в помощи Кыз-биби, шла к этому чинару и, обратившись к ней с просьбой, привязывала тряпочку к ветке дерева. Если просьба была большой, требовалось устройство угощения для женщин. Просительница пекла пишие, чаще дома, иногда же возле чинара, и раздавала их женщинам, пришедшим с нею. Даже по приведенным кратким данным можно ясно судить о культовом характере поклонения Кыз-биби, женской богине, не совместимом с мусульманской религией. Совершенно несомненна аналогия или связь Кыз-биби («девушка-госпожа») с известной покровительницей пряж «Биби-сешамбо» у таджиков и узбеков и «Першалъбе-кары» — у турок. Так же, как у нохурцев, таджички устраивали для Биби-сешамбо угощение, называемое «опи Биби-сешамбо» («пища Госпожи Вторник»), на которое допускались только женщины; так же, как и нохурские жен-

<sup>1</sup> Ф. А. Михайлов. Религиозные воззрения туркмен Закаспийской области. «Сборник материалов по мусульманству». СПб., 1899, стр. 90.

<sup>2</sup> Ф. А. Михайлов. Ук. соч., стр. 90.

<sup>3</sup> См. выше, стр. 101—102.

щины, таджички обращались к ней за помощью в случае болезни и бесплодия.

Поклонение женской богине (вызывавшее даже некоторую насмешку со стороны мужчин) было характерно для оседлого земледельческого населения тех районов, где женщины занимались ткачеством. Несмотря на то, что нам не удалось проследить связь культа Кыз-биби с шелкоткачеством нохурцев, предположение о наличии этой связи имеет серьезные основания. Весьма вероятна и связь поклонения Кыз-биби с земледельческим культом.

В повседневной жизни нохурцы, подобно другим туркменам, строго придерживались многих поверий и предписаний, по характеру своему не имевших ничего общего с мусульманством.

Туркмены, так же как и другие среднеазиатские народы, вели счет времени по 12-летнему животному циклу («мүче»). По повериям туркмен, каждый год отличался своими особенностями и обладал своими приметами, мог быть счастливым или несчастливым. У нохурцев наиболее счастливыми считались годы коровы (сыгыр), свиньи (доғуз) и мыши (сычан). Год обезьяны (биджин) признавался несчастливым; на этот год якобы приходится очень холодные зимы, отчего гибнет много скота. Считали, что в год барана (гоюю) бывает очень мало дождя; по другим сведениям<sup>1</sup>, этот год должен сопровождаться сильными снегопадами.

Месяцы и дни недели также делились на счастливые и несчастливые. Одним из самых благоприятных месяцев признавался рамазан, особенно несчастливым — сафар. Считалось, что в этот месяц нельзя принимать за какое бы то ни было дело без разрешения ахуна, нельзя ехать куда-нибудь одному, нельзя устраивать свадьбы. Зачатие ребенка в месяц сафар приносило, по мнению нохурцев, будущей матери много горя; утверждали, что ребенка ожидают несчастья, что ему грозит печальная судьба — быть уродом, калекой и т. д.

У туркмен существовала вера в «звезду» («йылдыз»): каждый день месяца и недели имел «свою звезду», которая влияла на судьбу человека, предпринявшего в этот день какое-нибудь дело. Ехать в ту сторону, в которой в это время находится звезда, нельзя. Когда звезда на небе, нохурец ни за что не садился на коня и не влезал на дерево, хотя другие туркмены не имели таких примет<sup>2</sup>. Самыми счастливыми числами считались 7 и оканчивающиеся на эту цифру. Всякое дело делали до трех раз, полагая, что три — число роковое. Если три раза дело не выходило, значит, никогда не могло выйти. Выезжать в далекий путь можно было лишь в нечетное число; если необходимо было ехать в четное число, обязательно подыскивали товарища.

Туркмены верили в «дурной глаз» и старались предохранить от его влияния всякую вещь и прежде всего наиболее ценные. Обычно на каждом (даже самом маленьком) поле после посева ставили надетый на кол лошадиный или бараний череп. Верили, что это — действенное средство против сглаза. На каждом доме обязательно вешали такой же череп и бараньи рога. Туркмены думали, что эти рога приносят счастье и благоденствие семье живущего. Полагали, что столь же благоприятное влияние оказывают завитки (шах) на колоннах айвана. Если человеку, начавшему постройку жилища, необходимо было отлучиться от дела на некоторое время, на полуовозведенные стены он обязательно вешал череп, чтобы предохранить постройку от завистливого или злого глаза.

<sup>1</sup> Сведения получены от Мамед Гуляма из аула Койне-Гумме.

<sup>2</sup> Ф. А. М и х а й л о в. Религиозные воззрения туркмен.

Особенно же боялись воздействия дурного глаза на человека — и взрослого, и ребенка. Для предохранения прибегали к помощи муллы, который писал на небольшом кусочке бумаги молитву из корана. Как уже указывалось, бумажку с молитвой зашивали в треугольник из ткани и вешали ребенку на тюрбетейку, женщине на косы или пришивали подмышками на рубаху. Пожилые женщины закладывали такую молитву в серебряный тумар (украшение). Одним из наиболее сильно действующих считался амулет из дерева «дагдан». Обычно его вешали на шею ребенка во время первой болезни и не снимали до конца жизни.

Большинство болезней объясняли сглазом. Лечение носило крайне примитивный характер. Местные невежественные лекари («тебип») часто калечили больных. Нередко заболевания связывали с различными явлениями природы, прибегая для излечения к средствам магии.

### ЗАКЛЮЧЕНИЕ

За годы Советской власти громадные перемены произошли в Туркмении. К 1945—1946 гг., когда нам довелось побывать в Нохуре, там уже давным-давно забыли и думать о невежественных лекарях и знахарях, «лечивших» людей еще всего лишь несколько десятилетий назад. Почти в каждом ауле, населенном нохурцами, имеется медпункт. В ауле Нохур есть амбулатория. При этой амбулатории работает опытная акушерка, пользующаяся большим авторитетом. Нохурцы, как и все советские граждане, получают бесплатную и квалифицированную медицинскую помощь в случае болезни. В их быт прочно вошли такие предупредительные мероприятия, как противотифозные прививки. В то время, когда мы собирали свой материал, в нохурских аулах проводилось лечение хиной всех больных малярией; одновременно очаги распространения этой болезни обследовались и обезвреживались при помощи самолетов.

В Нохуре, где до Октябрьской революции элементарно грамотные люди насчитывались буквально единицами, уже много лет работает школа. В 1945—1946 гг. в ауле Нохур действовала семилетка, а в аулах Койне-Гумме и Караул были начальные школы. Дети нохурских колхозников растут образованными и культурными советскими людьми. Разве не поразительно, что в ауле Нохур, где еще несколько десятков лет назад не было ни одного человека со средним образованием, сейчас в местной школе преподает молодой учитель с университетским значком, уроженец Нохура. Он окончил Туркменский государственный университет в Ашхабаде и возвратился работать в свой родной аул. И это далеко не единичный случай. В нохурских селах выросла своя интеллигенция — учителя, врачи. Дети нохурских колхозников едут учиться в техникумы и вузы. Большинство из них, естественно, направляется в ближайший к Нохуру большой город — в столицу своей республики Ашхабад, а некоторые едут в Ташкент, Баку, Ростов-на-Дону и в другие города.

Широко открыты все пути и все дороги перед человеком в нашей стране. И наряду со студентами из самых разных краев, областей и районов нашей необъятной Родины в различных культурных центрах Советского Союза можно встретить и нохурцев.

В заброшенном в прежние времена горном уголке теперь — в эпоху социализма — проводятся различные научные исследования. Для примера можно указать две научные экспедиции, работавшие в нохурских районах. В 1930-х годах советские ботаники проводили там специальные исследования дикорастущих плодовых деревьев и винограда. Это изучение пре-

следовало, в числе прочих, и непосредственно практическую цель: установить возможности увеличения сбора дикорастущих плодов.

В феврале 1952 г. в Нохуре велись наблюдения над затмением солнца. Население аула оказало большую помощь астрономической экспедиции Туркменской Академии наук. Ученым активно помогали школьники, принимая участие в наблюдениях над тем, как ведут себя во время затмения домашние животные. Помогали представители местной интеллигенции, в частности директор школы Ягши Мурад Поладов, организовавший школьную молодежь. Восьмидесятилетний охотник Гуйджи Ходжагельдыев, член правления колхоза имени Тельмана, был проводником и оказывал деятельную помощь работе научных сотрудников. Большое содействие экспедиции оказали и другие колхозники.

Великий путь социалистических преобразований пройден всем туркменским народом за годы Советской власти. Этот путь прошли и нохурцы. Тяжелая, полунищная жизнь нохурских дайхан осталась навсегда в прошлом. У них новая жизнь — веселая, счастливая и зажиточная.

В результате развития колхозной экономики в корне изменилось материальное положение колхозников, улучшилось их благосостояние. Изменения в хозяйстве, в быту и в культуре нохурских колхозников лишь очень кратко отмечены в нашей работе. Но и это дает возможность ясно представить резкий контраст между настоящим и прошлым, разделенными всего лишь несколькими десятилетиями, но такими, которые составляют целую эпоху.

Собранный нами материал о прошлом нохурцев дает основания с уверенностью повторить здесь, в заключении, два вывода, сформулированных уже в тексте настоящей работы. Первое: нохурли со времен самой глубокой древности были земледельцами и оставались ими в течение многих столетий. Второе: нохурцы XIX — начала XX в., при некоторых местных особенностях, — неразрывная составная часть туркменского народа.

О том, что нохурли со времен глубокой древности — земледельцы, свидетельствуют их навыки в крестьянском труде вообще, а в частности и в особенности — в садоводстве и виноградарстве. Искусные садоводы, виноградари, бахчеводы и огородники (если это не отдельные люди, а народы, племена или другие значительные группы людей) создаются, воспитываются только многими поколениями. О том, что нохурли — древние земледельцы, свидетельствуют одичавшие фруктовые деревья на тех землях, где нохурли — коренное население. О том же свидетельствуют пища нохурцев и их постройки. Результаты рассмотрения материальной культуры дополняются преданиями самих нохурцев. Эти результаты убедительно подтверждаются существованием в недалеком прошлом у нохурцев таких земледельческих праздников, как харман-той и день чествования Баба-дайхана.

О том, что нохурли уже с весьма давнего времени — неразрывная часть туркменского народа, свидетельствует общность всех основных элементов материальной культуры нохурцев с другими туркменами (пища, юрта, одежда и т. п., вплоть до типа конного и верблюжьего седел), а также общность духовной культуры — обычаев, верований, преданий, общность языковая (нохурский диалект туркменского языка). О том же говорят данные о формировании племени нохурли и сведения из его истории.

В результате глубоких преобразований, происшедших в хозяйстве, культуре и быту туркмен, в том числе и нохурцев, в ходе социалисти-

ческого строительства, руководимого Коммунистической партией Советского Союза, создавалась туркменская социалистическая нация, полноправный член нерушимого союза братских социалистических наций нашей Родины. В культуре и в быту туркмен появились новые, общесоветские и, в частности, русские элементы, но это отнюдь не означает утраты туркменами своих национальных особенностей. Напротив, нивелировка племенных черт, сближение прежде обособленных групп и частей туркменского народа привели к созданию общетуркменской социалистической культуры.

На XVI съезде ВКП(б) И. В. Сталин подчеркивал: «...такие нации, как туркмены, киргизы, узбеки, таджики (не говоря уже о грузинах, армянах, азербайджанцах и т. д.), несмотря на свою отсталость, не только не обрусели в связи с победой социализма в СССР, а, наоборот, возродились и развились в самостоятельные нации...»<sup>1</sup>.

Туркменская социалистическая нация, консолидировавшаяся в годы Советской власти, создала, с братской помощью великого русского народа, свою единую культуру, национальную по форме, социалистическую по содержанию.

---

<sup>1</sup> И. В. Сталин. Соч., т. 12, стр. 365.