

К. Л. ЗАДЫХИНА

УЗБЕКИ ДЕЛЬТЫ АМУ-ДАРЬИ

ВВЕДЕНИЕ

Работа Североузбекского этнографического отряда, начатая в 1946 г., проходила в составе Хорезмской археолого-этнографической экспедиции АН СССР под руководством С. П. Толстова. Местом работы отряда была Кара-Калпакская АССР и Хорезмская область Узбекской ССР. Обследование узбекского населения дельты Аму-дарьи началось маршрутной разведкой, проведенной отрядом в 1946 г. в пунктах Новый Ургенч, Гурлен, Мангыт Хорезмской области Узб. ССР и Кыпчак, Ходжейли, Кунград К.-К. АССР с выездами в окрестные колхозы указанных городских и районных центров.

В 1947 г. работа проводилась в Кунградском районе К.-К. АССР; в 1948 г., кроме сбора материалов в Кунградском и Кыпчакском районах К.-К. АССР, отрядом обследовано население Ново-Ургенчского района Хорезмской области Узб. ССР (б. «шуро» Кият — Кунград).

Узбеки низовьев Аму-дарьи, являясь частью узбекского народа, относятся к числу наименее изученных в этнографическом отношении его групп.

Все дореволюционные литературные источники, имеющие отношение к территории низовьев Аму-дарьи, содержат преимущественно сведения географические (с подробными топографическими данными и маршрутами) и общесоциальные (касающиеся главным образом династических вопросов и военных событий).

Есть также описания, сделанные во время русских военных экспедиций и походов, предшествующих завоеванию Хивинского ханства царской Россией и особенно в первые годы после завоевания; в них встречаются иногда краткие заметки об узбеках.

Однако слишком общий характер, отрывочность и случайность имеющихся сведений, отсутствие сводки даже этих данных не позволяли до последнего времени дать характеристику ни истории общественного строя, ни развития культуры и особенностей быта узбеков указанной группы.¹

Учтя существующие в литературе сведения об узбеках дельты Аму-дарьи, работники отряда направили свои усилия к тому, чтобы путем этнографического полевого исследования собрать отсутствующий или недостающий материал, при помощи которого можно было бы дать историко-этнографическое описание этой группы узбеков, показать огромные качественные изменения в быту и расцвет национальной культуры в условиях социалистического советского строя.

В результате полевой работы были собраны материалы по истории расселения узбеков в низовьях Аму-дарьи, сведения о национальном составе населения дельты, родовом и численном составе узбеков обследуемых селений, картографические данные о современной оросительной сети Кунградского района, о материальной культуре, общественно-политической и семейной жизни в колхозах, о современном территориальном расположении колхозов района и некоторые сравнительные данные для приведения в соответствие старых географических и административных названий с новыми названиями населенных пунктов района. На основании этих материалов составлены этнографические карты Кунградского и Кыпчакского районов.

Наряду с этим записан ряд исторических преданий и легенд, характеризующих некоторые моменты, связанные с историческим прошлым узбеков этой группы.

Отрядом собраны материалы по семейному быту, состоящие из таблиц и сводки терминов родства и свойства узбеков Кунградского района и значительного числа полевых записей по прежним семейно-брачным отношениям (форма брака, брачные связи различных родовых групп узбеков, свадебные обряды, обряды, связанные с рождением и воспитанием ребенка, и др.).

Собраны также сведения по генеалогической структуре родоплеменных групп и по пережиткам древних социальных форм — возрастным классам, сорорату, левирату, авункулату и т. д.

Сведения о религиозных представлениях узбеков дельты дополнены собранными материалами, главным образом по доисламским верованиям, например, по шаманству, распространенному здесь до революции, но почти не освещенному в литературе.

Материальная культура узбеков дельты, как в старых, изживаемых формах, так и современных, нашла свое отражение не только в подробных записях по жилищу, пище, утвари, одежде и пр., но и в соответствующих иллюстрациях в виде планов, рисунков и фотографий.

КРАТКИЙ ОБЗОР ИСТОРИИ ЗАСЕЛЕНИЯ НИЗОВЬЕВ
АМУ-ДАРЬИ УЗБЕКАМИ

Узбеки дельты Аму-дарьи занимают значительное место (27% по переписи 1926 г.) в составе населения Кара-Калпакской АССР. Наиболее компактно они расселены в районах Кунградском, Кыпчакском, Ходжейлинском, Тахта-Куньирском, Шаббазском и некоторых других.

При описании этой группы узбеков, кроме использования полевых этнографических материалов, нами привлечены и данные исторические в порядке сводки существующих сведений, характеризующих историю заселения и племенной состав узбеков низовьев Аму-дарьи с момента появления их на территории Хорезма.

Появление узбеков в Хорезме датируется обычно началом XVI в. и связывается с именем узбекского хана Шейбани, внука Абулхайра¹, и с именами узбекских султанов Ильбарса и Бильбарса, сыновей Берке-хана, которые переселились в Хорезм в 1511 г. «со своими домами и людьми»².

Необходимо отметить, что хотя и Берке и Шейбани являлись чингизидами, потомками Шейбана, пятого сына Джучи-хана, тем не менее обе эти фамилии были враждебны друг другу в связи с борьбой за господство между Ядигер-ханом и его сыном Берке с Абулхайром.

Предки той и другой фамилии Ибрагим и Арабшах вместе «кочевали и имели свои стаи, лето проживая при вершине Яика, а зиму при устье Сыра»³, но по завоевании Мавераннахра Шейбани-хан со своими людьми ушел из прежних владений по Сыр-дарье, и там остались только сыновья Ядигер-хана со своими людьми⁴. После сына Ядигер-хана, Берке, осталось два сына Ильбарс и Бильбарс, которые «жили в юрте отцовском»⁵. Еще на Сыр-дарье, после смерти отца Ядигера — Тимур-шейха, основными приверженцами этой фамилии, повидимому, стали родоплеменные группы уйгуров и найманов. В дальнейшем уйгуры, найманы и дурбаны (или дурмены) продолжали играть главную роль во всех событиях, связанных с потомками Ядигера, не только на Сыр-дарье, но и в Хорезме.

При переселении в Хорезм узбеки этих племенных групп с султанами Ильбарсом и Бильбарсом, заняв Вазир, овладели Ургенчем, Хивой, Хазараспом, Кятюм и образовали здесь самостоятельное ханство. Последующие сообщения об узбеках

¹ В. В. Бартольд. Сведения об Аральском море и низовьях Аму-дарьи с древнейших времен до XVII в. Ташкент, 1902, стр. 75—80.

² Родословное древо тюрок хивинского хана Абульгази, в переводе и с предисловием Г. С. Саблукова и с примечаниями Н. Ф. Катапова. «Изв. Об-ва археологии, истории и этнографии при Казанском ун-те», т. XXI, вып. 5—6, Казань, 1905, стр. 174, 177—178.

³ Там же, стр. 162.

⁴ Там же, стр. 172.

⁵ Там же.

XVI в. в Хорезме касаются междоусобной борьбы за власть уже между султанами — потомками Берке — и их набегов в Хорасан, на Астрабад и прикаспийские области, на Абуль-хан и Мангышлак¹. При этом в войсках султанов было много узбеков, которые в сущности и являлись той вооруженной силой, на которую опирались различные султанские группировки². В 1558 г. бухарский хан Убейдулла, сын Шейбани-хана, воспользовавшись смутами в Хорезме, овладевает им. В рассказе об этих событиях у Абульгази приводится интересное указание на то, что хорезмийские султаны в борьбе против господства бухарского хана опирались не только на узбекские родовые и племенные объединения ханства, но обращались за помощью и к туркменам «адак-илийцам из поколения хизр», обещая им в случае успеха свободу от податей и привилегированное положение наравне со знатными узбекскими родами³. Отсюда можно сделать заключение, что во второй половине XVI в. различные родовые группы узбеков уже освоили часть территории Хорезма, занимая в стране привилегированное положение. Подтверждает это также рассказ Абульгази о том, что Убейдулла-хан бухарский, завоевав в конце XVI в. Хорезм, «узбекские роды», «начальников и народ» «рассчитал на четыре отдела, причем «один отдел из них взял в свою власть Обейд-хан (Убейдулла-хан.—К. З.), другой — правители Хисара, третий — правители Самарканда, четвертый — начальники Ташкента; каждый из них, доставившись на его долю людей поручив человеку, велел перевести их в свою область»⁴.

Такой же характер имеют сведения за 1593—1594 гг., когда «Абдулла-хан бухарский покорил ургенджский юрт, ... узбеков отдал под надзор своего полководца Ходжам-Кули — калмыка. Ходжам-Кули сделал перепись им по родам и домам и, семейств по десяти, по двадцати раздав на поручительство лицам, заслужившим доверия, всех их повел в Бухару»⁵.

В XVI же веке уже встречаются упоминания о конкретных племенных группах, заселявших Хорезм. Абульгази говорит о найманах, уйгурах и дурбанах, бии и инаки которых играли в это время (XVI в.) активную роль в установлении власти того или иного султана или хана, а народ выступал в качестве нукеров и народного ополчения⁶.

Уже с Ильбарс-ханом в Хорезме находились узбеки — уйгуры, как можно заключить из того, что они принимали участие в совете, созванном Ильбарсом по вопросу о вызове оставшихся еще на Сыр-дарье его родственников султанов с их людьми⁷. Среди нукеров хана Акатая (ум. ок. 1553 г.) Абульгази упоминает нукера

¹ Абульгази. Цит. соч., стр. 177—178.

² Там же, стр. 195.

³ Там же, стр. 198.

⁴ Там же, стр. 197.

⁵ Там же, стр. 234.

⁶ Там же, стр. 207, 208, 220, 224.

⁷ Там же, стр. 177.

из поколения дурбанов¹. Во время борьбы за Ургенч между Ходжим-ханом (1558—1602) и Иш-султаном (сын Буджуги-хана) последний убивал бывших на стороне Ходжим-хана «уйгуров и найманов, взятых им в плен...но пленников других поколений отпускал... по прибытии в Хиву изгнал из своего войска уйгуров и найманов, а на место их поместил дурбанов»². Насколько сильна была уже в это время родовая знать этих племен, свидетельствуют примеры, приведенные у Абульгази. У сына указанного выше Акатая, султана Булада, был «атабек... уйгур по имени Индибай, который правил и ртом и языком и волею Булад-султана»³. У сына Аванши-хана — Али-султана (ум. ок. 1565 г.), владевшего Ургенчем, Хазараспом, Кятом, был найман Кул Мохаммед-бий, который 25 лет правил делами Нисы (принадлежавшей тоже Али) при слабоумном сыне Али — Санджаре⁴. То же самое происходит и в первой половине XVII в. При хане Араб-Мухаммеде (1602—1622), по данным Абульгази, и при Исфендияр-хане (1623—1643), по данным Муниса, выступают те же уйгуры, найманы и дурбаны.

Араб-Мухаммед имел нукеров из найманов⁵. Но среди найманов произошел заговор. Глава заговора найман Суфи-Мирза задумал убить Араб-Мухаммеда и на его место посадить Хосрев-султана (потомка Ильбарса), которого найманы и привели в Хиву. Но узнавший о заговоре хан убил и Хосрев-султана, и наймана — Суфи-Мирзу⁶. Через два года после этого 20 человек уйгуров привезли из Самарканда Салих-султана (потомка Абулека) с целью посадить его на ханство. Узнав об этом, Араб-Мухаммед, приказав убить Салих-султана, уйгуров наказать не решился. При Араб-Мухаммеде «в то время был уйгур Курбан-хаджи, выше его не было другого бека»⁷. Особенно заметна роль уйгуров и найманов при сыновьях Араб-Мухаммеда — султанах Хебеше и Ильбарсе, мать которых происходила из найманов. Эти султаны восстали против отца и братьев Исфендияра и Абульгази и при помощи уйгуров и найманов (беки которых нередко действовали с ними заодно) отняли у Араб-Мухаммеда г. Вазир⁸. Доказывая необходимость убийства мятежных султанов, от чего Араб-Мухаммед отказался по совету Чин-Хаджи уйгура, Абульгази говорит Араб-Мухаммеду: «Когда Хебеш-султан и Ильбарс-султан возвратились из Хорасана, вы послали старшего брата Чин-Ходжиева, Курбан-Хаджия, звать их к вам; при обоих султанах было тогда не более 70 человек, а он, возвратившись оттуда, ложно вам доносил, что с ними все, кроме тех, у кого собачья голова и коровьи ноги. Он заставил вас бежать в Хиву; он также настаивал на том, что

¹ Абульгази. Цит. соч., стр. 197.

² Там же, стр. 207, 208.

³ Там же, стр. 224.

⁴ Там же, стр. 215, 220.

⁵ Там же, стр. 243.

⁶ Там же, стр. 246.

⁷ Там же, стр. 247.

⁸ Там же, стр. 249.

уйгуры и найманы должны принадлежать Хебеш-султану и Ильбарс-султану, как близким к ним по рождению. К этому надо прибавить, что Достум и Ишим (уйгуры. — К. З.) сильные при дворе Ильбарс-султана младшие братья Чин-Ходжия: они оба должны погибнуть, если не будет в живых Ильбарс-султана¹. Уйгуры и найманы в этой борьбе были разбиты. Исфендияр, опиравшийся на туркмен, одержал победу, а Хебеш и Ильбарс были убиты². И в дальнейшем, в борьбе, начавшейся между Исфендияром и Абульгази, первый, опираясь на туркмен, продолжал избивать узбеков, особенно уйгуров и найманов, теперь бывших уже на стороне Абульгази. Опасаясь их, Исфендияр расправился не только с ними, но его нукеры под предлогом избияния уйгуров и найманов «опустошили селения узбеков, живущих на пространстве от Хазараспа до Хост-Минаре; всех тех узбеков, которых застигали на месте, убивали ...»³. Кроме того, «Исфендияр-хан послал Шериф-Мухаммеда в Ургендж с приказом убивать уйгуров и найманов везде, где они найдутся»⁴.

Таким образом, в течение столетия с лишним после прихода узбеков в Хорезм активная и ведущая роль в нем принадлежала узбекам племен уйгур, найман и затем дурбан. Но уже во второй половине XVII в., кроме этих племен, активную роль начинают играть и другие родо-племенные группы узбеков низовьев Аму-дарьи. Одновременно с продвижением с северо-востока, с низовьев Сыр-дарьи в дельту Аму-дарьи, расселение узбеков в Хорезме происходило в направлении на юг. Первоначально осваивались районы Вазира, Ургенча, Кята, с последующим проникновением в районы Хивы, Ханка, Хазараспа и т. д.⁵

Но затем, в начале XVII в., в связи с упадком значения Ургенча и Вазира, возрастает значение Приаралья и собственно дельты Аму-дарьи. Там уже к этому времени находится значительная масса узбекского населения, непрерывно растущая за счет новых пришельцев. Здесь, как это будет показано ниже, активизируется роль узбекских племен — конграт, кыпчаки, канглы и мангыт.

Передвижение частей узбекских племенных и родовых групп вызывала междоусобная борьба феодальных ханских и султанских фамилий, тяжело отражавшаяся на положении народных масс. Борьба между султанами — Исфендияром и Абульгази — сыновьями Араб-Мухаммеда, например, привела к тому, что многие узбеки ушли в Мавераннахр, к мангытам (ногайцам) и казахам. Однако около 1625 г. «узбеки стали отовсюду собираться и расположились в местности Арал на берегу Аральского моря»⁶. О том же свидетельствует и Абульгази, говоря: «На том месте,

¹ Абульгази. Цит. соч., стр. 253—254.

² Там же, стр. 260.

³ Там же, стр. 268—269.

⁴ Там же.

⁵ В. В. Бартольд. Цит. соч., стр. 75—76, 78—80; Абульгази. Цит. соч., стр. 174, 177, 178.

⁶ «Материалы по истории туркмен и Туркмени», т. II. М.—Л., 1938, стр. 326.

где Аму река вливается в море, собралось три тысячи узбекских семейств, сходящихся туда в разное время по пяти, по десяти»¹. В источниках XVII в. встречаются упоминания о приходе узбеков в Арал. Так, при Исфендияр-хане туда пришло 200 узбекских семейств², по смерти Эренг-хана от притеснений туркмен в Арал ушло 300 семейств³. При этом для борьбы с туркменами в Арале было набрано войско из конгратов, мангытов, канглы, кыпчаков и ходжа-эли⁴, т. е. уже как раз тех родоплеменных групп узбеков, которые не упоминались до этого и которые затем именовались «аральскими». Почти в том же составе аральская группа известна и в XVIII в. На карте капитана Дубровина, составленной в 1729 г., «в провинции Аральской... обозначены... город Аральской (повидимому, Кунград. — К. З.) и узбеки Мангуты»⁵.

По свидетельству Гладышева и Муравина, в 1741 г. «в Аральском владении имеются четыре тюби, а в них 32 рода, и в тех родах имеются 2 города с тамошними старшинами и беками. 1. Мангутского рода город Шах-Тамир; 2. В Конградском роде другой город; ...3. Кипчацкого рода; 4. Хожа-илинского рода. Прочие мелкие роды сообщаются к показанным четырем тюбям, всего народу сорок тысяч на конь садится»⁶. Гладышев же дает характеристику территории расселения и образа жизни узбеков дельты, говоря, что «означенные аральцы живут близ Аральского моря около реки Улу-дарьи и по обе стороны, от самого устья вверх по правую сторону до речки Кула-бий, а по левую до гор Бишь-тюбя; а город у оных аральцев Шах-Тамир построен не доехав Улу-дарьи реки 53 версты и сделан был из глины, и ныне весь развалился; а прочие кочуют вместе кибиток по сту и до 500; и в означенном городе построения нет кроме кибиток»⁷. И. Е. Величко в 1803 г. упоминает народ «конградский, состоящий наиболее из узбеков ... именуется так же и аральским по кочевьям его около, Аральского озера», и города Мангыт и Кыпчак с узбекским населением в них. Он же говорит, что «жителей у сего народа считается более 100 тысяч»⁸.

Таким образом, здесь совершенно определенно выявляется вторая группа узбекских племен, до этого не упоминавшаяся в связи с событиями, происходившими в Хорезме в XVI и частично в XVII в. Объясняется это, повидимому, тем, что

¹ Абулгази. Цит. соч., стр. 260.

² Там же, стр. 260.

³ Там же, стр. 277.

⁴ См. «Материалы по истории туркмен и Туркменин», т. II, стр. 331—332.

⁵ Л. С. Берг. Две карты Аральского моря первой половины XVIII в., «Изв. Гос. геогр. об-ва», т. 71, 1939, вып. 10, стр. 1485.

⁶ «Поездка из Орска в Хиву и обратно, совершенная в 1740—1741 гг. Гладышевым и Муравиным». Изд. Я. В. Ханькова. СПб., 1851, стр. 20.

⁷ Там же, стр. 72—73.

⁸ В. Григорьев. Описание Хивинского ханства и дороги туда из Сарайчиковой крепости. «Зап. РГО», кн. 2, СПб., 1861, стр. 115—117.

они были оттеснены на второстепенное место группой узбеков, связанных с потомками Берке, и в последующей междоусобной борьбе султанских и ханских фамилий, опиравшихся на определенные родоплеменные группы, не могли играть особой роли.

Однако о племенах канглы и конграт из этой группы «аральских узбеков» встречаются упоминания, которые свидетельствуют о значительно более древних исторических связях этих племен с территорией Хорезма. Давая характеристику племени канглы и указывая на общие места обитания канглы и туркмен, Абульгази рассказывает, что «один из государей Ургенча Тукуш-хан (Хорезм-шах Текеш, ум. в 1200 г. — К. 3.) взял за себя дочь канглийского вельможи, которой имя было Тюрькань (Мелике-Туркан. — К. 3.). От нее родился султан Мухаммед, хорезмский шах. Столицей его был Ургенч... Всех канглийцев, перешедших к султану Мухаммеду Хорезм-шаху и сделавшихся слугами его, было до 60 тысяч»¹. Этот факт заслуживает внимания, так как указывает на домонгольский и доузбекский период пребывания какой-то группы племени канглы на территории Хорезма.

Не меньший интерес вызывают факты, связанные с племенем конграт. Еще в XIV в., в 1340 г., Узбек, хан Золотой Орды, эмиром Ургенча назначил Кутлуг-Тимура, своего двоюродного брата. Но уже в 60-х годах этого столетия в «землях Кята и Хивака», до того принадлежавших джагатаидам, правителем стал Хусейн-суфи, сын Янгадая, из племени конграт². У Хусейна-суфи было 2 брата — Юсуф-суфи и Ак-суфи. Дочь последнего была по матери внучкой хана Узбека. Из этого можно понять, что указанные представители племени конграт не только находились в то время в Хорезме, но и занимали в нем высокое положение и по женской линии имели родственные связи с джучидами. Тимур, узнавший о захвате земель джагатаев, потребовал от Хусейна-суфи возвращения Кята и Хивы, но получил отказ и предпринял пять походов на Хорезм с целью возвращения этих владений джагатаидам. Во время этих походов, совершившихся в период с 1371—72 по 1387—88 г., с Тимуром, а затем с Тохтамышем боролись правители Хорезма, конграты Хусейн-суфи, Юсуф-суфи и Сулейман-суфи³. В дальнейшем, уже в первой четверти XV в., Хорезм снова подпал под власть джучида хана Мустафы, отнявшего Хорезм у тимуридов. Но в 1464 г. Хусейн (правнук Омар-шейха, сын Тимура), придя из Астрабада в Хорезм, разбил хана Мустафу, одним из отрядов которого командовал Осман-суфи, повидимому потомок конгратов, правителей Хорезма.

¹ Абульгази. Цит. соч., стр. 34. О хорезм-шахе Текеше и жене его Мелике-Туркан, по Миб-аль-Асиру, сообщает Н. И. Веселовский (Очерк историко-географических сведений о Хивинском ханстве от древнейших времен до настоящего времени. СПб., 1877, стр. 62).

² Н. И. Веселовский. Цит. соч., стр. 82; В. В. Бартольд. Сведения об Аральском море и низовьях Аму-дарьи с древнейших времен до XVII в., стр. 66—71.

³ В. В. Бартольд. Цит. соч., стр. 66—71; Н. И. Веселовский. Цит. соч., стр. 82—86.

В начале XVI в., в 1505 г., в Хорезме в качестве наместника султана Хусейна, т. е. уже на стороне тимуридов, в Ургенче выступает Чин-суфи, оборонявший в течение 10 месяцев Ургенч, осажденный Шейбани-ханом¹.

Чин-суфи, по всей вероятности, является тоже потомком конгратов, правителей Хорезма. Для такого заключения есть некоторые основания. Приблизительно к этому же времени относятся данные, свидетельствующие о выступлении конгратов в Джурджане (Гургане) и Астрабаде — сначала на стороне тимуридов, а затем на стороне Шейбани-хана. Во время походов последнего на Гурган и Астрабад против тимуридов «Мухаммед-хан Шейбани, узнав об отъезде Беди-уз-заман-мирзы в Азербайджан, передал управление Джурджаном эмиру Ходжа Ахмеду конграту. Ходжа Ахмед много лет служил султанам Хусейн-мирзе и Музаффар Хусейн-мирзе, но в дни тревожных событий перешел на сторону Мухаммед-хана Шейбани»². После этого (в 1505 г.) «Беди-уз-заман-мирза с тем войском, которое у него набралось, направился [из Рея] в Астрабад. Правитель Джурджана Ходжа Ахмед, конграт, стал с ним сражаться...»³. В Джурджане Ходжа Ахмед, повидимому, не удержался, так как в 1507—1508 гг. «Шейбек-хан вверил Астрабадскую область Ходже Ахмеду, конграту»⁴. Однако в результате похода Исмаила Сефевида Ходжа Ахмед вынужден был бежать из Астрабада уже в Хорезм⁵. В дальнейшем Хорезмом через своих наместников владел шах Исмаил-Сефевид, но перед приходом узбекских султанов Ильбарса и Бильбарса, по сообщению Хайдера-Рази, персидский наместник еще до прибытия узбеков был низложен Шерифом-суфи, который, как полагает В. В. Бартольд, являлся очевидно представителем упомянутой Кунградской династии⁶. Однако и он повидимому, не удержался в Хорезме, так как последний с 1511 г. стал владением упомянутых выше узбекских султанов, враждебных потомкам Шейбани-хана. Может быть, этим и объясняется, что только в XVII в. в Хорезме начинает усиливаться влияние племени конграт и других, сосредоточившихся в Арале, и появляются сообщения о них. Уже при Абульгази-хане (1643—1663) и после него наряду с уйгурами и найманами упоминаются узбеки из так называемой аральской или кунградской группы племен. Мунис приводит названия родов и имена многих узбеков, занимавших важнейшие придворные должности и имевших высокие звания. Среди них при Абульгази-хане в должности инака в Хивинском ханстве был уже конграт Умбай, который при сыне Абульгази Ануше-хане выдвинулся в качестве «полноправного министра»⁷. При Эренг-хане (стал ханом в 1689 г.) был Чин-бий из рода юз, а из

¹ Н. И. Веселовский. Цит. соч., стр. 89.

² «Материалы по истории туркмен и Туркмени», т. II, стр. 43.

³ Там же, стр. 44.

⁴ Там же, стр. 54.

⁵ Там же, стр. 47.

⁶ В. В. Бартольд. Цит. соч., стр. 90.

⁷ «Материалы по истории туркмен и Туркмени», т. II, стр. 329, прим. 4.

племени найман был Назар инак¹. При хане Абульгази II (1743 г.), сыне казахского хана Абулхаира, положение «главного вазира» в Хивинском ханстве занимал Артук инак из аральских узбеков племени мангыт². Но уже в начале XVIII в. особенно начинает усиливаться роль узбекских инаков племени конграт. Кроме инака Умбая, около 1715 г. из конгратов выдвигаются Назар-ходжи инак, около 1717 г. Иш-Мухаммед-бий инак, с 1755 г. до начала 80-х годов XVII в. Мухаммед-Эмин инак, в 80-х гг. Фазиль-бий инак и в 90-х гг. Аvez инак. Самым влиятельным из них был Мухаммед-Эмин, который достиг власти «правителя государства». Опираясь на дружественные объединения узбекских племен и используя ожесточенную борьбу феодалов отдельных крупных родовых объединений, не только узбеков, но и туркмен, за экономическое и политическое преобладание в стране, он правил страной, сажал угодных и низлагал негодных ему ханов, влияние и авторитет которых к этому времени были утеряны³. Начиная с Мухаммед-Эмина могущество инаков племени конграт непрерывно возрастает и приводит к утверждению в Хивинском ханстве узбекской Кунградской (собственно «Конгратской») династии в лице Эльтузер-хана (1804—1806 гг.) и Мухаммед-Рахим-хана (1806—1826 гг.).

Борьба за овладение государственной властью в Хивинском ханстве в конце XVIII и начале XIX в. велась уже между инаками племени конграт, занявшего к этому времени главное по силе и значению место в стране. Среди потомков конграта инака Умбая претендентами на ханское место выступали, с одной стороны, Эльтузер и затем Мухаммед-Рахим, занявшие Хиву и южные районы Хивинского ханства, а с другой — Торе-Мурад-суфи и Хаджи-Мурад, укрепившиеся в Арале. Победа осталась на стороне Мухаммед-Рахима.

В данном случае обращает на себя внимание, в связи с усилением в Хивинском ханстве роли племени конграт, возобновление титула «суфи» у конграта Торе-Мурада. Этот титул носили все видные представители племени конграт, согласно ранним воспоминаниям о них. Характерно, что он сохранялся среди конгратов с удивительной хронологической последовательностью, начиная с 40-х годов XIV в. Бросается в глаза также последовательность и длительность пребывания конгратов в Хорезме. Для сохранения за собой владений конграты ориентировались на победителя и, в зависимости от исторической обстановки, соблюдая свои интересы, меняли покровителей, часто сохраняя при этом не только влиятельное положение, но и фактическое обладание страной. Так, сначала они ориентировались на джучидов — ханов Золотой Орды, затем на тимуридов и, наконец, на Шейбани-хана и его потомков, оставив и их, когда ориентация на них перестала соответствовать их интересам. В большинстве случаев они достигали цели, о чем свидетельствует также и образование Кунградской династии в Хивинском ханстве. О том, что кон-

¹ «Материалы по истории туркмен...», т. II, стр. 331.

² Там же, стр. 334 и примеч. 1.

³ Там же, стр. 335—354.

граты в разные отрезки времени играли в исторической жизни Хорезма значительную роль, говорит и тот факт, что представители этого племени выступали в качестве крупных правителей — эмиров, предводителей отрядов, инаков и, наконец, в XIX в. — даже хивинских ханов. При неблагоприятной обстановке они ступали, но опять появлялись, как только к тому представлялась возможность, и снова добивались усиления своего влияния.

Кунградская династия объединила под своей властью как южные, так и северные районы Хивинского ханства. В борьбе за утверждение своего господства первые представители этой династии опирались на аристократические верхи основных узбекских родоплеменных групп. По сообщению Муниса, на стороне Мухаммед-Эмина выступали представители кыпчаков, кенегесов, конгратов, киятов, нукузов, мангытов, джалаириков, катаганов, найманов и канглы¹.

К числу непокорных относились уйгуры, однако и они были приведены к повиновению². Те же родо-племенные названия встречаются и у Агехи для XIX в. К числу сторонников Эльтузер-хана и Мухаммед-Рахим-хана относилась знать из канглы, кыпчаков, найманов, мангытов, юзов, конгратов, киятов, кытаев, уйсун, уйгуров³.

Родовые и племенные названия узбеков, данные у Абульгази для XVII в., приводятся в первой четверти XIX в. и Муравьевым, по сообщениям которого узбеки «разделяются на четыре главные поколения, а именно: кият-конграт, уйгур-найман, канглы-кыпчак и «некюс-мангут»⁴. В материалах, представленных Г. И. Данилевским в 1843 г., уже имеются некоторые данные о расселении узбеков по всему низовью Аму-дарьи, но с преобладанием основных масс их в северных районах Хивинского ханства. Из 25 названных им городов ханства только в шести не указаны узбеки; население их состояло из сартов и персов. В Гурлене же, Багате, Кипчаке, Кытае, Кош-Купуре, Кунграде, Мангыте, Ходжейли, т. е. в восьми городах на север от Хивы, жили только узбеки или преимущественно узбеки; в восьми городах представлены и «сарты» и узбеки; в трех городах население не определено⁵.

Размещение узбеков в низовьях Аму-дарьи шло целыми родовыми группами, вследствие чего там возникло много оседлых населенных пунктов, носящих названия крупных узбекских племен и родов. К числу их относятся Кунград, Кыпчак, Мангыт, Кытай, Нукус, Канджигалы, Найман, Таз и много других⁶. Многочисленные каналы оросительной сети Хивинского ханства также имели родовые

¹ «Материалы по истории туркмен...», т. II, стр. 338, 340, 342, 346, 347, 349, 350, 351.

² Там же, стр. 347.

³ Там же, стр. 357, 360, 362, 363, 365, 366, 369, 383.

⁴ «Путешествие в Туркмению и Хиву в 1819—1820 гг. Н. Муравьева», ч. II. М., 1822, стр. 36.

⁵ «Описание Хивинского ханства, составленное в 1843 г. подполк. штаба Г. И. Данилевским». «Зап. РГО», кн. V, СПб., 1851, стр. 102—114.

⁶ Там же, стр. 117; карта Лобачевского, 1905 г.

и племенные названия¹, что подтверждает компактность расселения узбеков. О том же говорят и материалы архива хивинских ханов, где серединой XIX в., хотя и без указания территории, датирована запись владельцев земли по районам. В списках мечетей, как административных единиц, названных по именам и званиям мирабов и аталыков, числятся узбеки определенных родовых и племенных групп. Среди них аталыки из мангытов, джалапиров, найманов, уйгуров, киятов, ушунов, канглы, миробы из тех же племен и т. д. Здесь же записаны и размеры (в танахах) обрабатываемых и находящихся во владении участков земли по хозяйствам². Наряду с этим Мунис, говоря о событиях середины XVIII в. в Хивинском ханстве, сообщает, что расположенные на юг от г. Гурлена «земли являлись собственностью [мульк] племени [рода] мангытов»³.

В памяти стариков узбеков сохранились передаваемые из поколения в поколение рассказы о периоде заселения узбеками территории низовьев Аму-дарьи, об образе их жизни и хозяйственной деятельности, с подробностями, дополняющими исторические данные. Приведем некоторые из них. Так, в Кыпчакском районе К.-К. АССР колхозник Юсуф Маткаримов рассказывает: «Когда был маленький, слышал от стариков, что узбеки-кыпчаки прикочевали на территорию этого района около 460 лет назад. После того как я это слышал, прошло еще 40 лет; значит, на территории района они поселились около 500 лет назад. Когда кыпчаки пришли сюда, они назывались «поскончи», так как не жили долго на одном месте, вынуждены были оставлять место жительства по разным причинам и переходить на новое место. Придя в Хорезм, узбеки-кыпчаки канджигалы осели на протоке Аму-дарьи, называемом Калле-Узек. Осев, проток этот они стали называть Канджигалы-джаб. Когда воды в протоке стало мало, начали копать арыки. На другом протоке — Гавача-джайган поселились кыпчаки шункарлы и немного кыпчаков уйшунов. На Тагараслан-джаб и Ишан-джаб поселились кыпчаки туяклы, а за ними затем и другие узбеки... В момент прихода кыпчаков на территории района был лес-тугай, расчищавшийся пришельцами для пашни, на которую напускали самотеком воду. Постепенно к месту жительства первых пришельцев прибывал народ. С увеличением числа населения расчищались новые земли. Земля оказалась удобной, и народ на ней остался жить... Когда кыпчаки пришли в Хорезм, на Аму жили хорезмийцы, но кыпчаки поселились на пустых землях, не занятых хорезмийцами. В то время в городах жили сарты, ирани, чагатайлы и др.»⁴. В этом же

¹ М. И. И в а н и н. Хива и река Аму-дарья. СПб., 1873, стр. 8—13; Г. И. Д а н и л е в-с к и й. Цит. соч., стр. 70—89; карта Лобачевского, 1905 г.

² Хивинский архив. Гос. публичная библиотека им. Салтыкова-Щедрина. Кн. 24, стр. 2а, 2в—3а, 3в—4а, 4в—5а, 5в—6в, 8в—9а, 10а—10в, 10в—11а, 11в, 23в, 24а—24в, 25а—25в, 31—32а, 68а.

³ П. П. И в а н о в. «Удельные земли» Сейид-Мухаммед-хана хивинского. «Зап. Ин-та востоковед. АН СССР», VI, 1937, стр. 32—33.

⁴ Полевая запись 1948 г. № 3.

районе 68-летний колхозник Утемурат Бердымуратов «слышал от стариков, что узбеки кыпчаки пришли из Туркестана около 500 лет назад. Шли через Яны-дарью, оставляя Аральское море справа»¹. В Кунградском районе 85-летний Сарыбай Убейдуллаев вспоминает, что когда ему «было 5—6 лет, то были живы еще старики, которым было и 80 и 102 года. Эти старики сами слышали рассказы очевидцев о переселении, а некоторые еще и сами пришли с родителями из Туркестана... Сначала пришли узбеки конграт, а за ними пришли каракалпаки и казахи... Местность была покрыта тугаями и озерами... Приходили аулами, аул к аулу, и селились: ачамайлы — с ачамайлы, балгалы — с балгалы, каждый со своими подразделениями — болим. В каждом роде (уруг) выбирался свой бий. Конграт-кочевники расселились от Дженичке-джаб до речки Джансыз, впадающей в Аральское море»². После прихода в Хорезм перемещения узбеков продолжались еще длительное время. Большую роль в этом играла междоусобная борьба феодальных группировок, в результате которой происходили частые перемещения значительных по числу групп узбекского населения из одних районов в другие, на что уже указывалось выше и о чем опять-таки помнят старики изучаемых нами районов. Со знанием исторических фактов говорит о расселении узбеков в Хорезме Матьюсуп Якубов из Ново-Ургенчского района Хорезмской области Узбекской ССР. «При султанах Ильбарсе и Бильбарсе узбеки из районов Сыр-дарьи пришли в Хорезм и расселились по берегам Аральского моря и в дельте Аму-дарьи, а затем уже спустились на юг... Узбеки-конграт-княз на территорию Княз-Кунграда (ныне Ново-Ургенчский район Хорезмской обл. Уз. ССР.— *К. З.*) пришли при Абульгази-Бахадур-хане. Здесь в то время проходила Куны-дарья, были тугай; населения до них не было»³.

О крупном перемещении узбеков племени конграт сообщают старики как Кунградского, так и Ново-Ургенчского районов; это произошло во время борьбы Мухаммед-Рахим-хана за утверждение своей власти с Торе-Мурадом-суфи: «Когда победил Мадраим (Мухаммед-Рахим.— *К. З.*), он, чтобы прекратить сопротивление сторонников Торе-бия — кунградских узбеков и своих противников, которые жили сосредоточенными группами, стал расселять их в разные места и рассеивать их. В это время в южные районы было переселено много узбеков в разные места»⁴. «После смерти Торе-бия хивинский хан стал ханом и Кунграда. Кунградцев же за сопротивление ему стал переселять в Кыпчак, Ташауз, Новый Ургенч, Манак, Хиву и т. д. Однако многие из переселенных потом опять стали возвращаться в Кунград»⁵.

¹ Полевая запись 1948 г. № 8.

² Там же, № 23.

³ Там же, № 28.

⁴ Там же.

⁵ Там же, № 15 и 17.

Приведенные факты являются свидетельством не только перемещения, но и плотности размещения узбеков в местах их поселений. Активное освоение узбеками низовьев Аму-дарьи приводило к усилению узбекского влияния в ханстве и к тому, что самое название «узбек» все больше и больше утверждалось как основное самоназвание населения Хивинского ханства. Тем не менее при характеристике населения ханства во всех описаниях его всегда различали коренное население Хорезма — «сартов» от узбеков. Различие это выражалось и во внешнем облике, и в хозяйственной деятельности, и в культуре¹. На былое различие между узбеками-пришельцами и коренными жителями Хорезма — «сартами» указывают и старики, вспомнивая ханское время. «Раньше говорили, что здешние узбеки не узбеки, а «аралы». До революции их так и называли, потому что между Айбугиром и Аральским морем был остров, который назывался Арал; жителей этого острова называли «аралы». Аралы — это не уруг — род, а «лакаш» — прозвище... За Ургенчем к Хиве, Ханке, Хазараспу жил народ, который до революции назывался кара-сарт. После революции и узбеки-аралы и кара-сарты стали называться узбеками»². «В ханское время, начиная от Гурлена на юг, жители Питняка, Хазараспа, Хивы, Шаббаза — жителей Нукуса, Мангыта, Гурлена, Кыпчака, Кунграда, Ходжейлы, Куня-Ургенча, Чимбая считали и называли «аралы». Когда созывалось большое собрание людей — джиха или большая компания — улкан-марака, то выше Гурлена до Даргана (Дарган-ата) была одна улкан-марака сарты, другая компания от Токмака до Гурлена — узбеки-аралы»³. «Жители Ханка, Хивы, Хазараспа в этих городах жили постоянно, а узбеки конграт прикочевали из Туркестана»⁴. «Узбеки Кунграда, Кыпчака, Ходжейлы, Мангыта раньше назывались аралы. Теперь так не называются...»⁵

«Сарты» — потомки древнего ираноязычного населения оазиса — являлись носителями высокой земледельческой культуры древнехорезмийской цивилизации; узбеки — кочевники; уровень хозяйства и культуры у них, по сравнению с «сартами», был более низок.

По мере заселения оазиса, недостаток в пастбищах, ограниченные территориальные возможности, сужающие базу кочевого скотоводческого хозяйства узбеков, привели к тому, что процесс оседания их, особенно в южных районах ханства,

¹ Описание Хивинского ханства и дороги туда из Сарайчиковой крепости. «Зап. РГО», кн. 2, СПб., 1811, стр. 137; Г. Я. К и л е в е й н. Отрывки из путешествия в Хиву и некоторые подробности о ханстве во время правления Сеид-Мухаммед-хана 1856—1860 гг. «Зап. РГО», 1861, кн. I, стр. 105—106; А. Л. К у н. Поездка по Хивинскому ханству в 1877 г., «Изв. РГО», т. X, 1871, № 1, стр. 53—54 и др.; «Путевые заметки майора Бланкенагеля в Хиве 1793/94». С примеч. В. В. Григорьева. «Вестн. РГО», 1858, ч. XII, С116., 1858, стр. 95.

² Полевая запись 1948 г. № 17.

³ Там же, № 21.

⁴ Там же, № 11.

⁵ Там же, № 23.

проходил довольно быстрыми темпами. Культурное же воздействие со стороны коренного земледельческого населения — «сартов» сказалось настолько сильно, что уже в середине XIX в. узбеки, особенно на юге ханства, все больше и больше утрачивали кочевые традиции. Оседая в культурной среде земледельцев, они постепенно приобретали и осваивали необходимые навыки в ведении сложного ирригационного земледелия, что привело сначала к хозяйственному, а затем и культурному сближению между узбеками и «сартами». Узбеки, осевшие на юге ханства, скорее, чем их северные сородичи, стали забывать родо-племенное деление, но вместе с тем сохранили самоназвание «узбек». В местах компактного расселения узбеки еще до сих пор помнят племенные названия и различие между этническим происхождением своим и «сартов», говоря, что «на юг от Гурлена живут «узбеки-сарты», а от Гурлена к северу «чистые узбеки» — «таза узбеклар». Разницу между собой и так называемыми «сартами», среди которых живут они, узбеки видят в том, что «южные узбеки-сарты — городские люди». Наряду с этим узбеки дельты видят различие также между собой и теми узбеками, местообитанием которых стал юг Хорезма. Они считают, что последние утратили многие отличительные черты, сохранившиеся еще у узбеков дельты. Объясняют это следующим образом: «Узбеки на севере и узбеки на юге отличаются друг от друга. На юге узбеки рода (уруг) не помнят. Это произошло потому, что на юге они жили разбросанно, в разных местах, а конградские узбеки всегда все жили в одном месте, имели четыре основных деления — тупэ, имели своих биев, поэтому и сохранили дольше родовые названия и помнят, к какому роду принадлежат». В настоящее время, однако, и у северных узбеков признание родовой принадлежности потеряло свое прежнее значение, родовые имена все больше забываются, и единственным самоназванием узбекского населения Кара-Калпакской АССР стало «узбек».

К 1924 г. численность этих узбеков, имеющих родоплеменные подразделения в низовьях Аму-дарьи, достигала 57 595 человек, из них более 24 600 проживало к северу от г. Мангыта и 33 135 — к югу от Мангыта, в Хорезмской области.

По родовому и племенному составу эти узбеки до образования Кара-Калпакской АССР были расселены следующим образом:

Конград	}	6550 чел. в б. Кунградском округе Кара-Калпакской области
		2400 " в б. Чимбайском округе Кара-Калпакской области
		200 " в г. Киччаке
		7600 " в б. „шуро“ Кият-Кунград Хорезмской области

Всего 16750 чел.

Мангыт	}	10 300 чел. в б. „шуро“ Мангыт-Гурленского уезда
		135 „ в Амбар-Манане
Всего		10435 чел.
Кият	}	1700 чел. в б. „шуро“ Кият-Кунград (большинство)
		300 „ в б. Чимбайском округе (небольшое количество) в дельте
Всего		2000 чел.
Кыпчак		3700 чел. в р-не Нового Ургенча и Шах-Абада
Кара-Кыпчак	}	110 „ в г. Кыпчаке
		500 „ в г. Чимбае, Кара-Калпакской области
Всего		4310 чел.
Канглы	}	2500 чел. в районе Питняка
		120 „ в б. Нукусской волости Чимбайского округа
Всего		2620 чел.
Уйгур		2100 чел. в районе Нового Ургенча Хорезмской области
Найман		2000 „ на правом берегу б. Бий-Базарской волости, часть в дельте
Ктай (Хтай)	}	1300 „ в б. „шуро“ Хтай Гурленского округа (большинство) и Шах-Абад
		400 „ в б. Чимбайском округе
Всего		1700 чел.
Дурмен	}	1700 чел. в районе Нового Ургенча и Амбар-Манака
		170 „ на правом берегу, в б. Бий-Базарской волости
Всего		1870 чел.
Чагатай		3200 чел. в районе Шах-Абада и Амбар-Манака
Хидыр-Эли		3900 „ в районе Нового Ургенча

По всему низовью Аму-дарьи также зафиксированы в небольшом числе узбеки — джалаир, катаган, саят, уйшун, шейх, сеид, уч-уруг, ногай¹. Эти данные, не включающие узбекского населения, не знающего и не имеющего родовых названий (т. е. так называемых «сартов»), свидетельствуют об определенном родо-племенном

¹ И. Магидович. Население. Материалы по районированию Средней Азии, кн. 2. Территория и население Бухары и Хорезма, ч. 2. Хорезм. Ташкент, 1926, стр. 96—101.

составе узбеков, а также и об этнической сложности населения низовьев Аму-дарьи.

Еще Абульгази, провозглашенный ханом сначала в Арале, а затем и в Хиве, провел своего рода реформу в землепользовании и распределении оросительных каналов для установления порядка во взаимоотношениях различных враждовавших племенных групп узбекского населения низовьев Аму-дарьи. Мунис об этом пишет, что «Абульгази-хан узбеков разделил на четыре части (гурух), которые называют «тупэ», а именно: одно тупэ составляют уйгуры [и] найманы, другое конграты [и] кыяты, третье — нукузы [и] мангыты и четвертое — канглы [и] кыпчаки. К ним присоединил он четырнадцать родов («уруг»), которые и носили название «он турт-уруг» (т. е. четырнадцать родов). Джалаиры и али-эли были присоединены к кыятам, кенегесы — к нукузам, а ходжа-эли к мангытам. Дурмены, юзы и минги были присоединены к уйгурам, а потомки пророка — шейхи — к найманам. Все земли по каналам (иахр), какие выходят из Аму-дарьи, были поделены между ними»¹. Кроме того, он назначил на различные должности 360 человек из узбеков. Из них 32 человека занимали определенное положение: два шейх-уль-ислама, два казия, один раис «из потомков святого Сейид-ата», один мутевели, один накыб, четыре аталыка, четыре инака, четыре мираба, четыре бия, один парванача, два ака, два арбаба, четыре «чагатайских» инака, один вазир, впоследствии называемый мехтером, один кушбег². Как можно заметить из приведенных данных, в составе узбеков Хорезма даже еще в XVII в. были представлены не только собственно узбеки с родоплеменным делением, но и другие этнические компоненты.

Тюркские племена, известные под названием джагатайских тюрков, часть туркмен, потомки древних хорезмийцев сарты, — все они участвовали, в разные исторические эпохи, в процессе этнической консолидации узбеков низовьев Аму-дарьи, приняв, в конце концов, имя последнего по времени включения в их состав этнического компонента — узбеков.

В частности о наличии тюркского джагатайского элемента говорит Абульгази, который упоминает о существовании во второй половине XVI в. «кятских джагатаев» и «ургенджских джагатаев» — жителей Кята и Ургенджа³. Административная реформа Абульгази-хана во второй половине XVII в. предусматривает также и звание четырех джагатайских инаков, представлявших, повидимому, джагатайское население страны. При учете племенного состава узбеков Хорезма в 1924 г. Комиссией по районированию отмечены также и джагатаи, проживающие на территории Шах-Абада и Амбар-Манака Хорезмской области⁴. О «чагатайли»

¹ «Материалы по истории туркмен...», т. II, стр. 328.

² Там же, стр. 327.

³ Абульгази. Цит. соч., стр. 222—240.

⁴ «Материалы по районированию Средней Азии», кн. 2, ч. 2, 1926, стр. 102.

помнят и старики узбеки, выделяя их из разноплеменного состава узбекского населения¹.

Обращает на себя внимание и номенклатура должностей, как бы узаконенная в XVII в. Абульгази-ханом. Среди них представлены не только канонизированные звания, установленные в связи с принятием ислама (шейх-уль-ислам, казий, раис, мутавелли), но и должности, связанные с патриархально-родовыми пережитками и феодальными отношениями в узбекском обществе, — бий, аталык, инак, и с общинно-городским самоуправлением «сартов» — арбаб, и с джагатаями по линии четырех инаков, указанных выше. Иначе говоря, все это подтверждает этническую сложность и пестроту населения Хорезма, а затем Хивинского ханства.

Сравнение этнического состава узбеков низовьев Аму-дарьи с этническим составом узбеков, живущих в долинах Зеравшана, Кашка-дарьи и Сурхан-дарьи, путем сопоставления основных наименований племен (родов) показывает их однородность и подтверждает историческую общность происхождения как той, так и другой части узбекского народа².

Известно также, что с распадом Золотой Орды в конце XIV в. создался ряд объединений тюркских и тюркизированных народов Приаралья и Поволжья, на основе которых сформировались впоследствии этнические особенности узбеков, каракалпаков, казахов, ногайцев и др. Свидетельством этого является наличие многих одинаковых родовых и племенных названий в составе каждого из указанных народов. К числу таковых относятся, например, конграты, кыпчаки, уйгуры, мангыты, кытай и некоторые другие. Изучаемая группа узбеков дельты Аму-дарьи, особенно Кунградского и Кыпчакского районов, в этом отношении близка с каракалпачками. В работе «Города гузов» С. П. Толстов, анализируя родовой и племенной состав народов Аральского бассейна, установил у них наличие двух — гузно-гузской и печенежской — традиционных формул генеалогической структуры. Печенежская формула деления на два крыла и дальнейшего четверного деления прослеживается не только у каракалпаков, но и у узбеков Хорезма. У последних как для XVI, так и для XIX в. эта формула выводится на основании данных Абульгази, Муниса и Муравьева. При этом сохранение тенденции четверного деления у узбеков выражается в системе подгонки реальной структуры объединений племен в указанную традиционную форму.

Узбеки Хорезма

I тунаэ	II тунаэ	III тунаэ	IV тунаэ
уйгур-найман	конграт-кыят	нукуз-мангыт	канглы-кыпчак ³

¹ Полевая запись 1948 г. № 3.

² «Материалы по районированию Средней Азии», кн. 1, ч. 1. Бухара. Ташкент, 1926, стр. 149, 251.

³ С. П. Толстов. Города гузов. «Сов. этнография», 1947, № 3, стр. 97—98.

В более поздних источниках XIX в. эта форма генеалогической структуры узбеков дельты постепенно теряется и указанная выше парность основных четырех подразделений — «тупэ» полностью в этой форме уже не упоминается, заменяясь просто перечнем тех же родо-племенных названий. Однако, хотя и не в виде четырех парных подразделений, но в виде традиционной четной парности делений, парная группировка родовых и племенных подразделений продолжала проявляться в генеалогической структуре племен и родов и сохраняться в процессе дальнейшего территориального размещения некоторых групп узбеков. Так, по данным приведенных выше материалов по районированию Средней Азии, относящихся к 20-м годам XX в., где указана численность и дан перечень основных узбекских родо-племенных групп по принципу их территориального размещения в низовьях Аму-дарьи, можно увидеть, что в некоторых случаях парные группы сохранялись. Например, переселившаяся на юг ханства часть узбеков конграт и кият образовала район расселения с центром, за которым сохранилось название Кият-Конграт (ныне Ново-Ургенчский район Хорезмской области Узбекской ССР). Население района состояло преимущественно из киятов — 1700 чел. и конгратов — 7600 чел.¹ Былая парная связь кият-конграт выявляется и в преданиях, связанных с временем переселения части этого «тупэ» на территорию Ново-Ургенчского района. Старики из колхоза им. Ахунбабаева Ново-Ургенчского района рассказывают: «От стариков слышали, что узбеки пришли на эту территорию давно из Кунграда. Сначала пришли два брата — Кият и Конграт. Им это место понравилось. Постепенно к ним подходили другие и количество хозяйств достигло тысячи — минг уй. Место это стало называться Кият-Конграт и арык, который выкопали, тоже стали называть Кият-Конграт-яб. Узбеки кият-конграт своих девушек отдают замуж в Кунград и оттуда тоже берут девушек. В другое место не отдают»². Во время работы в колхозах Ново-Ургенчского района нами было встречено несколько старух, уроженок Кунграда, выданных в молодости замуж за жителей Кият-Конграта. Кроме того, былая парность тупэ кият-конграт и значение киятов в составе этого тупэ подтверждается положением и ролью, которую они якобы играли при избрании узбекских ханов Кунградской династии. Вспоминая прошлое, 85-летний узбек кият Сарыбай Убейдуллаев рассказывает: «В прежние времена из каждого рода при выборах хана должен был быть представитель. Хивинские ханы были узбеки из конграт, балгалы. Без кият ханов не выбирали. Кого кияты поддерживали, того поднимали на белой кошме»³.

Вряд ли это сообщение исторически достоверно, но во всяком случае оно является примером традиционного представления о необходимости участия киятов в церемониале избрания ханов.

¹ «Материалы по районированию Средней Азии», кн. 2, ч. 2. Хорезм, стр. 96—101.

² Полевая запись 1948 г. № 25.

³ Там же, № 23.

Другие полевые материалы отряда за 1946—1948 гг. по родовой структуре узбеков Кунградского и Кыпчаковского районов Кара-Калпакской АССР показывают, что приведенная выше традиционная форма четного деления сохранилась и в дальнейшем в отдельных крупных, да и мелких родовых подразделениях узбеков этих районов. Так, узбеки племени конграт еще помнят структуру и названия своих родовых подразделений, отраженные в схеме на рис. 1.

Из данных схемы видно, что в генеалогической структуре узбеков конграт сохранилось разделение на четыре тупэ — «торт тупэ конгратлы». Однако парность конграт-кият в бытовавшей в XIX столетии номенклатуре родовой



Рис. 1. Схема родоплеменной структуры узбеков племени конграт

генеалогии уже была утеряна, и кият продолжал существовать, но отдельно, вне указанных тупэ.

Вместе с тем, судя по составу тупэ кок-узек, оно образовалось сравнительно поздно (о чем говорят и предания, собранные отрядом), уже на территории Хорезма, и из разных, в том числе некоторых древних родовых групп. Однако, несмотря на это, оно по традиции вошло в состав четверного деления как одно из четырех тупэ наряду с тупэ старой родоплеменной номенклатуры.

В то же время наблюдалось сохранение и парного членения в составе некоторых мелких родовых подразделений — «болим». Например, в Кунградском районе род (уруг) кият, входящий в тупэ ачамайлы, состоял из коштамгалы и кара-бура, которые, по преданию, являются сыновьями кията. О родах сагыр и сарсан из тупэ балгалы говорят, что на тоях всегда вместе выступали сагыр и сарсан¹. В Кыпча-

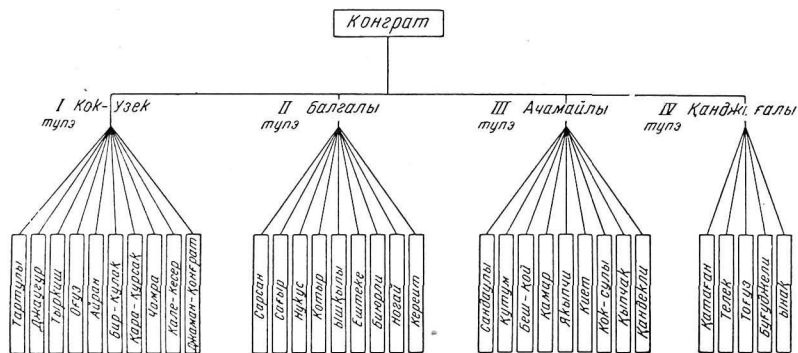
¹ Полевая запись 1946 г. № 18.

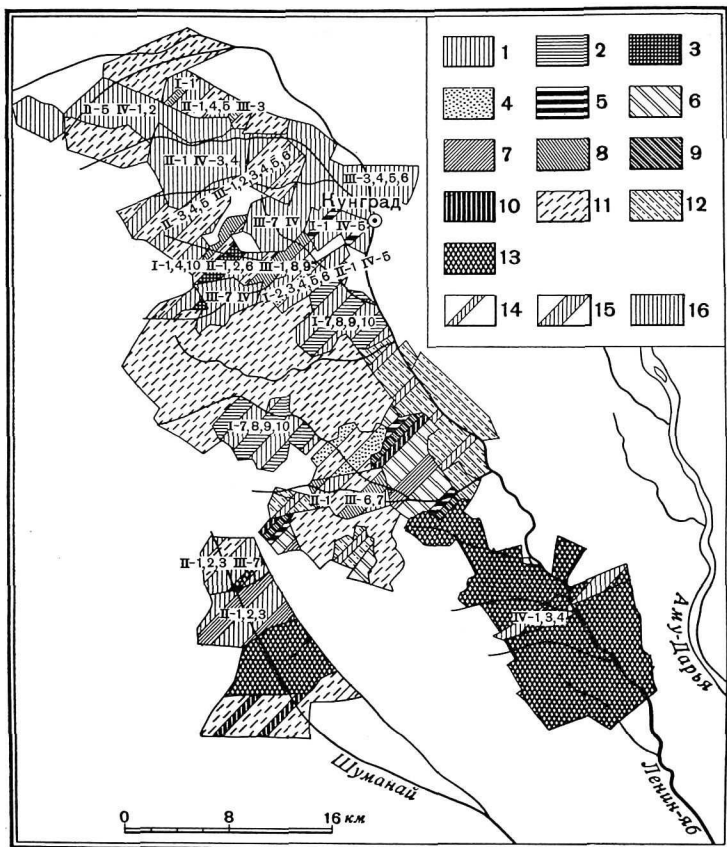

Этнографическая карта Куйуградского района
(по материалам Североузбекского отряда Хогезмской экспедиции)

Узбеки (по их родоплеменной принадлежности в прошлом). Племена: I. К о н г р а т: I *отдел.* Кок-узек. Роды: 1 — айран; 2 — кара-курсан; 3 — бир-кулан; 4 — тартулы; 5 — тыршич; 6 — огуз; 7 — диваугур; 8 — диаман-конграт; 9 — чамра; 10 — кале-несер. II *отдел.* Балгалы. Роды: 1 — сарсан; 2 — сагыр; 3 — ештене; 4 — ышчылы; 5 — бююри; 6 — нерейт. III *отдел.* Ашмайлы. Роды: 1 — бешиной; 2 — намар; 3 — саппаулы; 4 — юн-сулы; 5 — кутум; 6 — нандеклы; 7 — кийт (кйит-кара-бура); 8 — кыпчы; 9 — кыпчак. IV *отдел.* Канджигалы. Роды: 1 — тогуз; 2 — ынак; 3 — катаган; 4 — телек; 5 — бугуджели. 2. К а н г л ы. 3. К т а й. 4. С а л т. 5. Ш и н и. 6. М ю й т е н. 7. Н а й м а н. 8. Т а в. 9. Д ж а л а н р. 10. В о г а й.

Прочие национальности: 11. Казахи. 12. Корейцы. 13. Каракалпаки.

Территории со смешанным населением: 14 — до 25%; 15 — до 50%; 16 — свыше 50%.

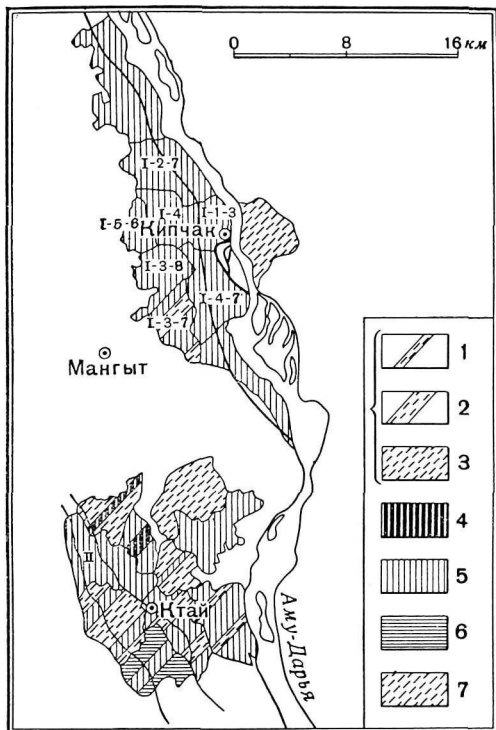

Этнографическая карта Кыпчаковского района (по материалам Североузбекского отряда)

Территории со смешанным населением: 1—до 25%; 2—до 50%; 3—свыше 50%. 4. Каракалпаки. 5. Узбеки, в том числе относящие себя в прошлом к племенам: I — кыпчаки, роды: I — канджигалы; 2 — канглы; 3 — шункарлы; 4 — туяклы; 5 — уйшун; 6 — обрат; 7 — кара-кыпчак; 8 — асс; II — н т а й

6. Туркмены. 7. Казахи

ском районе узбеки кыпчак составляли «сегиз уруг кыпчак» (восемь родов кыпчака) разделенных на четыре парных «уруг» — рода, а именно:

<i>Кыпчак</i>			
I	II	III	IV
канглы-канджигалы	шункарлы-туяклы	уйшун-ойрат	тама-балгалы

Парность деления объясняют следующим образом: «узбеки кыпчак разделяются на парные «уруг», потому что каждая пара их родственна друг другу. Они находятся в отношениях «даи-джиен» (дяди — племянники); при расселении на занимаемой ими территории селились по соседству и находились в родственных (ага-ини) отношениях. Когда, например, расселялись канджигалы, то ближе всех к ним поселились канглы. Они стали родственны, так как канджигалы брали жен из числа канглы, и наоборот. Дети женщины канджигалы, вышедшей замуж в канглы, уже становились канглы, но для канджигалы (братьев матери) они становились племянниками — «джиен», а те им дядями — «даи»... При этом среди кыпчакских родов самыми уважаемыми считались канглы-канджигалы. Если «той» устраивали кыпчаки, то собирались все «сегиз-уруг-кыпчак», но среди них первое место принадлежало канглы-канджигалы¹.

Наличие элементов четного членения, сохранение в ряде случаев парной группировки родов и подразделений, даже при непрерывном изменении реальной структуры родового состава узбекского народа на протяжении длительного времени в условиях классового общества, могут, повидимому, рассматриваться как сильно деформированные пережитки дуальной организации, бытовавшие в родовой номенклатуре узбеков низовьев Аму-дарьи уже как древняя традиция.

В Кунградском районе Кара-Калпакской АССР население смешанное и представлено преимущественно каракалпаками, узбеками и казахами. Из 37 колхозов района в 16-ти население состоит, за исключением нескольких хозяйств других национальностей, из узбеков, и в двух колхозах узбеки живут вместе с казахами. Из 16 узбекских колхозов в 14-ти живут узбеки, принадлежавшие в прошлом к племенам конграт. Кроме того, в одном колхозе сосредоточены вместе узбеки, происходящие из племен мюйтен, джалаир и найман, а в другом — нукуз и найман. Таким образом, первое место по численности среди узбекского населения на территории нынешнего Кунградского района принадлежало узбекам племени конграт.

В Кыпчакском районе Кара-Калпакской АССР национальный состав населения тоже смешанный и представлен каракалпаками, узбеками, казахами и туркменами. Нам удалось и в этом районе выяснить прежнюю родоплеменную принадлежность узбеков, главным образом в сельсоветах Куйбышевском, Чайкульском и Кыпчакском, которые наиболее компактно заселены узбеками из племени кыпчак, родов — канглы-канджигалы, шункарлы-туяклы, уйшун-ойрат, тама-баганалы. Среди них

¹ Полевая запись 1948 г. № 3.

численно преобладают узбеки по происхождению — канглы-канджигалы. Кроме того, в районе есть узбеки из племен ктай, нукуз, джалаир и другие.

Как свидетельствуют историко-этнографические материалы, родовые и племенные названия узбеков дельты Аму-дарьи, особенно племен конграт и кыпчак, уже издавна в значительной мере совпадали с названиями племен и родов у каракалпаков¹, что сближает эти два народа между собой и свидетельствует об исторической общности их этногенеза. Наряду с этим и в материальной культуре узбеков и каракалпаков — в пище, утвари, средствах передвижения и в одежде — также наблюдаются общие черты. Интересно в этом отношении описание одежды узбеков дельты, и особенно женского головного убора середины XVIII в., в настоящее время уже не бытующего. Так, Гладышев, характеризуя население Арала и различая друг от друга узбеков, каракалпаков и казахов, об узбеках дельты пишет: «Оные аральцы платье носят, как и каракалпаки... жены их платье носят такое же, как и каракалпацкие, только на головах сделаны на клею круглые, подобно так, как российские женщины носят чепцы, и ко оным пришиты сделанные на клею душки, и обшиты черным бархатом или иным чем от черных вещей шелковых; и как наденет, то оные душки лежат по щекам и подвизывают под бороду; а сверх того мало обвяжут бязью или платком; такожде и назад свешивают косыней и завивают косы, как каракалпацкие; и куда пойдет, то всегда надевает поверх всего на голову чепан, какой есть»².

Судя по этому, хотя и неточному, описанию, старинный женский головной убор узбечки несколько схож со старинным женским головным убором каракалпачек — «саукеле»³.

Рассказывая о таком уборе, старики утверждают, что и узбечки раньше носили «саукеле и касаву», причем наличие «касава» в качестве головного убора женщины узбечки отмечается и в фольклоре. «Касавасин буюк эткан» (свою касаву сделала большой), говорилось о женщине, которая больше заботилась о своем внешнем виде, чем о хозяйстве и муже⁴.

Между тем женский головной убор «касава» был распространен также и у каракалпачек и туркменских женщин.

Узбеки всегда отличали себя от каракалпаков, говоря, что «узбеки и каракалпаки, хотя и имеют похожие уруг (род), но каждый из этих народов — сам по себе». Тем не менее, они четко осознают свою историческую близость с каракалпаками, считая что «узбеки и каракалпаки родственны друг другу». В подтверждение приводят следующую легенду: «У одного узбека была младшая сестра. У нее родился сын, который всегда носил черную шапку. Поэтому его называли

¹ См. ниже статью Т. А. Жданко. Каракалпаки Хорезмского оазиса.

² «Поездка из Орска в Хиву и обратно, совершенная в 1740—1741 гг. Гладышевым и Муравьиным», стр. 71—72.

³ Т. А. Жданко, Цит. соч., стр. 552, рис. 25.

⁴ Полевая запись 1948 г. № 69.

Кара-Калпак. Он был по матери «джием» — племянник узбеку. Поэтому-то узбеки и каракалпаки друг другу близкие». В другой легенде говорится: «Узбеки от каракалпаков отличались шапкой, но они родственны друг другу. Предком их был Майке-бий». Интерес представляет также записанная в 1947 г. в Кунградском районе Кара-Калпакской АССР от казаха Ордобаева Боке в колхозе «Коммунизм» генеалогическая схема, объясняющая происхождение туркмен, казахов, каракалпаков, узбеков и ногаев от одного предка:



Узбеки кыпчак-канджигалы Кыпчакского района указывают, что их предки пришли в Хорезм из Ногаистана; некоторые же утверждают, что из Туркестана. Узбеки Кунградского района единодушно говорят, что и они и каракалпаки пришли из Туркестана. Местами прежнего обитания называют Казалы, Туркестан преимущественно и, кроме того, Джидели-Байсуи. Повсеместно приводят слышанную от стариков пословицу о том, что их родина («ата юртынг») находится в Туркестане.

Твоя родина—Туркестан,
Ты поедешь в Туркестан,
Поедешь и успокоившись¹.

Единогласно также указывается на то, что движение предков узбеков из Туркестана в Хорезм шло по пути, «оставляющему Аральское море справа», т. е. с северо-востока, — в район нынешнего Приаралья, в дельту Аму-дарьи. Размещение пришельцев происходило по руслу Янги-дарьи, Кок-узэка, Улу-дарьи, Таллыка — вплоть до Ургенча и Вазира, с последующим расселением на юг.

Таким образом, и сведения исторических источников и предания, сохранившиеся в памяти узбеков дельты Аму-дарьи, не только раскрывают картину заселения дельты и движения узбеков из района Сыр-дарьи в Хорезм, но и дают возможность составить представление о характере их этногенеза, общего с родственными узбекам народами Средней Азии — в особенности каракалпаками².

¹ Полевые записи 1948 г. № 15, 19, 21 и др. Историч. данные см. выше, стр. 324 и др.

² См. Т. А. Жданко. Очерки исторической этнографии каракалпаков. М.—Л., 1950, стр. 77 и сл., 104 и сл.

К ВОПРОСУ ОБ ИСТОРИИ ХОЗЯЙСТВЕННОЙ ДЕЯТЕЛЬНОСТИ УЗБЕКОВ

По сохранившимся преданиям, во время передвижения в Хорезм узбеки еще кочевали и из Туркестана двигались «по сухопутью», везя свое имущество на арбах — огуз-арба, чат-кокрек-арба (основание короба этой арбы сплетено из прутьев), с запряженными в них быками, на верблюдах и лошадях. При заселении дельты, как уже указывалось выше, узбеки обычно останавливались у речек и протоков, берега которых были покрыты тугайными и камышевыми зарослями, постепенно расчищали тугай, занимались скотоводством, охотой, рыбной ловлей. Занимались также и земледелием: сеяли просо, джугару, но по образу жизни были поскончи — полукочевники — и часто меняли места обитания. На скот — быков, лошадей, овец — ставили тамгу¹.

Абульгази характеризует узбеков XVI и XVII вв. в период перехода и расселения их на территории Хорезма как кочевников. Он рассматривает их как жителей степи и подчеркивает, что «у узбеков нет ни домов, ни городов, они не живут постоянно на одном месте»². В первой половине XVI в., во время борьбы против бухарского господства, в момент приближения врага, узбеки, занявшие хорезмские города, либо покидали их и уходили в степь, либо оборонялись в городах. Так, при Хаджим-хане, во второй половине XVI в., узбеки и сарты Хазараспа собрались в Хиве, укрепясь в ней; то же сделали жители Ургенча и Вазира, а «все остальные узбеки, жившие в степи, числом до 2 тысяч семейств, выбрали крепкую позицию и в ней оградили себя цепью»³, т. е. прибегли к обычному для кочевников способу обороны.

В самой дельте Аму-дарьи, в местности, известной под именем «Арал», где была сосредоточена значительная масса узбекского населения, появление городов относится уже к более позднему периоду. Еще П. П. Иванов, пользуясь данными Муниса, писал, что «первое упоминание о курене у узбеков в районе Хивы... встречается при описании событий первой половины XVI в.» и что «курень сооружался из арб (телег), расставленных кольцом вокруг лагеря»⁴. Он же отмечает, что и в начале XIX в. «хивинский курень имел характер как бы укрепленного лагеря, где земледельческое население (екинчи) сохраняло свое имущество и скот и в случае надобности находило себе защиту от врагов»⁵.

Приведенные выше сведения исторических источников подчеркивают, таким образом, что, в случае военной опасности, узбеки сосредоточивались либо в уже

¹ Полевые записи 1946—1948 гг.

² Абульгази, стр. 175.

³ Там же, стр. 227, 197.

⁴ П. П. Иванов. «Удельные земли» Сейид-Мухаммед-хапа хивинского. «Зап. Ин-та востоковедения АН СССР», VI, 1937, стр. 34, примеч. 4.

⁵ Там же, стр. 34.

давно существующих городах Хорезма, либо, находясь вне городов, прибегали к устройству описанного выше «курения».

Вспоминая исторические события, связанные с периодом прихода и расселения узбеков на территории Арала, старики нам рассказывали, что «во время прихода к Аральскому морю узбеки жили в кара-уй (юрте). На территории Кунградского района строили «торпак-кала», насыпая кругом вал. В середину же «торпак-кала» собирался народ со своими кара-уй»¹. Один из стариков, Юсуп Мурсалинов (71 года), более подробно сообщил о прежних поселениях: «Во время прихода узбеков на Аму-дарью домов еще не строили; на месте стоянки копали «торпак», огораживая стоянку валом. На вал набрасывали колючку — ченгиль. Огороженное пространство имело ворота для въезда арбы и загораживалось в случае необходимости»². С этими воспоминаниями стариков перекликается описание г. Кунграда, приведенное И. Е. Величко и относящееся к 1803 г.: «Конград же, дающий ему сие название, есть в их кочевьях главное место, обнесено земляным валом, окружностью до 20 верст; вал вышины до 2 аршин с несколькими выездами, которые в нужных случаях заставляются рогатками и телегами; в сию окружность собираются они с семействами своими во время зимнее»³.

В материалах отряда отражены оставшиеся в памяти стариков рассказы о времени возникновения Кунграда и условиях, в которых он создавался. Приведем запись, сделанную со слов 85-летнего Сарыбая Убейдуллаева: «Первым в нынешнем Кунградском районе город-крепость — «кала» — построил Торе-бий. Все переселенцы осели вокруг города Торе-бия. Город стали строить после того, как в эту местность собрался в большом количестве народ. Сначала пришли узбеки-конград, за ними и другие узбеки, и каракалпаки, и казахи. В то время узбеки глинобитных домов — джай — не имели. Местность была покрыта тугаями и озерами. Занимались скотоводством, земледелием, рыболовством и охотой. На одного «дехканчилик», земледельца, приходилось два «чарва» — скотовода... Кто хотел жить в «кала», тот строил внутри ее «чатан-какыра» (дом из камыша), «там» (глинобитная кибитка) или ставил «кара-уй». Кто же не хотел, тот жил за пределами города, занимался скотоводством, земледелием и рыболовством. Часто жили летом в кара-уй вне «кала», а зимой приходили в «кала»⁴. Подробных сведений о характере скотоводства и способах его ведения у узбеков для этого периода не имеется. Вместе с тем сведения литературных источников и полевые материалы отряда о хозяйственной деятельности узбеков дельты показывают, что наряду со скотоводством и земледелием они занимались охотой и рыболовством, т. е. что хозяйство их было комплексным. О наличии комплексного хозяйства у узбеков Арала

¹ Полевая запись 1948 г. № 17.

² Там же, № 11.

³ В. Г р и г о р ь е в. Описание Хивинского ханства и дороги туда из Сарайчиковой крепости. «Зап. РГО», кн. 2, СПб., 1861, стр. 115—117.

⁴ Полевая запись 1948 г. № 23 и др.

говорят данные, относящиеся к середине XVIII и первой половине XIX в. Так, английские купцы Томсон и Гогг обратили внимание на наличие рыбацких лодок у «татар-аральцев», которых они отличали от каракалпаков. Говоря о хозяйственной деятельности «конгратских узбеков», Е. И. Величко в описании, составленном в 1803 г., сообщал, что «конгратцы, будучи кочевой народ, занимаются... хлебопашеством; не менее же упражняются в рыбной ловле по Аму-дарье и в Аральском озере при ее устье. Неводы и бредни наподобие наших делают из своей собственной конопля, имея оную дикую и сеяную»¹. Г. Гельмерсен в 1826 г. упоминает о наличии у узбеков гончих охотничьих и дворовых собак². Г. И. Данилевский в 1846 г. отмечает, что узбеки северной части Хивинского ханства, или «араль», кроме земледелия, «занимаются рыболовством по Аму-дарье», ловя сазанов и мелкую рыбу. «Сверх того,—пишет он,—аралы охотятся осенью на фазанов, которые водятся в чрезвычайном изобилии в камышах, окружающих г. Ходжейли и все низовья Аму-дарьи, и возят их целыми сотнями на продажу в южную часть ханства»³. А. В. Каульбарс, кроме указания на то, что рыбной ловлей «повидимому занимаются все народности, населяющие дельту Аму-дарьи, вследствие чего рыба на базарах всегда составляла довольно значительный предмет торговли», дает описание ночного способа ловли рыбы острогой, при свете зажженных на лодках камышевых фашин⁴. Полевые материалы отряда говорят о том, что рыбная ловля составляла одну из сторон хозяйственной деятельности узбеков низовья. О местных способах ловли рыбы, сохранившихся частично и до сих пор наряду с усовершенствованной техникой рыболовцевских колхозов, информаторы рассказывают: «Рыбу ловили и ловят при помощи «казы» из камыша, сетями (ау, кармак, джилым) и крючками (иргак); делают особую сеть в виде огромного сачка (нарете, карсе), употребляемую для ловли сомов в глубоких местах, в омутах (вес сомов часто достигает 60—100 кг), ловят и с помощью лодок — кеме»⁵. «Рыбу ловят и зимой и летом... Зимой на льду и летом на мелких местах бьют рыбу острогой (чанькы). На лодку (кеме) ночью садятся двое; один, сидя на корме, управляет лодкой, а другой, на носу лодки, жжет факел из связки камыша (чош) и острогой бьет рыбу, привлеченную светом факела. При ловле зимой на льду пробивают прорубь и ложатся на лед, наблюдая за рыбой. Если рыба подплывает к проруби, ее бьют острогой. Ловят сазанов (сазан), усачей (суан), сомов (ылак), осетров

¹ В. Григорьев. Описание Хивинского ханства, и дороги туда из Сарайчиковой крепости, стр. 117.

² Г. Гельмерсен. Хива в нынешнем ее состоянии. «Отечеств. записки», 1840, т. VIII, стр. 149.

³ Г. И. Данилевский. Описание Хивинского ханства. «Зан. РГО», кн. V, СПб., 1851, стр. 91—92.

⁴ А. В. Каульбарс. Низовья Аму-дарьи, описанные по собственным исследованиям в 1873 г. «Зан. РГО по отд. общей географии», т. IX, СПб., 1881, стр. 568—569.

⁵ Полевая запись 1948 г. № 23.

(бекре), щук (чартан), лещей (ак-чабак)»¹. «Рыбу едят свежую и заготавливают впрок. Ее коптят в печах, а также разрезают на тонкие слои или, выпотрошив, делают надрезы, затем солят и вялят, повесив на ветру. Такая рыба называется какмач. Свежую рыбу варят, жарят на углях и в масле на сковороде (таба)»². Специфической особенностью базаров Ходжейли, Кыпчака, Кунграда и сейчас является большое количество рыбы.

У Муниса и Агехи есть многочисленные упоминания о традиционной охоте узбекских ханов в сопровождении феодальной знати. Охота приурочивалась обычно к началу или концу военных походов и являлась не только развлечением аристократических кругов, но и характерным для кочевников способом организации походов для сбора дани, захвата военной добычи, а вместе с тем и своего рода мероприятием для предварительной тренировки людей, собирания и подтягивания войска. Описание ханской охоты в 1865 г. приводит Каульбарс в уже цитированной работе. Он пишет: «Охота была соколиная. Надо при этом заметить, что настоящих соколов в Средней Азии нет; вместо них употребляются беркуты и почти все виды ястребов, имеющиеся в этой стране, для чего их берут молодыми из гнезд и подвергают тщательной дрессуре. Беркутов пускают на лисиц, волков, шакалов, зайцев и даже антилоп; ястребов — на гусей, фазанов, уток, перепелок и т. д. Дело было осенью. Вместе с ханом прибыла на охоту огромная свита, при них находилось до 2 тысяч лошадей и около 1000 верблюдов. Везде, где садился табор, немедленно устраивался базар, на котором продавались съестные продукты. На рассвете толпы всадников, из которых многие имели беркутов, выстраивались в огромную линию и двигались в степь, окружая известное место. Когда сайгак показывался, ближайший всадник пускал на него своего беркута, и в случае неудачи первого, другие делали то же самое. По словам рассказчиков, таким образом было поймано много сайгаков. В другой раз вся эта публика отправлялась в прибрежные кусты и камыши, причем одни выгоняли оттуда уток, фазанов и т. д., другие пускали на них соколов. Тут, говорят, переловили множество фазанов»³. С рассказом Каульбарса перекликаются данные об охоте у узбеков, полученные отрядом в 1946—1948 гг.:

«Охотой занимались не только ханы, но и население. И на этой территории (говорит Матьюсуп Якубов о Ново-Ургенчском районе Хорезмской области. — К. З.) лет 20—25 назад охотились с охотничьими птицами: ительги (балабан, разновидность сокола), каршига (ястреб), лочин (сокол), туюгун (белый ястреб). Ежегодно один или два раза хан выезжал на прогулку и охоту — шикар. Также и бии у себя во владениях устраивали охоту. Особенно распространенной среди богатых людей была охота с ловчей птицей (каршига) на зайцев и птицу (уток, фазанов). На кийников, зайцев и птицу, кроме того, ходили с охотничьей собакой

¹ Полевая запись 1948 г. № 24.

² Там же, № 23.

³ А. В. Каульбарс. Цит. соч., стр. 574—575.

(таз) и ловчей птицей (ительги)»¹. Это описание дополняет Сарыбай Убейдуллаев из Кунградского района: «Занимались и охотой. Были охотники — мерген, охотившиеся с ружьями — мылтык и с охотничьими птицами — каршига, ительги. Бывало, что охотились облавой: выходило вместе много людей, шли рядами, выгоняя зайцев и другую дичь. Охотились разнo, применяли и петли (западни) — тузак»². Полевые наблюдения в 1946—1948 гг. показали, что и в настоящее время охота продолжает играть некоторую роль, дополняя иногда мясной рацион населения дельты. Охота на птицу с ружьем и собакой бытует и по сей день. При этом битая птица не только употребляется в свежем виде или продается, но и заготавливается впрок, путем вяления в очищенном виде на ветру и солнце. В Ходжейлинском районе, в колхозе им. Кирова, в семьях, где есть охотники, приходилось наблюдать, как наизнанные на веревку тушки фазанов подвешиваются под крышей терс-айвана и употребляются в пищу по мере необходимости.

С приходом в низовья Аму-дарьи узбеки, имевшие ограниченную территорию, вынуждены были постепенно сужать скотоводство и переходить к более интенсивной форме хозяйства — ирригационному земледелию. Первоначально, как уже указывалось выше, использовали естественные протоки и речки; в дальнейшем освоили орошение полей при помощи примитивного водоподъемного сооружения, называемого «серпше-чигирь», «серпме-чигирь». Устройство серпше-чигири аналогично устройству египетского шадуфа. В настоящее время серпше-чигирь повсеместно вышел из употребления. По описаниям стариков, он состоял из треноги, сделанной из бревен, врытых у водоема, либо из двух деревянных столбов, покрытых перекладиной. К треноге либо перекладине сверху прикреплялся деревянный шест по принципу «журавля», на одном конце которого закреплялось ведро, либо деревянный черпак — челек. Для подачи воды на поля ведро опускалось в водоем, зачерпнутую воду поднимали, опуская противоположный ведру конец «журавля». Вода из черпака или ведра выливалась либо прямо в арык, либо в долбленный деревянный жолоб — «нова», наклоненный в сторону поля. Из нова вода шла в арык, а оттуда уже растекалась по арычкам же на предназначенные к поливу участки поля. Наряду с этим аральские узбеки освоили и технику орошения при помощи чигири — водоподъемного сооружения, основанного на принципе системы колес с зубчатой передачей³. Освоив технику ирригации и культуру земледелия, издавна свойственного оседлому населению хорезмского оазиса, узбеки по способу ведения земледельческого хозяйства перестали отличаться от хорезмийских «сартов».

В настоящее время основным занятием населения Хорезмской области Узбекской ССР и Кара-Калпакской АССР является земледелие, основанное на искусственном орошении. Это относится как к узбекам, так и ко всем другим народам оазиса.

¹ Полевая запись 1948 г. № 28.

² Там же, № 23.

³ См. выше статью М. В. Сазоновой, стр. 257 и рис. 3.

Великая Октябрьская социалистическая революция изменила путь развития сельского хозяйства в Средней Азии. Проведенная в 1925—1928 гг. под руководством коммунистической партии земельно-водная реформа привела к ликвидации байско-помещичьего землевладения, к передаче земли в пользование трудового дехканства.

Но только организация крупного механизированного хозяйства могла ликвидировать чрезвычайную отсталость сельского хозяйства в Средней Азии. В осуществление этой задачи партией и советским правительством была создана сеть хлопководческих совхозов, на примере которых дехканство убедилось в преимуществах крупного механизированного хозяйства перед мелким единоличным.

Была проведена огромная работа по организации колхозов, в результате чего социалистическое земледелие с ведущей отраслью — хлопководством стало основой сельского хозяйства Узбекской и Кара-Калпакской республик.

Развитие хлопководства обеспечивается высокой механизацией производственных процессов — применением тракторов и различных сельскохозяйственных машин, вытесняющих из сельскохозяйственного производства малопродуктивный ручной труд. Но развитие земледелия и тем более хлопководства в этих республиках с их жарким климатом невозможно без применения искусственного орошения. Поэтому для обеспечения роста сельского хозяйства в новых социалистических условиях и ликвидации маловодья, характерного для Средней Азии в прошлом, была проделана огромная работа по реконструкции старых, запущенных и несовершенных оросительных каналов и строительству новых ирригационных систем, больших магистральных каналов и головных сооружений инженерного типа. В настоящее время уже нет надобности в нерентабельной и малопродуктивной чигирной системе орошения, требующей большого количества труда и отрывающей от полевых работ рабочий скот. Чигири повсеместно выходят из употребления и сохраняются лишь в небольшом количестве, используя по мере надобности на некоторых участках работы. Обширные колхозные поля требуют не только регулярного, но и обильного полива, чего не может дать чигирь, являющийся в новых условиях колхозного хозяйства устаревшим примитивом. В качестве иллюстрации укажем только на три колхоза из разных районов Хорезмской области и Кара-Калпакской АССР. Так, в колхозе им. ЦК Узбекистана Ново-Ургенчского района Хорезмской области из 200 чигирей, бывших в наличии при организации колхоза в 1931 г., в настоящее время нет ни одного: земли колхоза на площади 858,4 га орошает развитая сеть каналов. В Кыпчакском районе Кара-Калпакской АССР, в колхозе им. Ахунбабаева, из 100 чигирей, действовавших при организации колхоза в 1930 г., в 1948 г. оставалось только 25. В колхозе им. Ленина Куинградского района Кара-Калпакской АССР во время нашего обследования в 1948 г. оставалось только 10 чигирей. Все земли колхоза, а их 6800 га, орошаются расширенным каналом Дженичке-яб (прежнее название Мын-Джарган), отходящим от усовершенствованного магистрального канала Ленин-яб. Из Дженичке по

системе арыков вода пускается в сроки, установленные планом, на поля, подлежащие орошению.

Новые условия орошения и усовершенствование водного режима ирригационной сети создают широкие возможности освоения целинных земель — заброшенных, песчаных, заболоченных — для увеличения территории культурных земель, для расширения посевных площадей колхозов. В этом отношении особенно характерны мероприятия советской власти, проведенные в 1939—1940 гг. в Куйградском и Ходжейлинском районах Кара-Калпакской АССР. В южной части первого района и северной — второго методом народной стройки был восстановлен и усовершенствован долгое время бездействовавший древний канал Шуманай. Так был создан полноводный канал им. Ленина, полностью перестроивший ирригационную систему Ходжейлинского и Куйградского районов. Богатейшие по своему плодородию земли Шуманая, из-за безводия заброшенные населением бывшего Хивинского ханства, в советских условиях вновь вошли в фонд культурных земель. С 1942 г. они начали осваиваться, и в настоящее время часть земель Шуманая уже заселена каракалпаками, узбеками и казахами, переселенными из Ташкентского и из части зат. плямевых территорий северной части Куйградского района. Перед колхозниками при переселении стояли большие трудности: на новом, неосвоенном месте надо было наладить хозяйство, создать все отрасли колхозного сельскохозяйственного производства. Справиться с трудностями помогли советские и партийные организации, выделившие соответствующие фонды переселенцам и уделившие им максимум внимания и заботы при устройстве на новом месте. Переселение проходило целыми колхозами, со всем колхозным имуществом и инвентарем. Коллективное хозяйство при этом явилось такой организационной формой, которая помогла в самый короткий срок справиться с трудностями переселения и наладить нормальную хозяйственную жизнь колхозов. В 1947 г. колхозы Шуманая уже мало отличались от других колхозов указанных районов и по экономике и по состоянию культурно-бытовых условий жизни колхозников. За достижения в области хозяйственной деятельности по освоению новых земель председатель колхоза им. Стаханова Таджимурат Утебаев был награжден орденом Ленина.

Результаты освоения песчаных и заболоченных земель и его влияние на увеличение посевной площади в колхозах можно увидеть на примере колхоза им. ЦК Узбекистана Ново-Ургенчского района Хорезмской области, где за время существования колхоза площадь его выросла с 556 до 858 га. Освоенная земля на 70% является песчаной, т. е. заново орошенной усилиями колхоза. Остальные 30% земли состоят из прежде заболоченных, а теперь осушенных угодий.¹

Главное место среди сельскохозяйственных культур в изучаемых районах принадлежит хлопку. Кроме того, сеют зерновые — пшеницу, ячмень, джугару, рис, а также люцерну и бобовые. Развито также садоводство и огородничество. Необходимо отметить, что удельный вес хлопка в составе выращиваемых культур

¹ Полевая запись 1948 г. № 114.

определился только после революции. Это особенно заметно в тех районах дельты Аму-дарьи, которые были прежде экономически отсталыми. Здесь даже после революции, вплоть до организации колхозов, сеяли преимущественно зерновые и люцерну. В колхозе им. Ленина Кунградского района, например, хлопок начали сеять только перед организацией колхозов в 1926—1927 гг. До этого сеяли пшеницу, ячмень, клевер, рис, джугару. Насколько многообразна деятельность



Рис. 2. На колхозном хлопковом поле (Кунградский р-н)

узбекских колхозов по разным отраслям хозяйства, можно показать на примере одного типичного для района колхоза. В упоминавшемся колхозе им. Ленина, состоящем из 328 хозяйств, в 1948 г. было посеяно и обработано полеводческими бригадами: хлопка 505 га, люцерны 310 га, риса 150 га, пшеницы 116 га и разных культур (ячмень, просо, джугара, маш) 102 га. В колхозе, кроме того, успешно работают табачная и шелководческая бригады.

В момент организации колхоза сельскохозяйственный инвентарь его состоял из примитивных орудий труда: кунде (омач)— примитивный плуг, скорее соха, и мала (доска для сглаживания вспаханной земли). В 1948 г. основные полевые работы колхоза были уже механизированы. Все пахотные земли колхоза обслуживаются МТС и обрабатываются тракторами. Колхоз имеет также плуги

и сеялки, культиваторы, молотилки и другой необходимый сельскохозяйственный инвентарь. Очень редко используются в хозяйстве кунде и мала, играющие уже лишь вспомогательную роль при некоторых полевых работах, — главным образом на приусадебных участках.

Другой важной отраслью хозяйства колхоза является животноводство. В колхозе организованы: конеферма, насчитывающая 416 лошадей, ферма крупного рога-



Рис. 3. В саду колхоза им. Ленина (Кунградский р-н)

того скота на 456 голов и овцеферма, где кроме простых курдючных овец (724 головы) имеется 190 каракулевых. В небольшом количестве разводятся козы, ослы, верблюды. Кроме непрерывной работы по улучшению породы скота, что наиболее заметно на овцах, колхоз на молочной ферме перерабатывает молоко на масло, сыр, творог и другие молочные продукты. И, наконец, в колхозе быстрыми темпами развиваются огородничество и пчеловодство — новые отрасли хозяйственной деятельности. Огород колхоза занимает площадь в 20 га. Некоторые овощи, выращиваемые в колхозном огороде, еще недавно были совсем не известны узбекам. Бригадир огородной бригады Джапак Абраимов рассказывает, что до 1924 г. в Кунградском районе не было помидоров, картофеля, капусты, свеклы. Сам он, живя с 1921 по 1924 г. у родственников в Ташаузском районе, заметил, что у них



Рис. 4. Площадка для юрты в Таш-хаули — дворце ханов Кунградской династии (Хива)

выращиваются неизвестные ему овощи. Заинтересовавшись, он стал изучать огородничество, а по возвращении домой привез с собой семена отсутствовавших в колхозе овощей. Сначала Абраимов один выращивал их у себя на приусадебном участке, так как люди, видевшие у него эти овощи, но не знавшие их, относились к ним недоверчиво. Но затем многие стали брать у него семена и, спросив совета, как и когда сеять, начали разводить овощи на своих приусадебных огородах. Постепенно не только соседи, но и весь район занялся разведением овощей. С 1931 г. картофель, капусту, помидоры, огурцы и свеклу наряду с другими овощами стали растить на колхозных огородах, а Абраимов, в качестве инструктора, обучал огородников во многих колхозах и учреждениях.

В настоящее время и на колхозных огородах, и на огородах приусадебных участков узбеки повсеместно сажают указанные выше овощи, так же как и известные им ранее лук, морковь, перец, арбузы, дыни и тыквы.

С большой любовью в колхозе им. Ленина выращивается сад, заложенный на 5 га в 1939 г. В 1948 г. площадь сада увеличена на 5 га. В саду много разных сортов фруктовых деревьев (персики, инжир, сливы, абрикосы, вишни и др.), очень хорошие виноградники, но по занимаемой площади и разнообразию сортов на первом месте стоят яблони. В саду разбиты аллеи тополей, устроен прекрасный водоем — хауз, многочисленные арыки орошают сад. В саду есть летнее помещение (чертек) — навес, по обеим сторонам которого разбиты цветники. Под навесом устроены глинобитные площадки (супы), накрытые паласами. Задняя часть навеса загорожена и, в случае надобности, используется под сцену. В этом открытом помещении летом проводятся все крупные общеколхозные мероприятия и празднества.

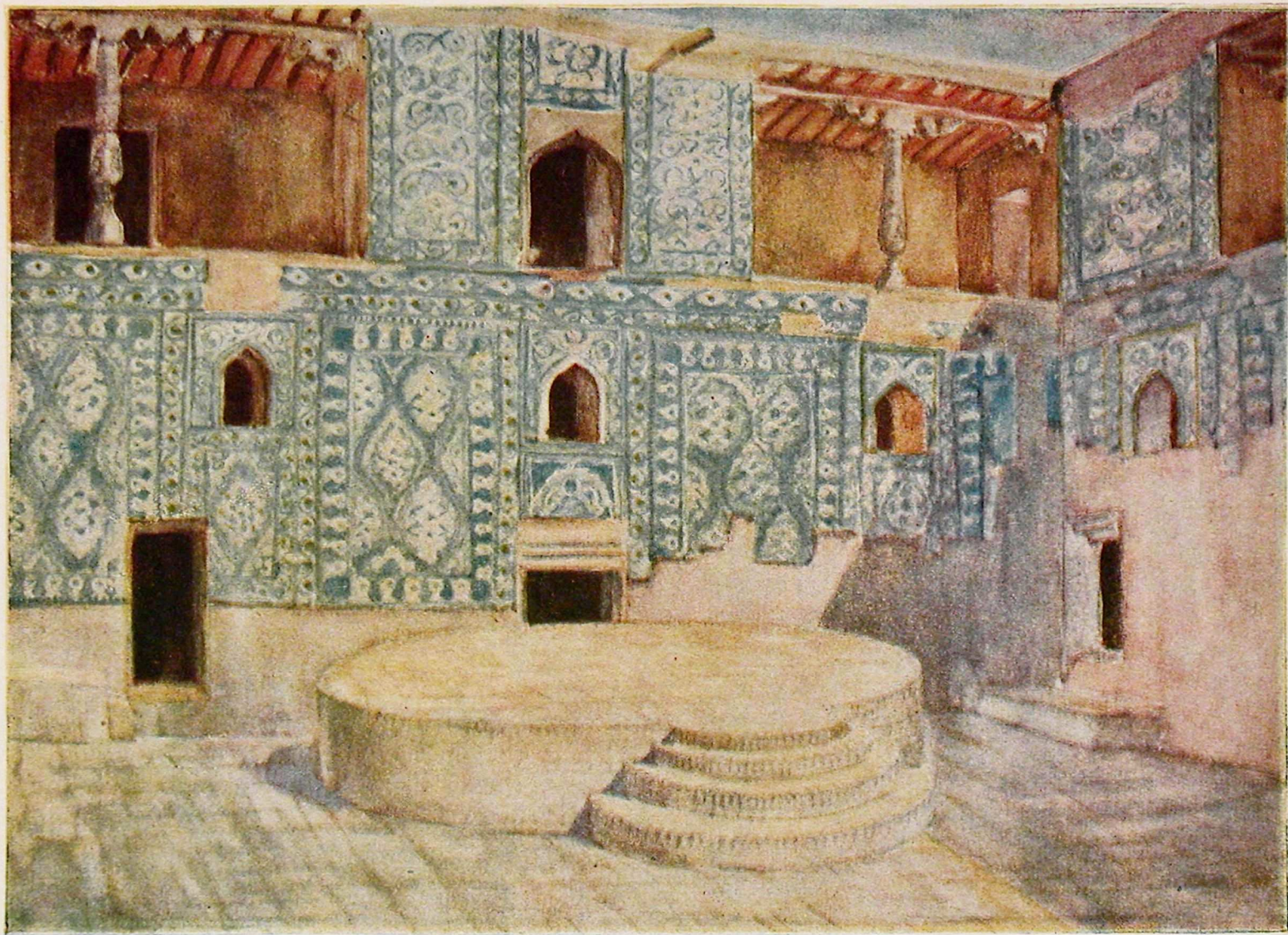
При столь большом и многообразном хозяйстве не случаен и рост доходов колхоза, не остановившийся даже и в тяжелые годы Отечественной войны. Перед войной в 1940 г. он был равен 607 313 руб., а в 1948 г. уже достиг 1 385 473 руб. Картина, описанная нами, является характерной и для других колхозов Кунградского района.

РАЗВИТИЕ ЖИЛИЩА

Хотя с приходом в низовья Аму-дарьи узбеки были вынуждены сужать скотоводческое хозяйство и переходить к оседлости и земледелию как к основному занятию, процесс этот в северных районах оазиса шел довольно медленно. Гладышев в 40-х годах XVIII в. пишет следующее об образе жизни узбеков дельты: «Означенные аральцы живут близ Аральского моря около реки Улу-дарьи и по обе стороны, от самого устья вверх; по правую сторону до речки Кула-бий, а по левую до гор Биш-Тюбя... а прочие кочуют вместе кибиток по сту и до пятисот»¹.

¹ «Поездка из Орска в Хиву и обратно, совершенная в 1740—1741 гг. Гладышевым и Муравиным», стр. 72.

В это же время, по его словам, у южных, или хивинских, узбеков наряду с жилищем, построенным из глины, сохраняются еще «и у многих кибитки»¹. Об образе жизни узбеков и их жилищах в первой четверти XIX в. говорит и Муравьев: «Жилища их самые простые и бедные. Большая часть народа кочует круглый год в войлочных кибитках; даже богатые люди, имеющие дома, живут в оных по привычке своей к кочевой жизни; строения их не имеют никакого наружного вида и сделаны из глины»².

В 1826 г. Г. Гельмерсен, при характеристике узбеков южных районов ханства, сравнивая их с кунградскими, т. е. с узбеками дельты, пишет, что «за исключением кунградских узбеков, это племя (т. е. узбеки. — К. З.) живет в домах, а летом на полях своих в палатках, но не ведет кочевой жизни. Кунградские узбеки, напротив, перекочевывают подобно киргизцам и не имеют никакого постоянного жилища»³. В Хиве, в «таш-хаули» — дворце ханов узбекской Кунградской династии, построенном в первой половине XIX в., сохранились круглые, кирпичной кладки площадки для юрт. По описаниям путешественников XIX в., первые ханы не только устраивали приемы в юртах, но и пользовались ими сами в качестве привычного жилища (см. рис. 4).

Таким образом, еще в XVIII в. и первой четверти XIX в. узбеки дельты наряду с занятием земледелием были полукочевниками, а узбеки юга оазиса хотя и стали оседлыми в полном смысле слова, но в быту еще соблюдали некоторые кочевые традиции, сохраняя жилища кочевников — юрты (кара-уй) и перенося их на поля, в сады или ставя внутри усадьбы — хаули.

Однако уже во второй половине XIX в., в 1873 г., Г. И. Данилевский говорит об узбеках дельты: «Весьма немногие из них ведут еще кочевую жизнь»⁴, а А. В. Каульбарс в том же 1873 г. отмечает, что «узбеки-аралы владеют постоянными участками земли, обносят их заборами, развели в них густые сады и вообще приняли совершенно оседлый образ жизни. Единственный, насколько мы могли заметить, — говорит он, — у них признак бывшей кочевой жизни заключается в том, что до сих пор этот народ живет преимущественно в войлочных кибитках, поставленных в середине дворов, обстроенных прочными саклями»⁵.

Судя по этим наблюдениям, во второй половине XIX в. узбеки дельты Амударьи, становясь оседлыми земледельцами, сохраняли юрту лишь как бытовую особенность, свойственную их прежнему, кочевому образу жизни. У узбеков же, расселившихся среди местного населения на юге Хорезмского оазиса, к этому времени почти не сохраняется юрта и преобладающим типом жилища становятся глино-

¹ «Песадка из Орса в Хиву и обратно, совершенная в 1740—1741 гг. Гладышевым и Муравиным», стр. 73—74.

² «Путешествие в Туркмению и Хиву в 1819—1820 гг. П. Муравьева», ч. II. М., 1822, стр. 129.

³ Г. Г е л ь м е р с е н. Хива в нынешнем ее состоянии. «Отечеств. записки», т. VIII, 1840, стр. 101—102.

⁴ Г. И. Д а н и л е в с к и й. Цит. соч., стр. 92.

⁵ А. В. К а у л ь б а р с. Цит. соч., стр. 500, 568.

битные дома-усадыбы — хаули, джай. Полевые наблюдения 1946—1948 гг. дают возможность составить представление об эволюции жилища узбеков от кочевого его типа к оседлому. Старики узбеки Нового Ургенча и Гурленского района Хорезмской области Узбекской ССР еще помнят, что раньше узбеки не жили в хаули — доме оседлого земледельца, а имели юрты. У кого ее не было, тот делал себе землянку — «туле». Постепенно начали делать джай и хаули, в которых живут и в настоящее время. В Мангытском районе Хорезмской области рассказывают, что раньше все узбеки жили в юрте — кара-уй. Лет 15—16 назад очень многие еще имели юрту, ставя ее летом перед домом, а зимой в айване. У бедных юрты были плохие, старые, а у богатых — большие, красивые и назывались отау. В этом районе глинобитные дома-усадыбы делят на два типа, из которых хаули считают «сартовским»: он обширнее; джай же считают узбекским: отличается он от хаули меньшими размерами и меньшим числом помещений внутри. Аналогичные сведения получены отрядом в Кыпчакском районе. Указывают, что здесь большинство населения перестало жить в юртах лет 15—20 назад, но у некоторых юрты есть и теперь, хотя встречаются уже редко. Отряд встретил юрту (кара-уй) в колхозе Кызыл-Каракалпакстан. Эта юрта была приобретена ее владельцем 20 лет тому назад у мастера узбека — уйчи — на базаре в Кыпчаке, где в прежнее время таких мастеров по выделке деревянных частей юрт было много.

В Кунградском же районе Кара-Калпакской АССР и до настоящего времени почти в каждом хозяйстве имеется юрта, стоящая либо в открытом айване (тер-айван), либо на площадке перед джаем, либо в саду, на огороде. У большинства узбекского населения Кунградского района была распространена юрта узбекского типа, но довольно часто встречаются юрты и каракалпакского, реже казахского типа. Укажем только некоторые признаки, характерные для каждого из трех типов юрт. Узбекская юрта отличается от казахской формой и высотой купола, а от каракалпакской — выделкой некоторых деталей деревянных частей, в частности кереге (решетчатые стены юрты). В казахской юрте уки (деревянные жерди, образующие купол юрты) имеют выпуклую форму, чем достигается сферичность ее и некоторая приземистость. В узбекской же юрте ук на расстоянии 45 см от нижнего конца имеет сгиб, от которого он уже поднимается наклонно вверх до чанграка (деревянный круг, в который вставляются уки), образуя таким образом довольно крутой и высокий скат, что придает узбекской юрте, как и каракалпакской, большую конусообразность и высоту по сравнению с казахской юртой. Но вместе с тем узбекская юрта отличается от каракалпакской тем, что деревянный остов ее (кереге, ук) узбеки не красят, а просто остругивают, тогда как каракалпаки и казахи окрашивают его в красный цвет. Наряду с этим в узбекской юрте верхние концы кереге срезаются под прямым углом, а у каракалпакской — они заострены, как колышки. В узбекской юрте палки кереге в диаметре толще и круглее, а у казахов они уплощенные; отверстия между пересекающимися жердями в решетке кереге — «коз» у узбеков небольшие, а у казахов и кара-

калпаков гораздо больше. Считают, что узбекская юрта в три раза тяжелее каракалпакской и казахской, и объясняют это тем, что длительное кочевание казахов и каракалпаков заставляло их делать легкие юрты для удобства при перекочевках. Оседлый же образ жизни, к которому перешли узбеки, привел к тому, что их юрта превратилась в оседлое жилище. Так как передвигать ее часто



Рис. 5. Юрта (отау) узбека (Кунградский р-н)

и далеко не приходилось, то делали юрту большой, прочной и удобной. Изготовление деревянных частей юрты производится и сейчас мастерами — уйчи; мягкие же покровы — кошмы, шерстяные тканые полосы (башкур, ук-бау, кереге-бау и др.) самими узбеками не изготавливаются, а покупаются — либо каракалпакские и туркменские, либо, реже, казахские (см. рис. 5).

В настоящее время, как правило, встречается шестиканатная юрта (шесть решеток), имеющая 92 ука; гораздо реже — четырех- и пятиканатная, имеющая 70 уков. Внутри помещения юрты разделяется следующим образом: чап-аяк, или сол-бет, — левая сторона; оң-аяк, или оң-бет, или казаң-бет — правая; тор — почетное место и место хозяина у задней стены юрты. Место у двери носит название

кыдыр-май: здесь присаживаются все, кто пришел по делу или просто поговорить их не угощают, гостя же всегда просят пройти на почетное место (тор) и обязательно угощают. От двери юрты (ешик) при входе направо помещается очаг, стенки которого сделаны из глины (тандыр очаг), часто с вмazanым котлом — казаном. Кроме того, в центре юрты выкопана ямка для очага (очак), проход к которому от двери называется аден.



Рис. 6. План глинобитного дома джай (колхоз им. Ленина, Кунградский р-н)

1 — джаз-айван, или терс-айван; 2 и 4 — худжра; 3 — айван; 5 — галля-хана; 6 — селс-хана;
 А — главная балка; Б — поперечная балка; В — камыш и обманга; 7 — орнамент на стене дома

Юрта у узбеков дельты называется по-разному. Всякая старая юрта называется кара-уй; она обычно уже сильно изношена, деревянные части в ней не всегда соответствуют нормальному числу их, а мягкие покровы закопчены. Живут в ней обычно старики с еще не женатыми или не замужними детьми. Юрта новая называется отау и ставится обычно при женитьбе сына. Однако если у казахов отау известно как свадебное жилище, то узбеки так называют все новые юрты. Тем не менее при расспросах удалось установить, что раньше, по одним дан-

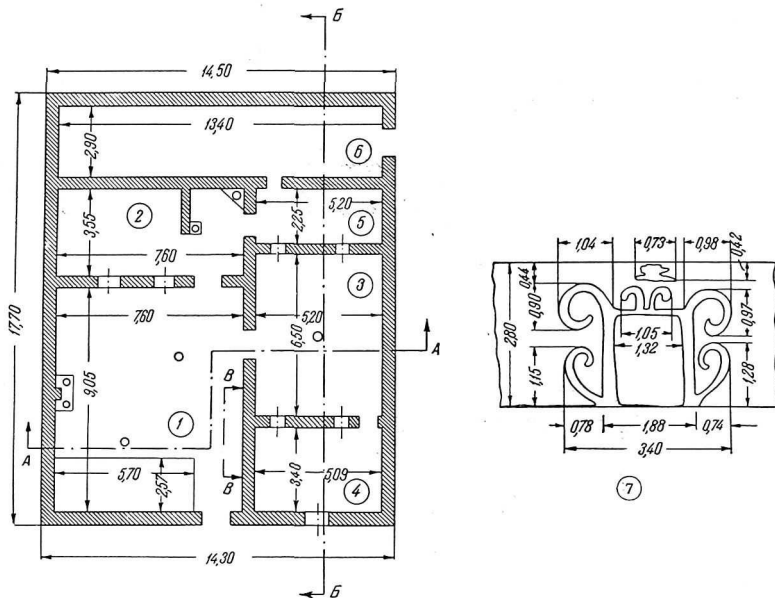

Рис. 7. Временное жилище колхозников-переселенцев на вновь освоенных землях Шуманая (колхоз им. Кирова, Шуманайский р-н, 1947 г.)

а — план землянки — дверь-туле; б — мал-нора — помещение для скота; в — разреза землянки:
 1 — палец; 2 — чий; 3 — када; 4 — беллек эгач; 5 — уре, баян; 6 — казан очак; 7 — муры;
 8 — топрак

ным, отау давалось в приданое невесте при выходе ее замуж; по другим, на что указывалось чаще, отау ставил отец сыну при его женитьбе, рядом со своей юртой, на своей усадьбе, либо, при наличии двух сыновей, отау ставилась старшему сыну; младший сын обычно наследовал отцовскую юрту. В Кунградском районе и сейчас в одном хозяйстве нередко встречаются две юрты, в одной из которых живут старики-родители, а в другой — женатый сын.

На зиму деревянный остов юрты иногда оставляют в неразобранном виде, но в большинстве случаев все-таки разбирают и его; кошмы же и чий (цыновки, сплетенные из чия) убирают обязательно. Ставят и разбирают юрту мужчины и женщины вместе. При установке отау («отау тиклеймын») раньше, по рассказам стариков, приглашали родственников (агаини) и соседей (конши) и устраивали той — «отау жабар-той». Приглашенные приносили с собой фрукты, баурсаки; кто мог, приводил козу или барана. Часть принесенных фруктов (джиду, кишмиш, урюк) и баурсаков старухи бросали поверх уков уже установленного остова внутрь юрты, остальное передавали хозяину. Бросание через уки символизировало пожелание счастья и богатства, большого потомства — «бала чака коп болсын», долгой жизни и т. д. В присутствии всех приглашенных, немного в стороне от отау, резали барана и готовили плов, или куртык, или нан-шурпа, в зависимости от зажиточности хозяина юрты. Пока приготавлилась пища, агаини и конши вместе с хозяевами покрывали отау кошмами (узук и т. д.), после чего в юрте происходило угощение. В отау, в чанграк юрты, всовывали вату (пахта), «чтобы юрта стояла до тех пор, пока у ее хозяев волосы станут белыми, как пахта, и чтобы хозяева благополучно прожили в ней до старости». На босага (притолоку) и на кереге (стенки) вешали траву — адрасман, обладающую якобы магическими свойствами от сглаза.

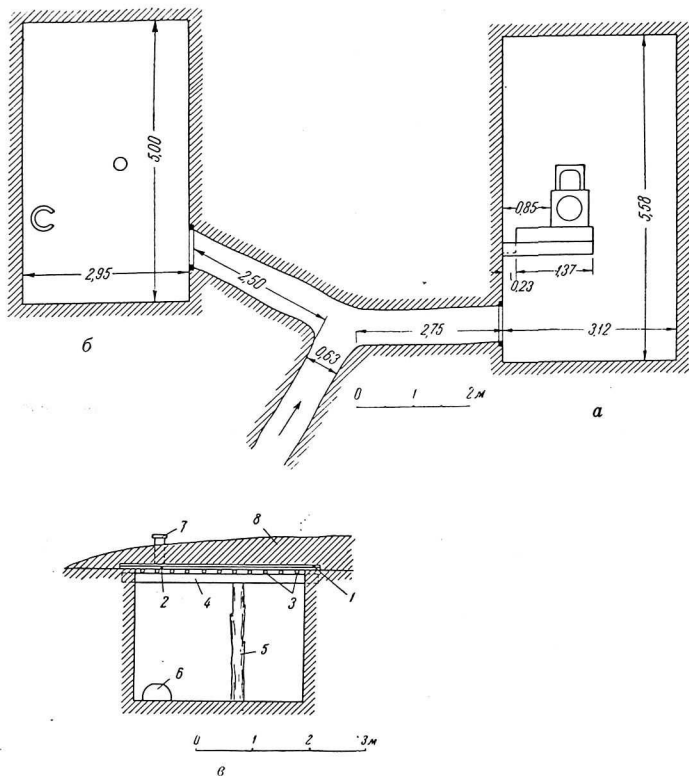
В настоящее время юрта является летним жилищем. Однако пользование ею растягивается на возможно больший срок, и только холода заставляют покинуть ее и переселиться на зиму в глинобитный дом — джай или хаули (см. рис. 6). Но и здесь обитание в тех или иных помещениях — айване, терс-айване и кыштаджай, в случае отсутствия в хозяйстве юрты, происходит по сезонам. Айван — летнее помещение; терс-айван, или чертек, — навес в глинобитном доме. В зимнем помещении (кышта-джай) живут обычно с середины ноября или декабря — в зависимости от времени наступления холодов — до марта — апреля. В это время переселяются уже в айван, а с наступлением лета переходят в терс-айван. Примерно с 15 сентября опять перебираются в айван и в ноябре —



Рис. 8. План каркасного дома — какра (колхоз им. Усмана Юсупова, Кунградский р-н)

декабре — снова в кышта-джай. Таким образом, и в глинобитных домах население большую часть года проводит в летних помещениях.

В Кунградском районе можно наблюдать все типы оседлого жилища — туле, джертуле, туле-джай (землянки), какра (каркасный, обмазанный глиной дом) и глинобитные дома пахсовой кладки — там, джай, хаули. Тип и размеры дома и усадьбы до революции определялись классовым и имущественным положением их владельцев. Бедняки ютились в землянках или небольших глинобитных домах — там, джай; баи же владели обширными усадьбами — хаули.

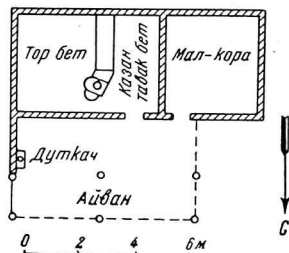

Рис. 9. Типы современных печей (Кунградский и Кыпчакский р-ны)

Выше уже упоминалось, что при заселении Хорезма узбеки, не имеющие юрты и еще не умеющие строить джай, делали себе землянки — джер-туле. Землянка изредка встречается в некоторых местах района и сейчас в качестве временного жилища в случае переселения колхоза на новое место, пока не будут построены постоянные дома. Так, в колхозе им. Усмана Юсупова Кунградского района или в колхозах им. Кирова и им. Стаханова на Шумане часть колхозников, оставив старые места, лишь недавно переселилась на территорию, в на-

стоящее время занимаемую этими колхозами. Не каждый колхозник смог построить дом — джай за один сезон. Поэтому некоторые сделали себе туле-джай в качестве временного жилища. В этих колхозах отряду встречались заброшенные и полуразрушенные землянки, владельцы которых уже переселились в выстроенные дома—джай. Землянка — туле, джер-туле, туле-джай (рис. 7) — является зимним утепленным жилищем и представляет собой прямоугольное

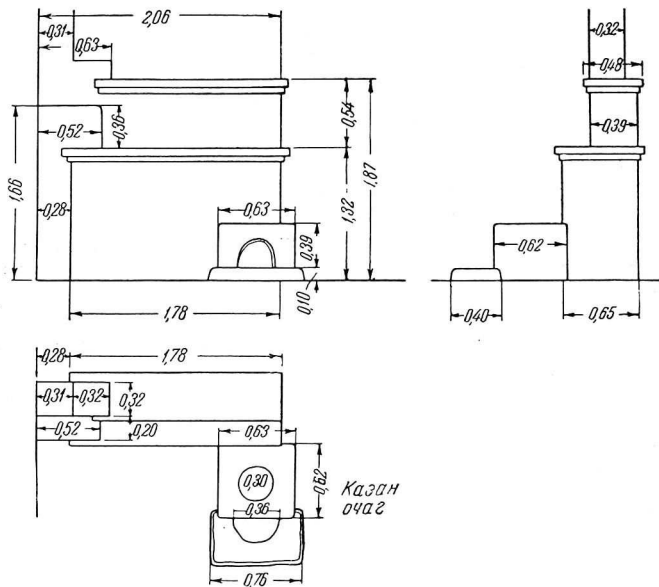

Рис. 9а. Типы современных печей
(Кунградский и Кыпчакский р-ны)

в плане, полуподземное помещение, с наклонным входом (ауз), перекрытое продольной балкой (беллек агац), поддерживаемой двумя столбами (бакан); на балку опираются поперечные бревна (када); на них положены ветви, трава, часто камыш, солома, сверху засыпанные песком и землей. Крыша землянки двускатная. Землянка перегородивается на две неравные части печью. В меньшей, впереди, помещается различный хозяйственный инвентарь, во второй, большей, протекает вся жизнь обитателей. При входе в землянку

вырыта ямка, перекрытая досками со щелями, над которой моют руки. Землянка освещается отверстиями в потолке в обоих отделениях либо отверстиями сбоку, под крышей.

Другим типом простейшего оседлого жилища является «какра», используемая также как временное жилище и представляющая собой каркасную, прямоугольную, иногда квадратную в плане постройку (рис. 8). Стены ее сделаны из бревен, поставленных по углам, и из жердей, составляющих каркас постройки, заставленный камышом и обмазанный саманом (глиной, смешанной с соломой). Крыша

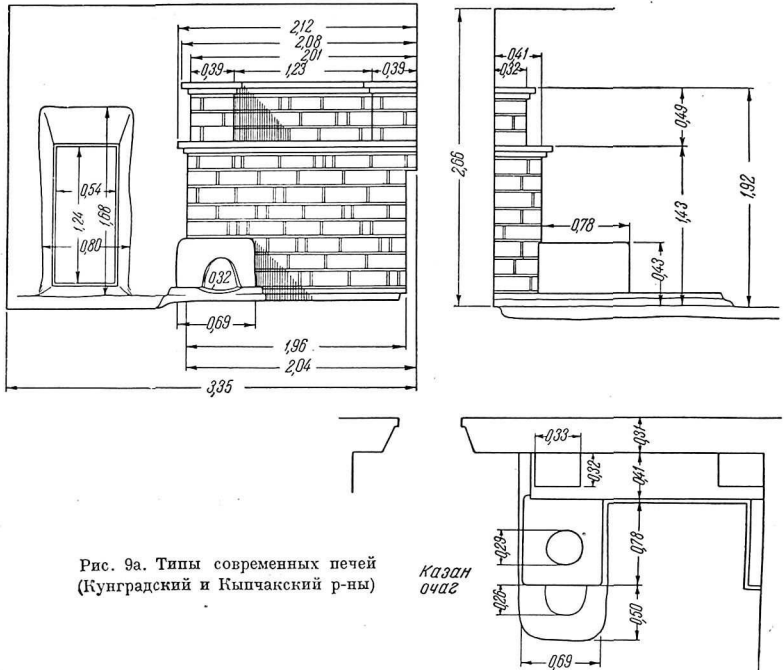

Рис. 9б. Очаг старого типа

плоская, состоит из 18—20 поперечных жердей (када), покрыта камышом и засыпана сверху землей. Печь отсутствует, недалеко от входа у стены находится тандыр-очаг (печь для выпечки лепешек). Дымоходное отверстие в потолке отсутствует. Для выхода дыма сделано отверстие над дверью. Для освещения в южной стене имеется окно без рамы. Дверь деревянная, двустворчатая. С северной стороны к какре примыкает навес, образующий айван. Какра иногда заменяет юрту в качестве летнего жилища.

Наиболее распространенный тип жилища — джай, представленный различными формами. Обычно джай является прямоугольной в плане постройкой, состоящей из двух жилых помещений, между которыми находится коридор (дализ) с входной дверью или воротами, обращенными на юг. Одной стороной дализ часто упирается в помещение для коровы — сеис-хана. Другой тип джая представляет собой почти квадратную в плане постройку, к которой примыкает помещение для скота (мал-кора), со стенами из хвороста, обмазанными глиной. Вход в джай — с северной стороны; к северной же стене примыкает прямоугольный навес, образующий открытый айван — терс-айван, с одной стороны

которого стоит тандыр-очак. Часто в таком айване ставится и кара-уй. Жилое помещение перегораживается печью (чемылдык пеш) на две неравные части, хозяйственную и жилую. Усадьба-дом — хаули — имеет вид небольшой крепости, прямоугольной в плане, с высокими (до 3 м) глухими стенами и одними воротами (дарваза) с южной стороны. Жилые помещения располагаются справа и слева от ворот. Слева находятся две одинаковые по размеру комнаты, перед ними открытый айван (терс-айван), который всегда строится с северной стороны, чтобы служить укрытием во время дневной жары; в нем же имеется место для юрты — уйджай, расположенной входом на юг. Справа — меньшие помещения: дализ и жилая комната, перед которыми тоже открытый айван, с местом для кара-уй. К айвану примыкает михман-хана, приемная для гостей, а к ней тупан-хана — сеновал. В противоположном от входа конце хаули устроено крытое помещение для скота — сеис-хана, входом в которое служат большие ворота (дарваза), расположенные против входных ворот хаули. От входных ворот к сеис-хане идет большой коридор — далан, по которому может проехать арба. По способу устройства и материалу джай и хаули — глинобитные дома пахсовой кладки.

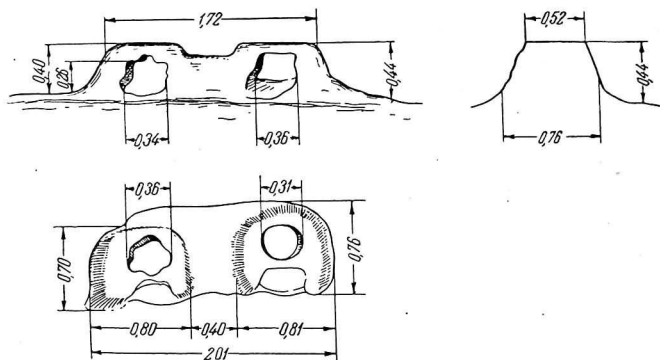
При изучении жилища узбеков оседлого типа обращает на себя внимание перенесение в него элементов, свойственных юрте. Например, оседлое жилище, особенно какра, джер-туле и жилые помещения джая, внутри разделено по типу юрты. В нем, как и в юрте, различаются тор-бет — почетное место, казан-бет — хозяйственная сторона, аден — проход и т. д. Центральная балка потолка поддерживается столбами, именуемыми «бакан»; дымовое отверстие носит название, как и в юрте, «тонглюк». При наличии печи, разделяющей жилое помещение в некоторых домах на две части, она называется «чемылдык-пеш», т. е. печь называют термином, обозначающим обычно занавеску в юрте. По словам информаторов, 30—40 лет назад печей в жилых помещениях не было, не было и окон. В крыше или в стене делалось отверстие, которое служило и для выхода дыма от очага и для освещения жилья. В настоящее же время нет жилища, в котором не было бы печи. Распространение печи в быту особенно усилилось в последнее десятилетие. При этом все реже встречается примитивная печь с прямым дымоходом — дуткач. Сейчас строятся печи со сложным дымоходом — пеш или чемылдык-пеш. Они, обогревая жилище, в большинстве своем служат также и для приготовления пищи, имеют над топкой вмазанный котел и называются казан-пеш (см. рис. 9). Кроме того, в жилых комнатах, особенно у колхозной интеллигенции, в помещениях правления колхозов и в школах, все больше распространяется устройство круглых железных печей — гунгра-пеш, или темир-пеш, служащих только для отопления помещения. В данном случае полуколоны хивинского хаули по аналогии с круглой формой печи дали название «гунгра» этому типу печи.

Наряду с этим, в последние годы земляной пол в жилых помещениях стал заменяться деревянным или выкладываться жженым кирпичом. Окна с застекленными деревянными рамами различной величины в настоящее время являются

непрерывной принадлежностью всех недавно выстроенных или стоящих домов. В старых же домах повсеместно прорублены и застеклены небольшие окна.

Все перечисленные выше типы жилищ бытуют у узбеков-колхозников. Наиболее простой вид усадьбы, встречающийся редко и главным образом в районах земель нового освоения в качестве временного жилья, состоит из джертуле — зимнего жилища, какра с терс-айваном или чертеком (навесом) — летнего



Рис. 10. План усадьбы (хаули). Колхоз им. Стаханова (Ходжейлинский р-н К.-К. АССР)

1 — отау; 2 — кара-уй; 3 — мал-кора, туле; 4 — очаг; 5 — терс-айван, супз; 6 — миш-ман-хана; 7 — там; 8 — дализ; 9 — худжра; 10 — галля-хана

жилища и мал-кора или туле — помещения для скота. Другой, более распространенный комплекс включает благоустроенный джай с одной жилой комнатой — там, худжра, при нем мал-кора и айван, в котором часто стоит юрта, или же юрта выносится и ставится перед джаем. Еще более благоустроенным, большим по размерам и наиболее распространенным является джай, или хаули, с двумя или несколькими жилыми помещениями и дализом посередине (часто закрытым) и с открытым айваном или чертеком (см. рис. 10, 11, 12, 13). Юрта стоит либо в айване

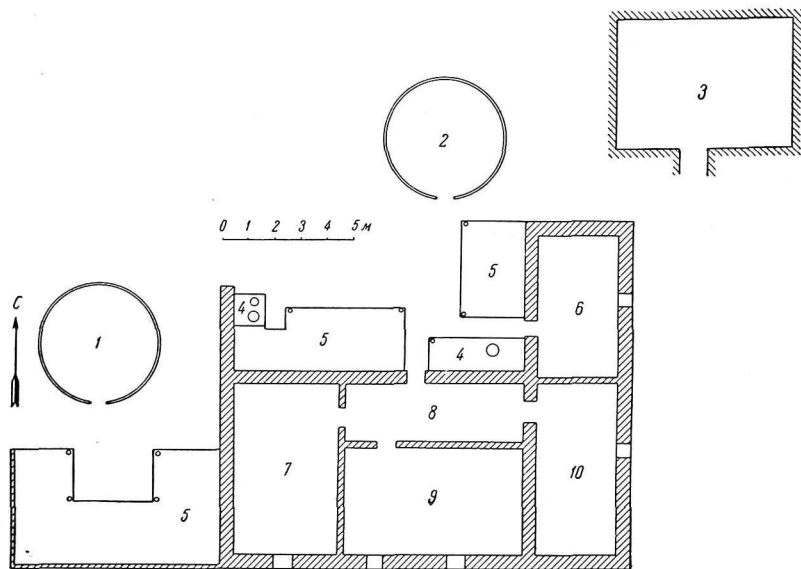

Рис. 11. План современной усадьбы колхозника. Колхоз им. Ленина (Кунградский р-н)

1 — далан; 2 — зйван; 3 — там (худуира); 4 — галля-хана — кладовая для хранения зерна, амбар; 5 — сенс-хана; 6 — мал-нора; 7 — кара-уй; 8 — чэртен; а — темир-пеш; б — гунгра-пеш; в — чимылдык-пеш

либо также ставится перед джаем. И, наконец, описанная выше обширная усадьба — хаули, со специальным местом для юрты.

К числу хозяйственных построек в каждом хозяйстве, кроме уже перечисленных, относятся курятник — таук-катек и собачья конура — ит-катек, вырытые в земле, подобно землянке.

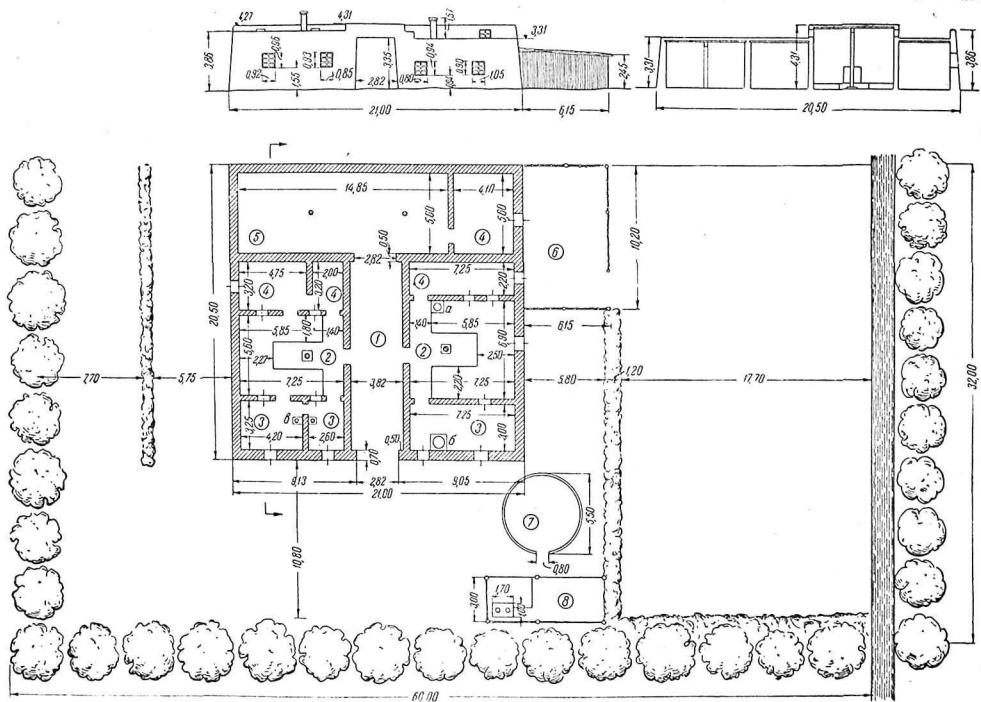
Усадьбы узбеков-колхозников обычно окружены фруктовыми деревьями, тополями и джидой (см. рис. 11). Типы узбекских поселений тоже варьируют. Наряду с остатками распространенной раньше по всему Хорезму, а теперь отживающей хуторской системы расселения, есть поселки, где имеются целые комплексы усадеб, образующих компактное поселение — кишлак. Примеры расселения первого типа дают колхозы им. Ленина и Усмана Юсупова, второго типа — колхозы им. Ахунбабаева, Бостандык в Кунградском районе и др. (см. рис. 14). Во всех без исключения колхозных селениях наблюдается большое строительство не только жилых домов колхозников, но и общественных зданий и хозяйственных помещений колхозов.

В условиях колхозного строя в быт узбеков прочно вошли такие здания, как конторы правлений колхозов, школы, клубы, медпункты, мастерские, постройки хозяйственного значения — склады для хранения хлопка, зерновых, семян, хлевы для разного вида скота и т. п. Но в то же время возникли совершенно особые и по архитектурному выполнению и по назначению постройки, создан новый тип планировки селений, вызванный к жизни новыми социально-экономическими и культурно-бытовыми условиями. Мы имеем в виду развитие центров колхозных селений, планировка которых предусматривает удовлетворение нужд обширного общественного хозяйства колхозов и растущих культурных потребностей колхозников, стремящихся сделать свои селения культурными и благоустроенными. У домов, на дорогах, вокруг правлений колхозов и школ в таких колхозных поселках посажены деревья, преимущественно тополя. Во многих колхозах уже выращены колхозные сады. Здесь же обычно находятся клубы, школы и медпункты, а в ряде случаев построены особые колхозные дворы, являющиеся в свою очередь целым комплексом культурных и хозяйственных помещений колхоза. В качестве примера укажем двор в колхозе им. Ленина Кунградского района. Этот двор занимает площадь свыше 2600 кв. м и расположен рядом с колхозным садом, недалеко от правления колхоза. Высота стен двора равна четырем кладкам пахсы. В строительстве его принимали участие колхозники всех бригад. Техника кладки пахсовых стен требует одновременной укладки ряда пахсы в один прием в течение одного дня, а через определенный промежуток времени, необходимый для подсыхания уложенной пахсы, приступают к укладке следующего ряда и т. д. На постройке колхозного двора и его помещений при укладке каждого ряда пахсы коллективно работало свыше 50 человек: одни из них подготавливали и месили глину, другие подавали ее и укладывали стены, третьи подвозили подготовленную глину к стройке. Из колхозного транспорта



Рис. 12. Глинобитный дом «хаули» (колхоз им. Ленина, Кунградский р-н)



Рис. 13. Усадьба узбека (колхоз им. Ленина, Кунградский р-н)

каждый раз выделялось для работы не менее 21—23 арб. Архитектурный план строительства двора был составлен мастером колхоза Утепом Матиниязовым под руководством председателя колхоза Мадияра Ешмуратова и при участии всего актива колхоза в обсуждении деталей плана двора. По замыслу организаторов этого большого по масштабам и задачам строительства, новый двор должен был стать

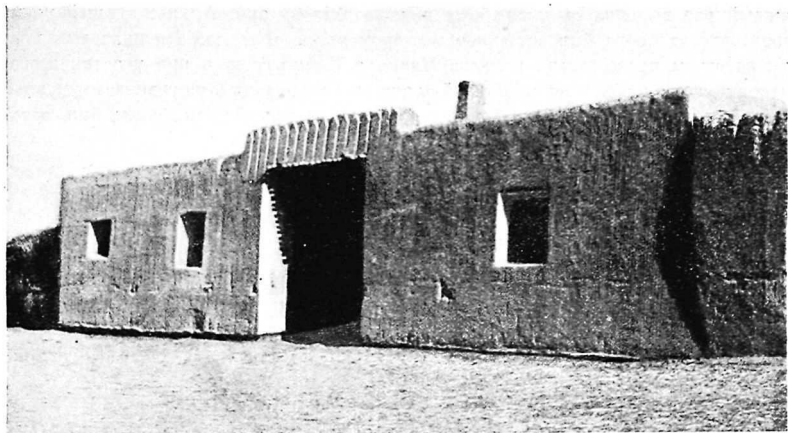

Рис. 14. Улица в селении узбеков (колхоз им. Ахунбабаева, Кунградский р-н)

центром, в котором размещались бы культурно-бытовые и хозяйственные, специального назначения постройки. Все это и было осуществлено. Помещения, расположенные рядом, образуют почти квадрат. Входы в помещения находятся с внутренней стороны двора. Середина этого огромного квадрата представляет собой свободную площадь двора. Двор имеет центральные ворота (дарваза) и выход в сторону сада.

Помещения двора по своему назначению подразделяются на производственные, куда входят гараж с площадкой перед ним, кузница и мастерские, затем — складские, с кладовыми для хранения фруктов, овощей, зерновых и семян, и, наконец, культурно-бытовые: гостиницы — летняя и зимняя, магазины (дукан), кухня (ашхана), ресторан и чайхана. Во время пребывания отряда в колхозе им. Ленина осенью 1948 года строительство двора было в полном разгаре. В соответствии

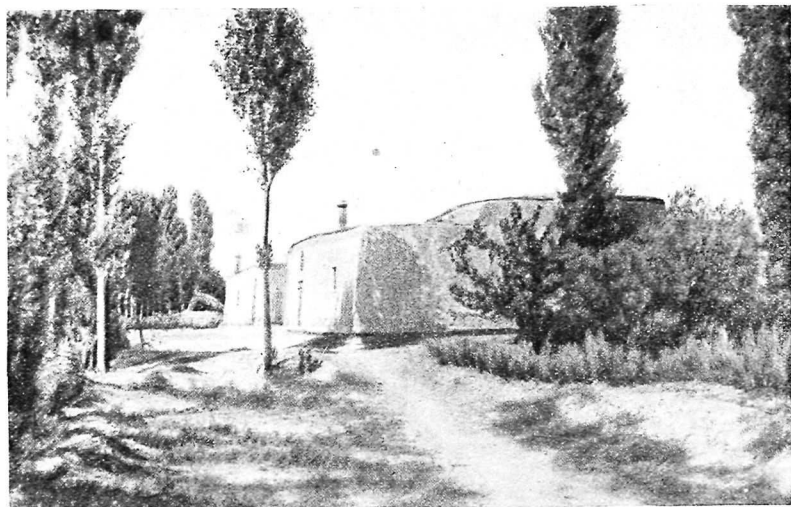

Рис. 15. План колхозного двора. Колхоз им. Ленина (Кунградский р-н)

1 — гаран; 2 — склад; 3 — кладовая для хранения овощей и фруктов; 4 и 5 — склады зерновые; 6 — склад для семян; 7 — маслобояня; 8 — гостиница; 9 — магазин, дукан; 10 — летний проход; 11 — летняя гостиница; 12 — кухня, анжана; 13 — ресторан; 14 — чайхана; 15 — мастерская; 16 — кузница; 17 — терс-айван; 18 — хаус

с архитектурным планом (см. рис. 15) оставалось сделать в центре двора хаус — большой водоем — и обсадить его тополями. Перед всеми перечисленными культурно-бытовыми помещениями проектировалось устройство навеса (терс-айвана) с расположенными под ним глинобитными площадками (супы), застланными камышевыми циновками и паласами.

Возникновение такого типа комплексов хозяйственных и культурно-бытовых построек, а главное — назначение и использование их, обусловлено новым бытом и является показателем высокого уровня, достигнутого национальной по форме, социалистической по содержанию культурой узбеков.

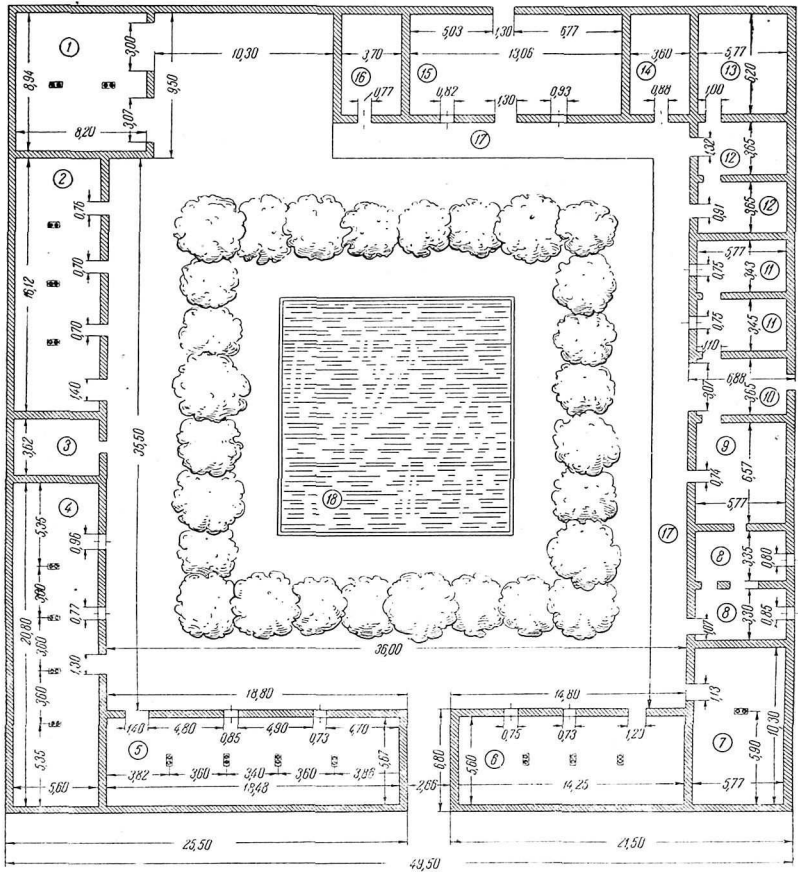
МАТЕРИАЛЬНАЯ КУЛЬТУРА (УТВАРЬ, ПИЩА, ОДЕЖДА)

И в других областях материальной культуры кунградских узбеков происходят непрерывные изменения. Наряду с широким распространением предметов городского быта сохранилось много национальных бытовых особенностей, выступающих в своеобразном сочетании старых и новых элементов культуры. В мебелировке жилища, например, получили распространение железные кровати (темир-кат), столы, табуреты, стулья, вешалки и т. п., размещаемые обычно в помещении глинобитного дома (а в Кунградском районе — и в юрте); но повсеместно сохраняются и большие деревянные кровати местного производства (кат), размером 180×120 см. Такие кровати стоят обычно в айване, на лето выносятся в терс-айван. В семьях, где есть грудные дети, иногда встречается также бешик — колыбель общераспространенного в прошлом в Средней Азии типа, теперь постепенно изживаемого. Кроме того, встречается и другая колыбель, устроенная по принципу гамака — саранджак или хал-кулчак, подвешиваемая к деревянному приспособлению типа козел или к потолку (см. рис. 16). Широко распространены сумдуки — арча, часто обитые железом или разрисованные красками, и шкафчики — сандык, местной работы, также разрисованные. В первые складываются одежда и белье, во вторых хранятся посуда и некоторые сухие продукты. На них, особенно на сандык, складываются стопкой постельные принадлежности: перины — куш-тушек, одеяла, стеганные на вате, — корпе (расцветка ситца, шелка или сатина на одеялах яркая, с преобладанием красного) и подушки — джастык, прямоугольной формы, длинные (80—85 × 40 см), набитые пером или ватой. Наволочки на подушках ситцевые, причем продольная сторона их, как правило, украшается аппликацией из разноцветных лоскутков. На кровати непременно стелятся кошмы — кииз, а поверх них паласы, реже — ковры. В юртах, где часто отсутствует кровать, на почетном месте — «тор» — поверх камышевой циновки — «буйра» разостлана орнаментированная кошма. В случае прихода гостя принято стелить либо небольшую кошму, либо одеяло



Рис. 16. Различные формы колыбелей и приспособления к ним

1 — хал-кунчак (колыбель подвесная); 2 — бешик (колыбель старого типа); 3 — кауз (матрасик для бешика); 4 — джастык (подушка для бешика); 5 — такым-джастык (сгибаемая тонким слоем подкладка под колени ребенка при укладывании его в бешик); 6 — тубек (горшочек для стока мочи ребенка); 7 — 8 — сумек (трубки для стока мочи)

и подавать для удобства подушки. От комаров и мух летом в каждой семье имеются разных размеров пологи — паша-хана, — преимущественно из марли, белой бязи или кисеи. Как в юртах, так и в глинобитных помещениях на женской стороне, кроме таандыра в первом случае и печки во втором, с вмазанным или поставленным в нее чугуниным котлом — казаном (казан бывает разной величины, в зависимости от размера семьи), находится и посуда. Наряду с современной стеклянной, алюминиевой, эмалированной и жестяной посудой — стаканами, пиалами, кастрюлями, тазами, ведрами и т. п., встречаются и разнообразные типы деревянной и металлической посуды местной выделки (рис. 18 и 19). К деревянной посуде относятся блюда, миски и чаши разной величины (для подачи пицци, замешивания теста, для стирки белья и т. п.), черпаки и ложки, употребляемые для еды и разливания жидкой пищи. Металлические ложки встречаются редко. Для пошения воды, хранения масла и молока служат тыквы-горлянки, называемые, в зависимости от их назначения, су-кабак (для воды), тухум-кабак (для дынных семечек), катык-кабак (для кислого молока), май-кабак (для масла) и т. п. Для хранения масла служит, кроме того, посуда, изготовленная из массы, в состав которой входит конская и ослиная мездра (гараш); таковы сосуды с ручкой и коротким носиком, называемые «дабла». Воду держат в глиняных кувшинах — хум, куза; в последнем держат также масло и молоко. Для кипячения воды пользуются металлическими сосудами (кара-кумган и тумча). Часто встречаются и небольшие, в форме кумгана, самовары. Из медного кумгана, специально предназначенного для этой цели, льют воду при умывании и мытье рук перед едой и после еды. По утвари, посуде и пище узбеков отрядом собран значительный не только описательный, но и иллюстративный материал.

* * *

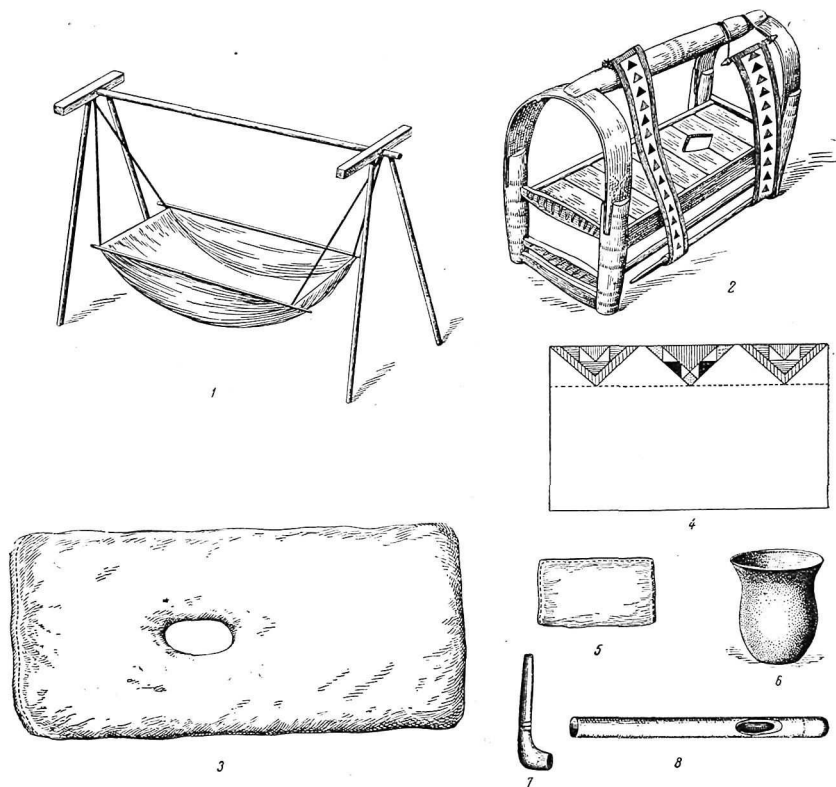
Данные о пище свидетельствуют о разнообразии пищевого режима узбеков, включающем мучные, мясные, молочные и овощные продукты, а часто и рыбу.

Хлеб выпекают в виде лепешек (нан) из пшеничной и джугаровой муки; существует много сортов лепешек из пресного и кислого теста. В некоторых случаях в тесто добавляется тыква или дыня, придающие лепешке специфический сладкий вкус. Лепешки выпекают в специальной печи — таандыр (рис. 17) или на стенках казана, а также жарят на растительном или животном масле и сале. Для замешивания теста служит большое деревянное блюдо — тагара. При просеивании муки и приготовлении кислого теста пользуются иногда бараньей шкурой — спра, очищенной от мездры, но сохраняющей на обратной стороне мех. Замешанное тесто завертывают в эту шкуру на некоторое время, для того чтобы оно выкисло и подошло. Перед выпечкой приготовленные лепешки обычно прокалываются (чтобы не пузырились) либо концами пучка перьев, либо специальным приспособлением — тыкач (см. рис. 19).

Многочисленные способы приготовления и заготовки впрок молочных продуктов говорят о большой роли скотоводства в хозяйстве приаральских узбеков. Из молока получают несколько видов молочных продуктов. Для изготовления кислого молока (катык) пресное молоко утром кипятят в казане, затем его сливают в катык-кабак, дают немного остыть, добавляют в теплое еще молоко немного кислого молока и закрывают катык-кабак до вечера. К вечеру катык готов к употреблению. Из него готовят творог — сузьме. В этом случае кислое молоко выливают в холщевый или из местной хлопчатобумажной ткани (мата) мешок — сузьме-калта, который на некоторое время подвешивают на столб, на дерево и т. п.



Рис. 17. Тандыр — печь для выпечки лепешек (Кыпчакский р-н)

Сыворотка постепенно стекает, в мешке же остается творог. Из творога в свою очередь готовят кисло-соленый сыр — курт, сладкий сыр — примчик и спрессованную, слегка просоленную творожную муку — турак. Для приготовления последней творог кладут в котел и выпаривают до густоты. Выпаренный творог выкладывают на доску — чидек и сушат в течение суток. Просохшую творожную массу разминают руками и просеивают через сито — илек. В полученную таким образом творожную муку добавляют немного соли, перемешав складывают в кожаный или из маты мешок и кладут под пресс. Турак обычно сохраняется на зиму, он служит в качестве приправы или для приготовления (путем размешивания с водой) напитка, напоминающего катык. Разбавленный водой катык называется чулак. Курт изготавливают из просоленного и просушенного творога; сделав из него небольшие комочки продолговатой формы, их сушат на солнце до твердости, разложив на доске или циновке — чий. Курт сохраняется на зиму и употребляется с чаем в прикуску или распускается в кипятке.

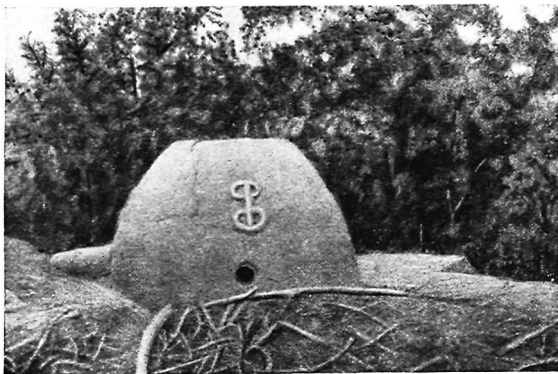

Рис. 18. Посуда

1 — тагъра (не ревянное блюдо для замешивания теста, Кунградский р-н); 2 — табак (деревянное блюдо в котором подается пища); 3 и 3а — чумич (деревянный черпак); 4 — су-кабан (сосуд из тынвы для воды); 5 — дабла (сосуд для масла из особо приготовленного состава); 6 — хум (кувшин глиняный для хранения воды); 7 — кумган (сосуд медный для воды); 8 — сузгуч (шумовка железная); 9 — каван (котел чугунный для варки пищи); 10 — кара-кумган, тумча (сосуд чугунный для кипячения воды); 11 — самувар (самовар)



Рис. 19. Домашняя утварь

1 — карсен (деревянная миска, употребляемая при стирке белья); 2 — себет (плоская корзина, плетеная из прутьев, для складывания продуктов); 3 и 4 — кели (деревянная ступа) и кельсап (деревянный пест для толчения неочищенного зерна); 5 — зага-а (деревянное решето с деревянным дном для провеивания зерна); 6 — дигерман — широко бытовавшая до революции ручная мельница; 7 — тыкач (приспособление для прокалывания лепешки); 8 — пишек (деревянная мутовка для сбивания масла); 9 — кубе (деревянный сосуд для сбивания масла); 10 — атлау (черпак для вытаскивания сбитого масла из кубе; ручка деревянная, черпачок из выдолбленного рога); 11 — киргич (скребок железный для очистки котла)

Сладкий сыр — примчик также готовится из выпаренной творожной массы, но без соли, высушивается на солнце и употребляется непосредственно после приготовления.

Масло (май) сбивается из сливок в деревянном узком, высоком сосуде — губе или кубе продолговатой формы, деревянной мутовкой — пшкек. Вынимают масло при помощи атлау — прибора, ручка которого деревянная, а самый черпачок сделан из куска выдолбленного в середине рога (см. рис. 19). При отсутствии атлау куски масла извлекаются ложкой. Пахтанье, полученное от сбивания масла, называется айран.

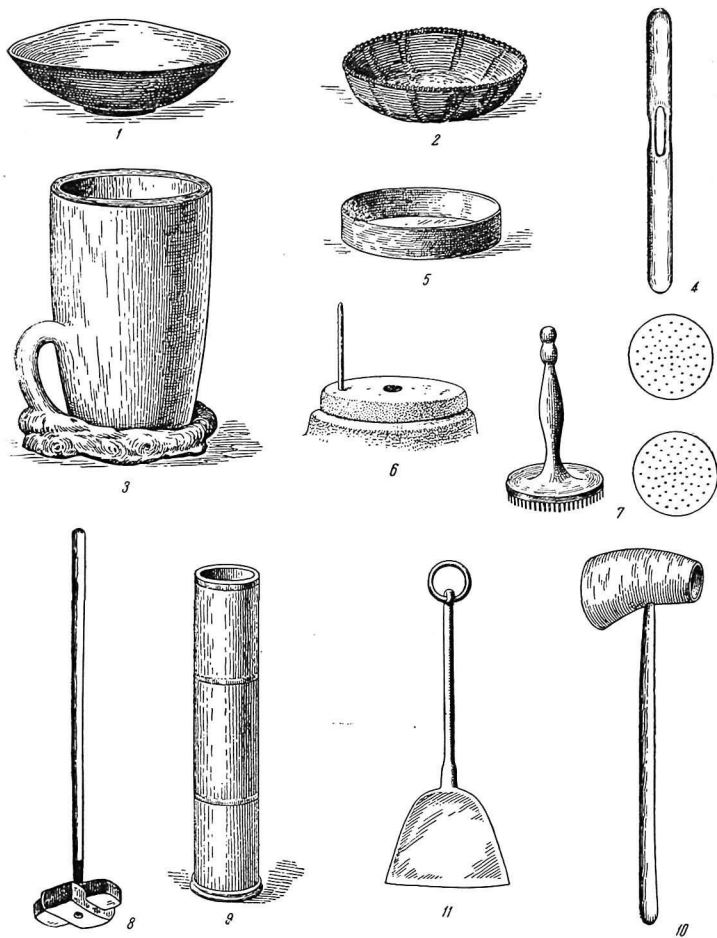
Мясо вареное и жареное готовится с рисом (плов) и пресным тестом в виде четырехугольных ромбовидных ломтиков лапши или же с кусочками лепешки (нан-шурпа). Последняя заливается мясным бульоном — шурпа. Наряду с мясными кушаньями распространены каши и похлебки из риса и маша, с добавлением тыквы, молока, масла, а также рыба в вареном и жареном виде. Как уже упоминалось выше, мясо и рыба заготавливаются впрок путем вяления. Вяленое мясо и кусочки жира, нанизанные на палку, называются «гош кыстыргыч таяк». В некоторых случаях слегка прожаренное мясо заливается в глиняном сосуде (гузе) жиром и употребляется по мере надобности.

С развитием огородничества, и особенно с распространением картофеля, помидоров и других овощей, пища стала разнообразнее. Овощи в разных комбинациях добавляются при варке пищи и готовятся отдельно. Внедрению овощей, особенно капусты, в обычный пищевой режим сельского населения, способствуют бывшие фронтовики и учителя. Они разводят на своих огородах разные овощи, стараясь разнообразить ими пищу семьи. Однако в семьях, где живы старики родители, это не всегда удается. Например, капусту многие старики не едят и не позволяют ее варить. Что же касается картофеля и помидоров, то употребляются они уже повсеместно. Картофель варится в очищенном виде и подается вместе с нан-шурпой или с кислым молоком и сливочным маслом, а также тушится с помидорами, которые едят и в сыром виде, часто без соли, наряду с дынями и огурцами. В последнее время из помидоров, лука и огурцов начали готовить салат и подавать в качестве закуски. Во всех случаях трапеза начинается с питья чая с лепешками. К чаю часто подаются сахар, фрукты и конфеты. Пища принимается три раза в день. К обеду и ужину обязательно что-нибудь варят.

Приготовление некоторых видов пищи было связано в прошлом с обрядовыми традициями (см. ниже, стр. 394, 410).

Обычно приготовлением пищи занимаются женщины, но в некоторых случаях это делают и мужчины. Они только не готовят мучных и молочных кушаний. Обработка зерна, подготовка муки, замешивание теста и выпечка лепешек (так же как и сооружение тандыра), приготовление горячей пищи, очистка тыквы или подготовка лука, моркови и других овощей лежит на женщине. Но режут живст-



Рис. 20. Женские украшения

1 — кулмент (ожерелье из бисера); 2 — арабек; 3 — чакнелек (серьга, одевалась на уши); 4 — мардшан (старинное ожерелье).
 Все эти украшения, кроме кулмента, в настоящее время не носят

ных на мясо только мужчины и в тех случаях, когда в доме гости, или на больших семейных (свадьба, поминки) или общественных празднествах — тоях готовят плов или варят мясо мужчины. Но и в этих случаях только женщинами готовится тесто для наи-шурпы и выпекаются лепешки.

* * *

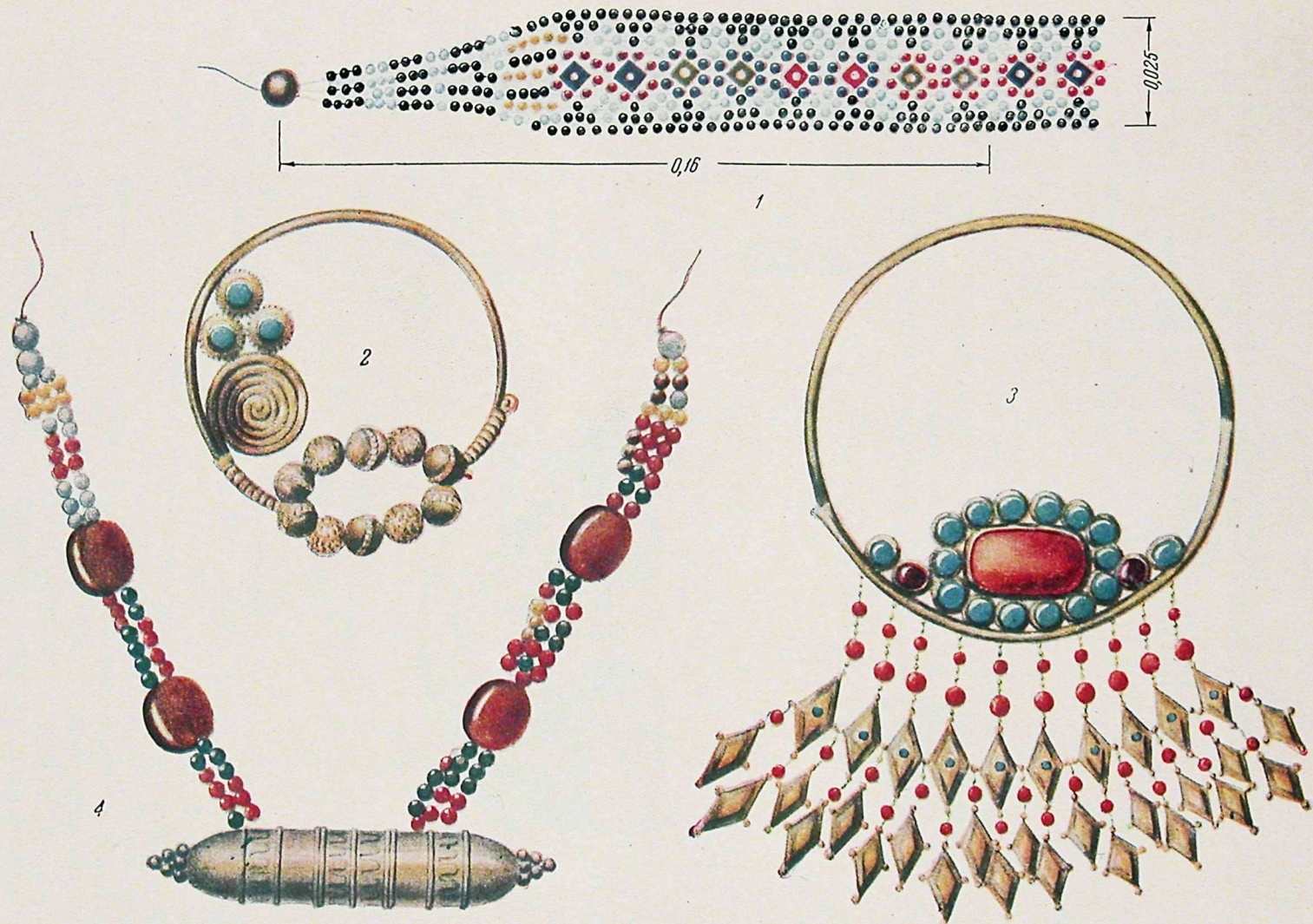
Очень краткое и общее описание одежды узбеков дельты Аму-дарьи для середины XVIII в. приведено у Гладышева. Он указывает на существовавшее в то время сходство в одежде узбеков, казахов и каракалпачков. Мужчины носили широкие и длинные рубахи, штаны и поверх их «кафтаны», «чапаны» и шубы, на ногах — сапо-



Рис. 21. Женские украшения
1 — сырга (серьга); 2 — белязик (браслет)

ги особого кроя — «манеру Хивинского», а на голове «тафейки» и сверх того шапки. «Знатные их старшины» имели за кушаком кинжалы «из булату, величиной и с черном в 6 вершков; череня из белой рыбьей кости; и врезаны в череня камешки разных цветов, яхонты и алмасты; ножны золотые, у многих же серебряны вызолочены, а которые не столько богаты, те имеют черные простые без камней, ножны из зеленой сжатой кожи». Женщины и девушки носили платье-рубахи, штаны и поверх их чапаны. Описание головного убора узбеков, несмотря на отсутствие названия его у Гладышева, позволяет видеть в нем головной убор, сходный с саукеле каракалпачек (см. ниже, стр. 552). Девушки же носили «тафейки» и сверх того

вокруг головы повязывали «сверченный тафтяной или какой есть платок». Волосы заплетали в две косы. По выходе из дома на голову накидывали «чапан»¹.

Каульбарс отмечает, что узбеки Арала лица не закрывали, свободно выполняя при посторонних домашнюю работу².

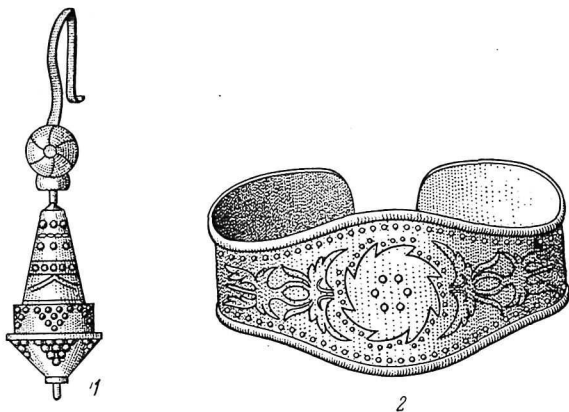
Сведения об одежде узбеков дельты, собранные отрядом в 1946—1948 гг., подтверждают, что в старину узбекские женщины, так же как каракалпачки и казашки, имели головные уборы «саукеле» и «касава», в настоящее время уже вышедшие из употребления. Только по некоторым сохранившимся предметам старинной одежды и по сведениям, полученным от стариков и старух, можно приблизительно восстановить вид одежды, носившейся ими в молодости. Одежда мужчин состояла из длинной, закрывающей колени рубахи — койлек. Ворот у рубахи был круглый, рукава широкие и длинные. Шили рубахи из местной материи — бозь. На рубаху шло 6 кары (каждая кары = 1 м 25 см). Штаны на вздержке делали очень широкие и длинные, до пятки. Поверх надевали халаты — чапан и шубы — пустынь. Кожаные сапоги — ак-мурт-етик, или ак-пушта, с загнутым носком и мягкой подошвой, с отдельно пришитой пяткой, научились делать у хивинцев. Кроме того, носили мягкие сапоги — маси и кожаные калоши — кауш. На голову надевали шапку — тошы, стеганую на вате из местного хлопка — гуза-гавача, майда-гавача, или высокую шапку из меха, называемую калпак. Женщины носили длинные и широкие платья — койлек и штаны до щиколоток. Платья старух были из местной ткани — бозь, желтовато-коричневатого цвета. Женщины помоложе предпочитали цветные платья — атанак-койлек, сатарач-койлек, девушки (кыз) и молодые женщины (келинчек) носили платья красного цвета — кызыл-койлек. Для окраски бози применяли краску разных красных оттенков — лапламе, кырмыза. Кроме того, материю красили листьями тутовника. Листья для этой цели собирали до морозов и при покраске кипятили их с материей, получая желтый и зеленый цвета. Как мужчины, так и женщины носили чапаны, но, кроме того, женщины при выходе из дома набрасывали на голову белый халат — джегде, с очень длинными и узкими рукавами, не одеваемыми, а забрасываемыми при ношении халата за спину. У девушек джегде отделялось широкой тесьмой (джияком), сплетенной из цветных ниток, у женщин — узкой тесьмой. В настоящее время джегде вышло из употребления, но еще кое-где сохраняется в сундуках у старух.

Женщины носили серьги — чаккелек; на обе руки надевали серебряные браслеты — белязык и кольца — джузук. До революции было широко распространено украшение арабек или мурунчок — серьга, продававшаяся в ноздрю. Сейчас арабек совершенно не носят, остальные же украшения распространены повсеместно и до сих пор (см. рис. 20 и 21). На шею носят марджан — бусы из красного коралла и гульмент — украшение из мелкого разноцветного бисера.

¹ «Поездка из Орска в Хиву и обратно, совершенная в 1740—1741 гг. Гладышевым и Муравиным», стр. 68—72.

² См. А. В. Каульбарс. Цит. соч., стр. 568.



Рис. 22. Покрой одежды и обувь мужчин-узбеков (Кунградский и Кыпчакский р-ны)

1 — койлек (рубашка с прямым разрезом у шеи); 2 — иштан (штаны на вадгрёнке); 3 — камзор (камзол); 4 — чанпан (халат из мягкой ткани — адриса); 5 — чапан (халат стеганный на вате); 6 — пустиш, тон (шуба на бараньем меху, верх дубленый); 7 — маси (сапоги из мягкой кожи); 8 — кауш (налоши на кожи).

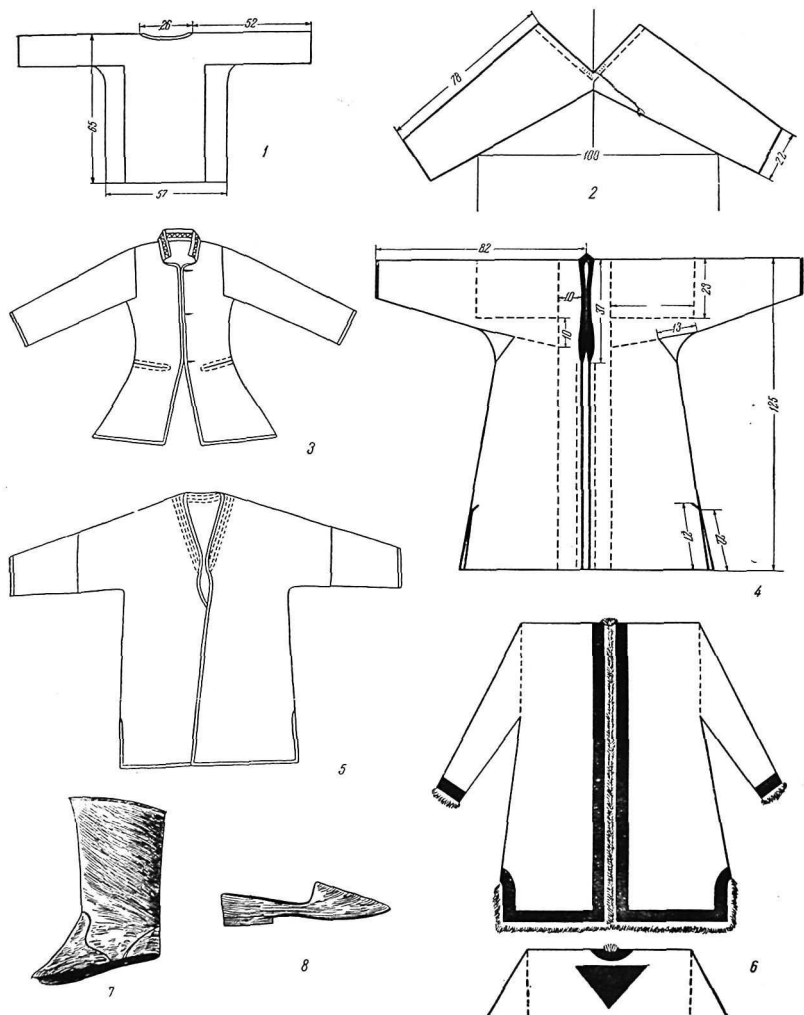

Рис. 23. Мужские головные уборы (Кыпчакский район)

1, 2 — Чугурма, 3 — тельпек, 4 — кулагчи

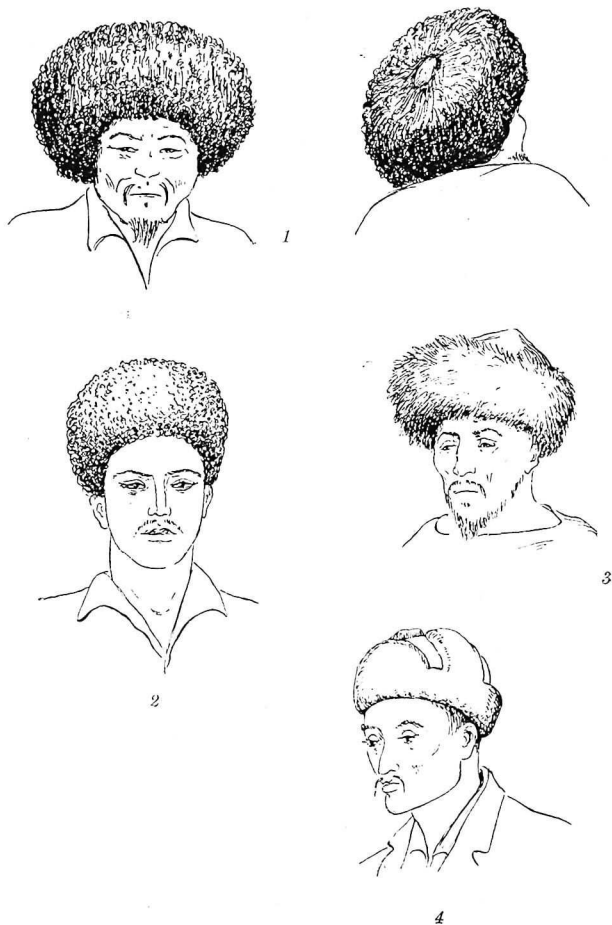

Рис. 24. Мужские головные уборы (Кунградский район)

1 — орамал, 2 — тахья, 3 — чугурма, 4 — салла, 5 — тоны

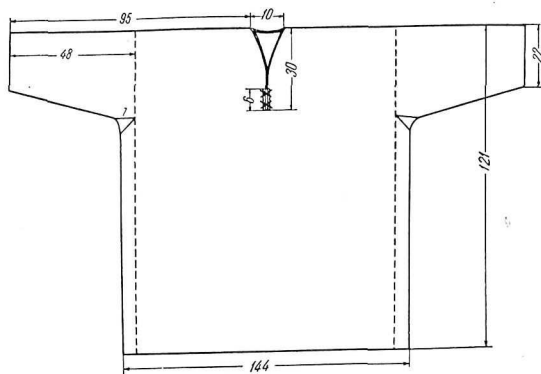

1

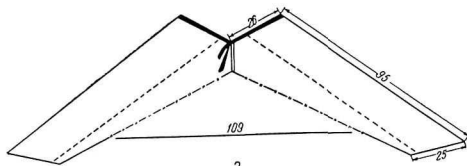

3

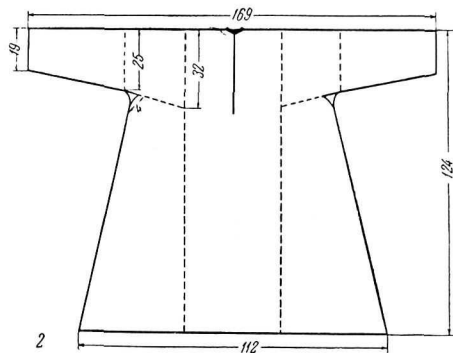

2

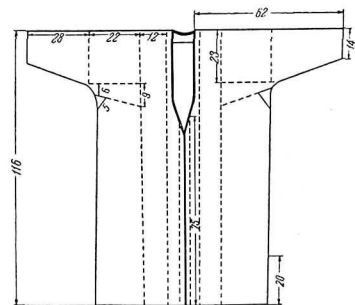

4



4a

Рис. 25а. Покрой одежды узбеков

1 — кофлен (платье женщины, Гурленский р-н); 2 — кофлен (платье женщины, Мангытский р-н); 3 — штан (женские штаны, Кунградский р-н); 4 — масан (женский халат на шелка); 4а — деталь орнамента на женском халате (Гурленский р-н)

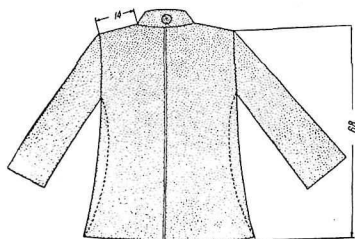

5

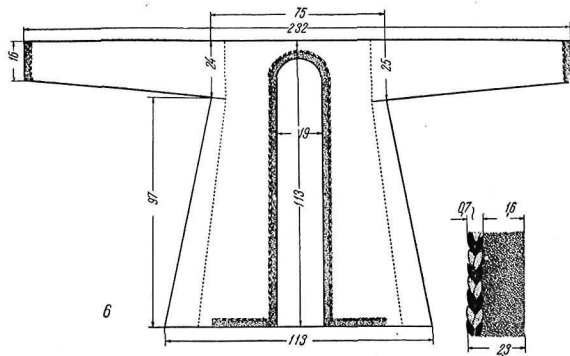

6

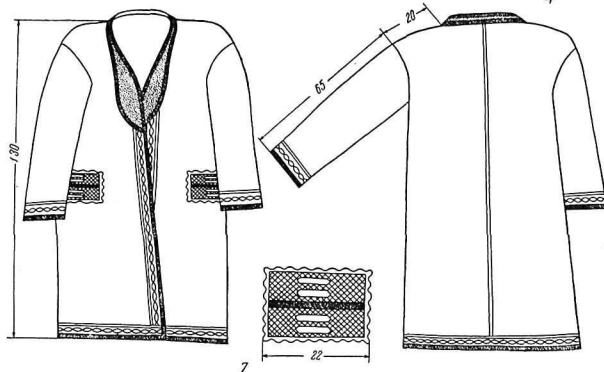

7

Рис. 256. Покрой одежды узбеков

5 — настон (жанетка, Кунградский р-н); 6 — диегде (халатин, набрасываемый на голову; в настоящее время не носят; Кунградский р-н),
7 — чапан (женский халат, Кыпчапский р-н)



Рис. 26. Головные уборы девушек и молодых женщин-узбечек (Куниградский и Кыпчаковский р-ны К.-К. АССР и Мангытский р-н Хорезмской обл. Узб. ССР):

Разные способы пошения тюбетейки «тахья» и различные по величине платков: 1 — «тахья»; 2, 3, 6 — повязывание головы небольшим платком «орамал»; 4, 5 — большими шальями «орипен»

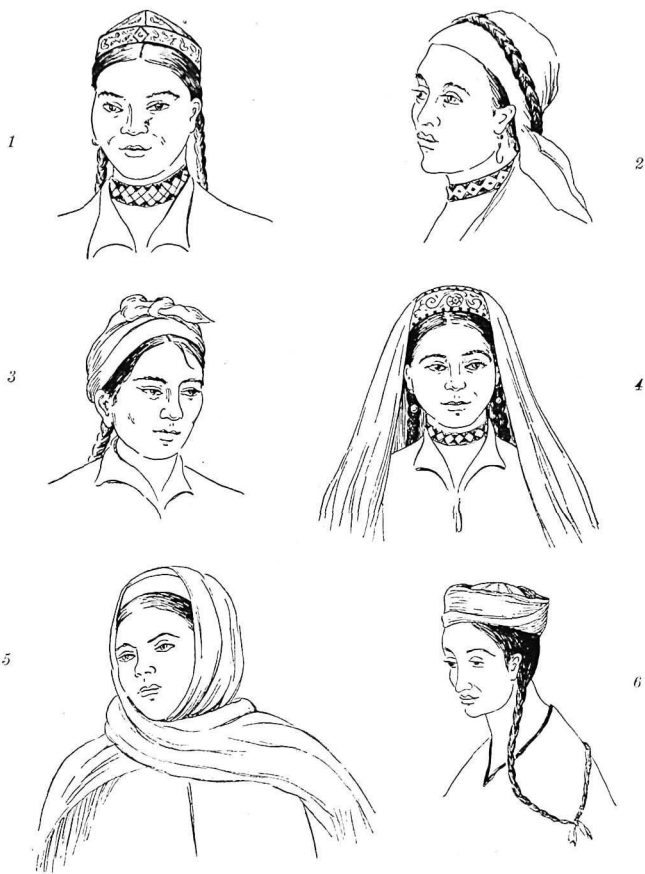

Рис. 27. Головные уборы пожилых и старых женщин-узбечек — «башурау»:

1, 2, 6 — Мангытский р-н Хорезмской обл. Узб. ССР; 3, 4, 5 — Кунградский и Кышчанский р-ны К.-К. АССР

В настоящее время одежда узбеков дельты Аму-дарьи (рис. 22, 25), сохраняя национальный колорит, сочетается с платьем обычного городского типа. Форма и характер как мужской, так и женской одежды зависят от возраста носящего ее и от сезона. Старики и сейчас носят рубахи — койлек из белой маты или фабричной белой ткани, старинного покроя — широкие и длинные, ниже колен, с прямыми широкими рукавами и горизонтальным вырезом у шеи. Мужчины среднего возраста тоже носят белые рубахи из той же материи, но часто уже с воротником, небольшим разрезом на груди и более короткие. Молодежь же и сельский актив носят обычное нижнее белье, поверх которого надевают рубахи-косоворотки, черные и белые, из сатина и батиста, и полувоенные защитного цвета. Колхозники старики, мужчины среднего возраста и подростки носят штаны (иштан) из белой материи, широкие, без прорехи, с широкой мотней на вздержке. В зимнее время надевают штаны, стеганные на вате, — курти или пахта-иштан. Сельская и городская интеллигенция а также и многие колхозники, особенно молодежь, носят брюки навывпуск с фабричными ботинками или заправляют их в сапоги. Кроме ботинок, носят еще и мягкие сапоги без каблучков, изготавливаемые из тонкой кожи, — маси и кожаные галоши для них — кауш (обычно носят теперь старики и старухи). Летом кауши носят на босу ногу. Больше распространены сапоги — етык, типа русских сапог, надеваемые на портянки. В голенище сапог при надевании вкладывается кошменная подкладка — дагде.

Старики и мужчины старшего возраста носят, кроме рубахи и штанов, длинные, узкие в талии камзолы без рукавов или с рукавами — камзор, халаты — чапан из полшелксовой ткани — адрас, красные в полоску с лиловатым оттенком и из маты — белые в полоску. Во всех случаях халаты на подкладке; полы халата внизу, по бокам, с небольшим разрезом. Зимой, кроме халатов, надевают дубленые тулупы из овчины — пустын, тон. Халаты подпоясывают платками, сложенными на угол и, как кушаком, длинной полосой материи — бельбау, заменяющей пояс. Молодежь и среднего возраста мужчины носят пиджаки, а в зимнее время пальто и стеганные ватники. Головным убором стариков является тахья — тибетейка, поверх которой наматывается белая чалма (см. рис. 23 и 24). Кроме того, они носят стеганные шапки — топы, отороченные по краю бараньим мехом. В этих шапках зимою и спят. На тибетейку старики надевают шапку тельпек из меха грубошерстного барана. В жаркое время мужчины всех возрастов повязывают голову небольшим платком, некоторые носят кепки и фурайки. Зимой же надевают меховые шапки — чугурма, из шкуры араби — козы, барашка с шелковистой черной длинной шерстью, а также тумак — шапки с меховой оторочкой и шапки-ушанки — кулакчин.

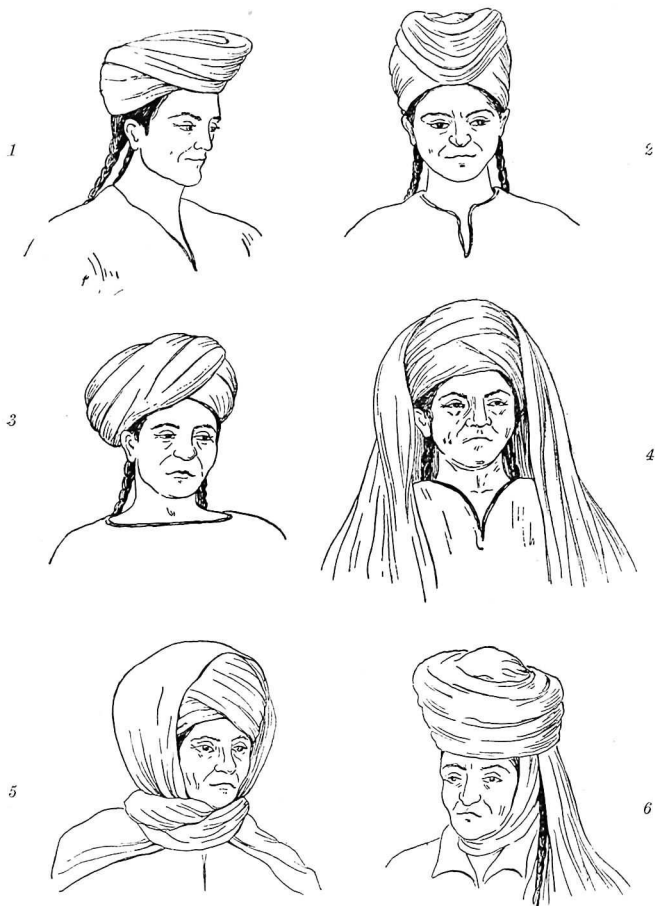
Женская одежда (см. рис. 25 а и б) состоит из длинной рубахи-платья — койлек и штанов на вздержке, таких же по покрою, как мужские. Штаны, доходящие до щиколоток, обшиты внизу джияком — тесьмой, плетеной из черной шерсти, либо полоской материи красного или синего цвета. Ворот платья у старых и пожилых женщин — с разрезом на груди. Последний обшит либо джияком из шерсти черного

цвета, либо кромкой темной материи. Платья и штаны старух обычно белого цвета, сделанные из маты либо ситца. Девушки и молодые женщины носят цветные, чаще красные, ситцевые, шелковые и бархатные платья—шай-койлек, кызыл-гуджумкойлек со стоячим или с отложным воротником, нередко на небольшой кокетке. Старые и пожилые женщины поверх платья надевают узкий в талии камзол черного цвета, с рукавами. Девушки и молодые женщины носят цветные камзолы — джашил или кок-камзор, или кайрма-джага-камзор, или жилетки и пиджаки. В холодное время года, выходя из дома, надевают халаты и шубы, а также пальто, часто бархатные, черного цвета — кара-гуджум. Женской обувью являются, так же как и у мужчин, мягкие сапоги — маси, кожаные калоши—кауш и кожаные сапоги на твердой подошве — етык. Повместно носят чулки, чуваки и туфли.

Женский головной убор соответствует возрасту женщины (рис. 26 и 27). Девочки семи лет покрывают голову небольшим ситцевым или шелковым платком — орамал, белого, но чаще красного цвета, сложенным на угол, концы которого завязывают сзади. Молодые женщины и девушки обычно носят шелковые платки, также сложенные на угол, но концы их завязывают узлом впереди над лбом, оставляя конец платка висеть сзади. Выходя из дома, поверх такого малого платка покрываются еще сложенной на угол большой цветной шалью с кистями — орипек, завязывая концы ее вокруг шеи сзади. Этот головной убор является и современным свадебным убором, но шаль в этом случае не подвязывается, а просто набрасывается на голову невесты и низко опускается впереди, закрывая ее лицо. Женским головным убором является еще так называемый башурау, дакене. Он состоит из чалмообразно накрученной длинной полосы белой материи или из неразрезанных ситцевых платков красного, белого или желтоватого цвета, или из накрученного шелкового шарфа — турме чаще красного цвета. Часто башурау составлялся из нескольких кусков материи, но поверх них накручивался турме. По рассказам, в старину



Рис. 28. Молодая узбечка в повседневной одежде (Кунградский р-н)

и девочки, начиная с 12 лет, носили поверх тахьи маленькие башурау. У бедных людей для башурау девочек служили красного цвета платки — орамал; некоторые приобретали для дочерей турме — шелковые шарфы, джушке, или айдилла — хлопчатобумажные шарфы, чаще красного цвета; богатые же для башурау покупали шелковые шарфы — сарандоз.

В настоящее время молодая, только что вышедшая замуж женщина — джаникелничек, а часто даже и келиничек, имеющая одного ребенка, продолжает носить платки так же, как носят их и девушки. Однако и теперь еще встречаются молодые женщины, которые поверх тахьи носят красный башурау, правда небольшой, состоящий из накрученных на голову одного-двух неразрезанных красных платков, набрасывая, кроме того, на голову еще дакене — белый платок. С возрастом количество ткани для башурау увеличивается. При двух-трех детях красный башурау становится обычным головным убором молодой женщины. Годам к 35 на башурау уже идет 3—3,5 метра ткани или 3—4 неразрезанных красных платка, с прибавлением иногда и турме, надеваемого в праздник или когда идут в гости. Годам к 40—45, когда женщина женила первого сына или выдавала замуж дочь, она прекращала носить красный башурау. В это время она сама или ближайшая ее старшая родственница надевала на нее белый башурау. При наVERTывании его сзади оставляется висящий на спине конец — халака. И, наконец, женщины старше 55—60 лет надевают лячек, головной убор, имеющий вырез для лица и круглый вырез на макушке.

Надевается он на голову сверху и, плотно охватывая ее, спускается от шеи в виде накидки на грудь и плечи — тамахса и клином по спине — халака. Лячек всегда белого цвета. Поверх его наVERTывается чалмой башурау, на который у старух идет не меньше пяти метров белой материи (см. рис. 27, б). В настоящее время и лячек встречается редко, главным образом у некоторых старух 70—80 лет.

Форма башурау, дакене различается по районам (см. рис. 27). В Кунградском районе они не очень высокие, уплощенные и широкие. Такой же преимущественно формы башурау и в Кыпчакском районе Кара-Калпакии. Но и здесь, а особенно в Мангытском и Гурленском районах Хорезмской области, башурау по форме выше и уже. Кроме того, здесь часто встречается башурау, накрученные таким образом, что передняя часть их выдвигается вперед, заостренным концом. При выходе из дома в большинстве случаев принято либо накидывать поверх башурау, не завязывая, большой платок — оришек или кусок белой материи — орамал (Мангытский, Кыпчакский, Гурленский и другие районы), либо то и другое подвязывать, как платок, сзади (Кунградский и другие районы).

Траурной одеждой мужчин является одежда белого цвета, и если это старики, то поверх тубетейки они надевают чалму из материи синего цвета. Женщины при трауре по умершим носят синее или черное платье и башурау из материи синего или зеленого цвета. Девушки в случае смерти отца или старшего брата в течение года носят белый башурау, а затем опять продолжают носить башурау красного цвета.

Жена по смерти мужа, даже в том случае, если она моложе 40 лет, часто надевает белый башурау и уже не возвращается к красному.

Прическу девочек и девушек до замужества, по рассказам, в прежнее время составляли заплетенные во множестве косички. В настоящее время это не наблюдается; и девушки, и женщины, и старухи заплетают волосы в две косы, при прямом проборе (см. рис. 26 и 27).



Рис. 29. Детская одежда (Кунградский р-н)

1 — балага сулукче (детская распашонка); 2 — кукракче (рубашка для маленьких детей); 3 — тахья (тыбетейка ребенка); 4 — тоқи (стеганая на вате шапочка ребенка)

В состав детской одежды, кроме платья—койлек, входит также короткая куртка или жилетка. Грудные дети одеты в рубашечки, шитые швами наружу, рукава и подол которых не подрубаются. Кроме рубашонок, для маленьких детей шьют своего рода распашонки — кукракче и балагы сулукче. Первая имеет круглый вырез у шеи и разрез на плече. Бока не зашиты и завязываются пришитыми тесемками, после того как распашонка надевается на ребенка. Грудь и концы рукавов кукракче отделаны цветными лоскутками аппликаций. Балагы сулукче рукавов не имеет и является в прямом смысле распашонкой, один бок и плечико которой не зашиты и также подвязываются тесемками. Отделка на груди такая же, как и на кукракче. Детям делают жилетки и камзолы, одевая их по вечерам и зимой.

Кроме того, шьют и теплую одежду — куртки, длинную рубашку, стеганую на вате, с длинным рукавом. Головным убором маленьким детям служат тахья — тубейка, топы — стеганая на вате шапочка и малахай — детский, городского типа, шерстяной капор на подкладке. Шапки украшаются кистями или помпонами — помек, из шерсти или лоскутков, перьями филина, монетами, пуговицами и т. п.

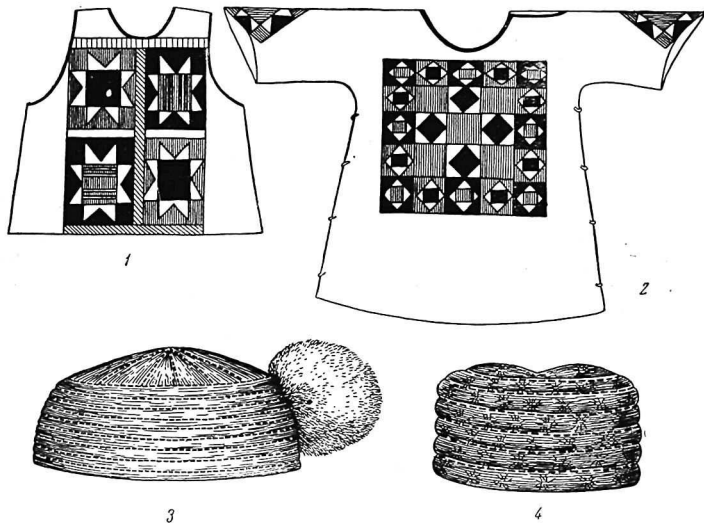
Как видно уже из приведенного, далеко не полного описания одежды приаральских узбеков, в настоящее время наибольшему изменению подверглась мужская одежда. Однако и одежда женщины, а особенно детей, изменилась: помимо проникновения готового платья, трикотажных изделий и обуви, изменился покрой одежды, что проявляется в сочетании национальных с новыми, по-своему воспринятыми, элементами городской одежды.

Развитие советской торговли и повсеместное распространение промтоварных магазинов и ларьков городской, районной и колхозной торговой сети впервые в истории приаральских узбеков создают возможность пользоваться широким ассортиментом недоступных им прежде предметов первой необходимости и служат удовлетворению все возрастающих потребностей населения городов и колхозов. В городских, районных и колхозных магазинах много мануфактуры, обуви, трикотажа, готового платья, посуды и т. д. При этом некоторые вещи, например женские готовые платья — ситцевые, сатиновые, шелковые и бархатные, изготавливаемые предприятиями местной промышленности, сохраняют специфику узбекского покроя, а цвет материи подбирается с учетом национального вкуса потребителями.

Внедрение предметов городской культуры, при сохранившихся предметах национальной утвари, посуды, обстановки жилища и одежды, происходит под непосредственным влиянием колхозной интеллигенции, колхозного актива из членов партии и комсомольцев, учителей, медицинских работников, бывших фронтовиков, учащей молодежи. Они не только изменяют бытовую обстановку в своем доме, но и оказывают заметное влияние на развитие культурных навыков и появление новых запросов в массе колхозников. Этому много способствуют и личные связи колхозников с жителями городов и районных центров. В результате всех этих факторов быстро изменяется материальная культура колхозного села, сочетающая в настоящее время многообразные предметы национального сельского и городского быта.

НЕКОТОРЫЕ ВОПРОСЫ ИСТОРИИ СОЦИАЛЬНОГО СТРОЯ УЗБЕКОВ ДЕЛЬТЫ АМУ-ДАРЬИ

Политический строй Хивинского ханства в XIX в., характер землевладения и классовых взаимоотношений подвергались изучению и нашли отражение в соответствующих исторических исследованиях (П. П. Иванов и др.). Однако ряд существенных вопросов истории общественного строя, в частности вопрос о длительном сохранении ряда пережитков патриархально-родового строя, в особенности в

семейной жизни узбекского населения дельты, в историко-этнографическом плане не изучался. А между тем, как показал собранный отрядом материал, несмотря на существовавшие в Хивинском ханстве феодальные отношения, в социальном строе узбеков сохранялось много пережитков доклассового общества и обычаев патриархально-родового быта. Материалы отряда подтверждают отрывочные и неполные данные исторических источников о сохранении родового деления у узбеков в рамках феодального хивинского государства, деления, игравшего значительную роль в общественно-политической жизни ханства. Авторитет родовой знати — биев и инаков, представлявших родовые объединения узбеков в административной системе, поддерживался государственной властью в целях сохранения патриархально-феодальных форм эксплуатации трудящихся. С этой же целью, особенно в период утверждения ханов Кунградской династии, административная система ханства предусматривала консервацию обычаев и родовых пережитков в быту. С этой же целью сохранялось традиционное деление войска на правое и левое крыло, формирование военных частей по племенам, коленам и родам, расселение компактными родовыми группами на землях и каналах. Продолжали бытовать в деформированном виде и обычаи отдаленного прошлого, пережитки разных форм общественного устройства, свойственных различным этапам исторического развития. К числу их относятся пережитки специфического разделения народа на группы, при рассмотрении которых можно заметить первоначальную возрастную основу этого деления. Из материалов отряда видно, что в быту узбеков дельты для обозначения понятия «ряд» применяется термин «катар». Этот термин имеет, однако, в разных случаях и разное содержание. Во время мусульманского моления в мечетях—намаза он применялся для обозначения рядов молящихся; выставленные в ряд предметы тоже называются катар. Но в своем социальном смысле термин «катар», «катарлар» значит: «люди приблизительно одного возраста, вместе выросшие, каждый день вместе игравшие в детстве». С термином «катар» равнозначен и употребляется наравне с ним другой термин — «тенгкур», «тенггур», «тенггулар», происшедший от слова «тенг» — равный, одинаковый и означающий сверстников, ровесников. Этим терминам соответствуют также каракалпакский «катар-курбо» и казахский «тенг-корбе».

Понятиями «катар», «тенггур» объединяются мужчины и женщины одного приблизительно возраста. В каждом таком возрастном ряде или делении мужчины при обращении говорят друг другу «джура» — товарищ, женщины называют друг друга «чиган» — подруга. В своем тенгуре каждый мужчина называет жену своего джура «курдаш», ровесник, каждая женщина так же называет джура своего мужа.

В отношениях между собой джура одного катара (тенггура) держались свободно, среди них допускалось вольное обращение и подшучивание друг над другом без взаимных обид. Такого обращения никто из них не допустил бы по отношению к не члену своего катара. В то же время они были связаны отношениями

дружбы между собой больше чем с другими людьми, не членами своего катара (тенггура)¹.

Узбеки изучаемых районов имеют в соответствии с возрастом четыре таких деления. В каждый катар (тенггур) в отдельности входят дети, молодежь, зрелые люди, старики. При этом разница в пределах нескольких лет между членами одного деления роли не играет.

Дети, мальчики лет до 12 и девочки лет до 15, обычно входят в одно возрастное деление. Детей с момента рождения и до этого возраста называют «нарасте» или «сагыр»; мальчиков — «бала», «багалар», а девочек с того момента, как они начинают понемногу помогать матери, лет с 9 до 12—13, называют «кызалак», девчонка, лет же с 12—13 до 15 — «кыз», девушка.

Второе возрастное деление составляют мальчики, юноши лет с 12 и молодые женатые мужчины до 25—30 лет — «джаш-джигит», «джигит», девушки лет с 15 до 25 — «бой джеткен-кыз» (у казахов — «ер джеткен-кыз»), созревшая девушка, и молодые замужние женщины лет с 25 до 30 — джаш-келинчек, келинчек.

Третье возрастное деление — «джигит-агасы» — мужчины в возрасте от 30 до 45—50 лет, «сары-кары» — женщины в возрасте от 30 до 45—50 лет.

И, наконец, в четвертый ряд входят старики — «кара» и старики — «кемшир» в возрасте 50—55 лет и выше.

При описании одежды узбеков уже было отмечено, что и сейчас еще можно, особенно в женской одежде, заметить различия не только в покрое и цвете платьев, но и в характере головных уборов, носимых женщинами в зависимости от возраста.

Люди одного тенггура оказывают друг другу внимание и предпочтение перед другими.

Работы во время кумека (помощи при постройке дома) часто организовывались по возрастным группам. В кумеке приглашали принять участие и соседей, и близких родственников, но «обязательно приходили и несколько человек своего катара (тенггура), причем пришедшие на кумек джура строителя дома «выполняли по обычаю самую трудную и тяжелую работу». Кроме того, «раньше джура после закладки фундамента дома или первых рядов пахсы обязательно приводили от себя кто барана, кто бычка, кто корову. Хозяин дома резал их на чистом месте... кровь закапывали, а мясо варили и угощали им всех участников кумека. Такое угощение называлось хаули-той и делалось всякий раз в случае привода животного кем-либо из джура». «В случае смерти сына к отцу умершего первым должен был прийти самый близкий джура, он должен также принести джабу — покрывало для умершего и во всем помогать своему джура при проведении похорон». При рождении ребенка к матери, кроме родственниц, обязательно приходили навестить ее «чиканлар» — подруги, принося с собой лепешки, плов или какой-нибудь подарок ребенку².

¹ Полевые записи 1947 г. №№ 44, 45; 1948 г. № 35, 37 и др.

² См. полевые записи 1946 г. № 49, 1947 г. № 34, 1948 г. № 35, 36 и др.

С возрастными делениями у узбеков изучаемых районов были связаны и своеобразные вечеринки — «зиафат», устраивавшиеся еще лет 20—30 назад мужчинами-джура, преимущественно одного катара (тенггура). Дети до 15 лет зиафата устраивать не могли, но, получив от родителей деньги или продукты, организовывали складчину — «дангене» и, собравшись, развлекались и угощались в доме родителей одного из участников дангене. С возраста джаш-джигит уже можно было участвовать в зиафатах. Проведение их начиналось с осени и продолжалось зимой, когда все становилось свободнее от работ. Джура одного возрастного деления, договорившись между собой о зиафате, проводили его поочередно раз в неделю у каждого джура своего катара (тенггура).

Число участников зиафата бывало разное — от 5—10 человек до 60 и выше. Но «правильный» зиафат, по объяснению рассказчиков, это «кырк джигитли зиафат» (зиафат 40 джигитов). Каждый участник зиафата проводил его у себя в доме один раз за сезон. Устроитель сам тратился на угощение и нес все расходы, связанные с устройством зиафата. Из числа участников выбирался «ага-бий-ага» — наиболее авторитетный из джура, руководитель и глава зиафата. Кроме него выбирались два его помощника-заместителя, называемые либо «онг-мурза-баши» и «сол мурза-баши», либо один из них назывался «мурза-баши», а другой «джигит-агасы». Во время проведения зиафата участники его рассаживались по кругу, в центре которого на почетном месте был ага-бий-ага. Направо от него сидел мурза-баши и за ним его ряд участников зиафата, налево — либо второй мурза-баши, либо джигит-агасы и за ним его ряд участников. Все гости разделялись, таким образом, на лиц правой стороны — онг-яктагы и левой — сол-яктагы, начиная от ага-бий-ага. Кроме того, непременным лицом на зиафате был «джасаул», выбравшийся из числа наиболее бойких, но чаще бедных джура, выполнявший все приказания ага-бий-ага и обслуживавший участников зиафата. В число последних могли входить и люди разных возрастных делений. Но младшие, например, на зиафате старших могли находиться только по приглашению их старшими. Они занимали в этом случае из уважения к старшим — «силашик», последние места, и помогали в обслуживании гостей. Старики также могли придти на зиафат младших; им предоставляли почетное после главной тройки место или их устраивали в отдельном помещении.

Развлечения на зиафатах и церемониал проведения их несколько различались в зависимости от возрастного положения устроителей. На зиафат стариков либо приглашались бахши — народные певцы, либо во время проведения его читались книги духовного или исторического содержания. На зиафатах джигит-агасы или джаш-джигит тоже бывали бахши, но чаще, особенно при отсутствии бахши, устраивались игры и другие развлечения. Каждый зиафат начинался обычно вечером и заканчивался глубокой ночью, почти перед зарей¹.

¹ См. полевые записи 1948 г. № 36, 38, 40, 42, 44, 59 и др.

По рассказам, женщины также устраивали зиафаты, но отдельно от мужчин. Встречи женщин связывались главным образом с рождением и ранним периодом жизни и воспитания детей, со свадебными и поминальными обрядами. К числу таких женских встреч принадлежит, повидимому, проводившийся женщинами один раз в году весенний праздник, отмечавшийся приготовлением особого кушанья — «сумалак». Этот праздник устраивался в конце апреля — начале мая. В один из домов женщины сносили муку и немного пшеницы. Пшеницу раскладывали слоем на доске и ежедневно в течение двух недель поливали водой, пока она не выпускала ростки длиной до 10—12 см. После этого проросшую пшеницу разрезали на куски и толкли в деревянной ступке — «кели». Истолченную пшеницу выкладывали в большое деревянное блюдо, мяти руками и, долив в блюдо воды, промывали и отжимали. Выжимки выбрасывали в такое место, куда не ходят люди (на крышу, на чертек), или отдавали корове. Затем жидкость процеживали в котел, добавляли в нее муки и варили, непрерывно мешая. Варить сумалак начинали часов в 10—11 утра; когда масса становилась густой и клейкой и принимала коричневатый цвет (а это бывало обычно только к утру следующего дня), часа за три-четыре до раздачи, котел накрывали крышкой и сверху еще чем-нибудь, чтобы сумалак допрел. Хозяйками в эту ночь были старухи, которые, сидя последние часы у закрытого котла, никого к нему не подпускали и ложились тут же спать. Считалось, что в это время «пир» женщин «би-Патыма» оставляла след пяти пальцев на поверхности сумалака.

Ночью, вслед за днем закладки сумалака в котел, в этом же доме устраивали дагине — складчину с участием женщин и мужчин. Мужчины обычно приходили к вечеру в день закладки сумалака. Мужчины и женщины находились в разных помещениях, делясь внутри по возрастным группам. По рассказам же некоторых старух, мужчины на сумалак вовсе не допускались¹. На утро, когда сумалак был готов, старухи его раздавали. Часть съедали тут же, другую уносили домой и там доедали. Разделяли сумалак по числу участников, в соответствии с количеством принесенной муки. На каждый килограмм зерна получали 2 кг сумалака². Проведение сумалака, как и другие встречи и празднества с участием женщин, возглавляла «кейвана-хатын». Она выбиралась из старых, расторопных и уважаемых женщин. Кейвана-хатын в местном произношении соответствует, повидимому, как предполагает Е. М. Пещерева, гаджикскому «кат-бону», что значит госпожа дома, старшая в доме, и отражает, по всей вероятности, очень древнее значение этого термина. Кейвана-хатын выдвигалась на детских и свадебных тоях, на похоронах. Среди женщин она обычно ведала всей организацией и проведением церемоний тоя, давая указания, куда кого поместить, кому что и в каком количестве подать, кому что подарить и т. п. Кроме того, женщины — «чикан-чикан», «чиканлар» в зимнее

¹ Полевые записи 1948 г. № 36, 43 и др.

² То же, № 49 и др.

время тоже устраивали своего рода вечеринки — «чакырышма». Начало их было связано с выпадением первого снега, и первое чакырышма называлось «кара-тышма». Чакырышма у женщин, как и зиафат у мужчин, устраивались среди участниц их, по очереди у каждой.

Повидимому, с первоначальной возрастной основой были связаны и некоторые традиции, имевшие место у приаральских узбеков еще в первой четверти XX в. Например, по достижении девочкой возраста невесты (15—16 лет), в период полового созревания, родители дарили ей и надевали на нее украшения: серьгу в нос — «арабек» и браслеты на обе руки — «белязик». Первое надевание девочкой головного убора — «башурау» в этот же период у богатых отмечалось пышным праздником — «сарандоз-той», а у бедных — маленьким тоем. С возрастным делением было связано надевание женщиной белого башурау, производимое ею самой или ее старшими родственницами, в момент женитьбы старшего сына или замужества старшей дочери. Вероятно пережитком древней инициации, свойственной возрастным классам, является мусульманский обряд обрезания мальчиков («суннет») у приаральских узбеков, связанный с периодом переходного возраста. Обряд этот совершался в течение первого «мучель» — двенадцатилетнего животного цикла — над мальчиками в возрасте 5—7—9 лет, но обязательно до 12 лет, и сопровождался проведением «суннет-тоя». Как правило, суннет-той проводился семьей мальчика (дедом, отцом, братьями; «джакы-агаини» — сторона братьев). Однако бывало, что несколько, стариков, состоявших в родстве или дружбе, имея 5—6 детей одного мучеля, сговорившись между собой, проводили обрезание одновременно всем этим мальчикам и устраивали один общий суннет-той. Бывало и так, что бедняки, которые были не в состоянии самостоятельно провести суннет-той, допускались, на разных условиях, со своими детьми к участию в суннете устроителями его.

В день суннет-тоя детям одного с оперируемым катара (тенггура) родители давали деньги и продукты для устройства даггене. В этот же день угощали и взрослых. По окончании тоя приглашенные расходились, и мальчику производили обрезание, но перед этим джуралар оперируемого одного с ним катара (тенггура) прятали мальчика. Для того чтобы его получить, отец мальчика давал деньги, подарки и просил привести сына. Силой забрать его он не имел права и просил до тех пор, пока джуралар мальчика сами не соглашались отпустить спрятанного. После обрезания навестить мальчика приходили родные и знакомые, принося дастархааны с продуктами, новую одежду, деньги мальчику и т. п.

Характерна в данной связи прическа детей с момента рождения и затем изменение ее в период переходного возраста. Как у мальчиков, так и у девочек в возрасте одного года при первом бритье головы приаральские узбеки оставляли (в некоторых семьях и сейчас) не сбритой часть утробных волос — «карынчач». Обычно эти волосы оставляются у самого лба — «маглайчач» и на висках — «тулымчек»; кроме того, у мальчиков на темени сохраняется — «хайдар», а у девочки по обе стороны темени — два пучка утробных волос — «кокил». Продолжая затем бритье головы

детей более или менее регулярно, эти пучки не сбывают. Но перед суннет-тоем у мальчика хайдар сбывают, а у девочек после 8—10 лет голову брить прекращают и начинают отращивать волосы, которые постепенно поглощают длинные кокилы¹.

В данном случае можно допустить, что исконный обряд стрижки и бритья волос у мальчиков и юношей, известный наряду с другими обрядами и в древности у тюрко-монгольских народов, у современных монголов и среднеазиатских народов являлся посвятельным ритуалом при переходе из детства к юношеству или из юношества к зрелости, слился с религиозным обрядом — суннет. Как тот, так и другой, помимо иных целей, имел назначение отметить и оформить новое положение посвящаемого в связи с достижением им известного возраста — отрочества или зрелости.

Деление по возрастным группам особенно заметно во время свадебных празднеств в тех случаях, когда придерживаются традиционных обычаев. Кроме разделения на мужскую и женскую половины, в каждой половине люди распределяются по катарам (тенгурам). Старики занимают часто отдельное помещение. В помещении для мужчин на почетное место — «тор» обычно проходят и садятся люди зрелого возраста; пониже их по стене, ближе к двери, располагаются более молодые. Так же и в помещении, где находятся женщины. Дети на улице, участвующие в качестве наблюдателей, также собираются возрастными стайками.

По рассказам стариков, еще помнящих старинный церемониал свадьбы, «в день свадебного тоя утром старшая родня жениха без его родителей отправляется в дом невесты, а вечером жених со своими друзьями «джуралар» — туда же. Жених с джуралар находятся в доме невесты в одном помещении, невеста с «кызлар», «чиканлар» — в другом, пожилые мужчины и женщины — в отдельных, тоже разных помещениях...» «Со стороны невесты для обслуживания жениха и его джуралар выделяется джигит, который разносит чай, угощая жениха с его друзьями. Жених, со своей стороны, выделяет одного джура для обслуживания невесты с ее кызлар и чиканлар, находящихся в другом помещении. Этот джура относит девушкам чай, сладости и фрукты с дастархана (скатерть) жениха; невеста же и ее кызлар дарят джура платки, которые он уносит в помещение к жениху, и джуралар жениха делят эти платки между собой».

По окончании тоя, когда почти все участники его расходятся, остается только жених со своими «джуралар». Последние «шли с женихом в помещение невесты с кызлар (чиканлар)». Туда же является в это время мужская молодежь со стороны невесты и просит от жениха подарок — кадэ араб. хад'ядар, подарок, подношение). Жених дает им деньги, после чего они уходят».

Вечером, в день привоза невесты в дом жениха, здесь тоже устраивается той, причем, так же как и во время «келин-корар» (показ невесты), продолжались три дня после ее приезда в дом мужа, девушки и недавно вышедшие замуж женщины, юноши и недавно женатые мужчины составляют один катар (тенгур).

¹ Полевые записи 1948 г. № 36, 39, 46 и др.

Джуралар жениха сопутствуют ему при прохождении всех свадебных церемоний, причем в момент приезда и введения невесты в «келли-там», в помещение молодоженов, два джуралар жениха ложатся перед местом, где должна находиться невеста, и не пропускают ее туда до тех пор, пока не получают от сопровождающих невесту женщины подарка — кадэ, в виде указанного ими числа платков. Возможно, что этот обычай при индивидуальном браке являлся своего рода откупом невесты за отказ ее подчиниться осуществлению былых прав на нее джуралар жениха. Он свидетельствует в пережиточной форме о возможной общности мужей, существовавшей в далеком прошлом при групповом браке¹.

Повидимому, с переходом в возрастную группу взрослых женатых мужчин был связан обычай «куйеуны тошныны аламыз», имевший место во время переодевания жениха перед брачной ночью. «Когда жених снимал с себя старый халат, каждый из неженатых парней старался вырвать этот халат себе. Женатые не принимали в этом участия и только наблюдали. Самый сильный и ловкий овладевал халатом и уносил его с собой. Спустя 5—10 дней жених, чтобы получить свой халат, должен был устроить той, на который приглашались парень, вырвавший халат, и его близкие друзья»².

Кроме приведенных выше фактов, характеризующих пережитки возрастных классов у узбеков, отрядом собран материал по пережиткам, отражающим явления, свойственные групповому браку.

В записанной отрядом номенклатуре родства и свойства узбеков дельты (см. приложение) наглядно обнаруживаются черты классификационной системы родства турано-ганованского типа, отражающей, как известно, действительные брачные отношения, существовавшие в эпоху материнского и ранней стадии отцовского рода, с характерными для того времени особенностями группового брака³.

В номенклатуре родства и свойства узбеков это выражается в применении одного и того же термина к целой группе родственников и свойственников разных степеней родства и свойства, что можно увидеть из примеров, приводимых ниже.

Термином «даи» (дядя по матери) называют: брата матери отца, сына брата матери отца, сына сына брата матери отца, дочь брата матери отца, брата матери, сына брата матери, дочь брата матери, сына сына брата матери, дочь сына брата матери, брата матери матери, сына брата матери матери, дочь брата матери матери, сына сына брата матери матери, дочь дочери брата матери матери, дочь сына брата матери матери, сына дочери брата матери матери, сына сына брата матери матери.

Термином «джкен» — племянник, племянница — называют: сына дочери брата отца, дочь дочери брата отца, сына дочери брата, дочь дочери брата, сына сестры

¹ Полевая запись 1946 г. № 46; см. также полевые записи 1948 г. № 53, 54, 52, 55, 56 и др.

² Полевая запись 1946 г. № 46.

³ Впервые термины родства и свойства у узбеков кашка-дарьинских и сурхан-дарьинских опубликованы Л. П. Потаповым. См. Л. П. Потапов. Материалы по семейно-родовому строю у узбеков-кунград, «Научная мысль», № 1, Ташкент, 1930.

отца отца, дочь сестры отца отца отца, сына сестры отца, дочь сестры отца, сына сына сестры отца, дочь сына сестры отца, сына дочери сестры отца, дочь дочери сестры отца, сына старшей сестры, дочь старшей сестры, сына младшей сестры, дочь младшей сестры, сына сына сестры, дочь сына сестры.

Мужей и жен «даи» называют (в зависимости от возраста говорящего): «даи джезде», «даи куйеу», «даи дженге», «даи келин».

Вместе с тем для обозначения одной и той же степени родства и свойства (в зависимости от возраста говорящего) применяются различные термины, приводимые ниже:

«ага» — старший брат

«апа» — старшая сестра

«ини» — младший брат

«карындаш» (говорящий мужчина) — младшая сестра

«сингли» (говорящая женщина) — младшая сестра

«дженге» — жена старшего брата

«келин» — жена младшего брата

«джезде» — муж старшей сестры

«куйеу» — муж младшей сестры

Термином «дженге», «келин» (в зависимости от возраста говорящего) называют: жену брата матери, жену сына брата матери, жену сына сына брата матери, жену брата отца матери, жену сына брата отца отца матери, жену сына сына брата отца матери, жену брата матери матери, жену сына брата матери матери и т. д.

Термином «джезде» и «куйеу» (в зависимости от возраста) называют: мужа сестры отца отца, мужа дочери брата отца отца, мужа дочери брата отца, мужа дочери сына брата отца, мужа дочери сына брата, мужа сестры отца отца, мужа сестры отца, мужа сестры матери отца, мужа сестры, мужа дочери, мужа дочери сына, мужа дочери дочери, мужа дочери брата, мужа сестры матери, мужа дочери сестры матери, мужа сестры отца матери, мужа сестры матери матери, мужа дочери сестры матери матери.

В номенклатуре родства и свойства узбеков четко различаются родственники со стороны матери и со стороны отца. Брата моей матери я называю «даи», а брата отца старше отца — «баба», младше отца, но старше меня — «ага», младше меня — «ини». Сестру матери я называю «хала», а сестру отца «амма». Сына сестры называю «джиен», а сына брата (в зависимости от возраста) «ага», «ини».

Характерны также слияние родства прямой и боковых линий и общее название для родственников прямого и коллатерального родства. Термином «ага» и «ини» (в зависимости от возраста) называют: родного брата, сына брата, сына сына брата, сына брата отца, сына сына брата отца, брата отца отца, т. е. братьев родных, двоюродных, троюродных и более отдаленных степеней родства.

Терминами «апа» и «карындаш» (в зависимости от возраста говорящего) называют родную сестру, дочь брата отца отца, дочь брата отца, дочь сына брата отца, дочь сына брата, дочь брата, дочь брата отца матери, дочь сестры отца матери и т. д., — сестер родных, двоюродных и более отдаленных степеней родства.

Среди обычаев, связанных со свадебными обрядами и семейно-брачными отношениями, у узбеков дельты долгое время сохранялся обычай «качу» (избегание), изредка встречающийся еще в некоторых семьях и в настоящее время. Жених и невеста, затем зять — «куйеу» и невестка — «келин» обязаны были соблюдать избегание и выполнять определенные правила поведения в отношении родни, старшей каждого из них. Обычай этот восходит, вероятно, к первоначальной форме сужения брачного круга при групповом браке и свидетельствует о дальнейшем исключении из брачного общения старших родственников мужа (для жен и старших родственников жены (для мужа).

При изучении брачных связей с учетом родовой принадлежности брачующихся, выяснилось явное преобладание браков внутри племени между родами последнего и в родовых подразделениях внутри до самых мельчайших делений. Среди основной группы узбеков Кунградского района Кара-Калпакской АССР племени конграт из 437 обследованных брачных пар в 312 парах и муж и жена конграт. Из них в 106 из 156 и муж и жена конграт, кок-узек; в 176 из 247 оба конграт, балгалы; в 30 из 34 оба конграт, ачамайлы. То же явление наблюдается вплоть до самых мелких родовых подразделений. Среди конграт, балгалы, сарсан из 43 супружеских пар в 26 — и муж и жена сарсан; среди конграт, балгалы, сыгыр в 24 из 48 и муж и жена сыгыр и т. д.¹

Но, по рассказам стариков, у узбеков наиболее предпочтительными были браки между сыном сестры и дочерью брата или дочерью сестры и сыном брата. Имели место также браки между детьми двух братьев и детьми двух сестер. Следовательно, у узбеков изучаемых районов существовал брак кросс-кузенного и параллельно-кузенного типа. Наличие же среди узбеков индивидуального кросс-кузенного брака является показателем того, что институт экзогамии в прошлом узбеков имел место. Об этом говорят и материалы, приведенные выше на стр. 337, свидетельствующие о парной связи киятов и конгратов и о наличии в прошлом брачных отношений между ними. Вместе с тем, индивидуальный кросс-кузенный брак, будучи пережитком первоначального группового брака кросс-кузенного типа, может, повидимому, рассматриваться как свидетельство былого существования дуальной брачно-классовой организации и экзогамных родов у далеких предков узбеков.

Отдельные конкретные случаи кузенного брака отмечены и отрядом во время полевых работ 1946—1948 гг., но наблюдаются они только в семьях, где супруги —

¹ См. полевые записи 1947 г.

старшки или где еще живы старшки родители. Приведем в качестве примера запись, сделанную со слов 67-летней узбечки Хатире Ишниязовой, дочь которой замужем за сыном ее младшего брата.¹

- Ата-бабалар (предки) Хатире Ишниязовой — конграт, ачамайлы, кандекли
- | | |
|---|--|
| 1. Джума-Назар, его жена — ачамайлы, кандекли. | Он и она для Хатире—улькан-ене,
улькан-ата;
Хатире для них — ковлук |
| Его сын
↓ | |
| 2. Алла-Назар, его жена — бугуджели | Он и она для Хатире—улькан-ене,
улькан-ата;
Хатире для них — чавлук |
| Его сын
↓ | |
| 3. Матнияз-Назар, его жена—ачамайлы, кандекли. | Он и она для Хатире—ене, ата;
Хатире для них— актык |
| Его сын
↓ | |
| 4. Курбан, его жена—ачамайлы, кандекли | Они для Хатире отец—мать—ата,ене;
она для них — кызым |
| Его сын
↓ | |
| 5. Торе-бай—младший брат Хатире. | Она ему — апам; он ей—иним. |
| Его сын
↓ | |
| 6. Джолдаш, его жена Хапизе — ачамайлы, кандекли. | Она — дочь Хатире; он для Хатире—
иним и куйеу;
она для него—амма и кайи-ене |

В прошлом у узбеков дельты при индивидуальных брачных отношениях сохранялись обычаи левирата и сорората, что также указывает на наличие в их социальных отношениях пережитков группового брака. Прежде в случае смерти жениха невесту обязан был взять младший брат умершего. То же самое должно было быть и в случае смерти мужа. Среди брачных пар стариков еще можно встретить отдельные случаи осуществления этого обычая отдавать вдову младшему брату ее мужа. Этот обычай нашел свое отражение и в пословицах: «Агам ульса иним алады, иним ульса агам алады» (если старший брат умрет — младший возьмет, если младший брат умрет — старший возьмет). Или: «Ага ульса дженге мираз, ини ульса келин мираз» (если умрет старший брат — дженге наследство, если умрет младший брат — келин наследство).

В случае смерти невесты ее младшая сестра выдавалась жениху взамен умершей. По смерти жены муж мог жениться на ее младшей сестре — «балдыз».

До настоящего времени у узбеков сохранились термины, указывающие на былую общность жен для группы братьев и общность мужей для группы сестер. Таковы термины «абысын» и «баджа».

¹ Полевая запись 7/X 1946 г. Кунградский район, колхоз им. Усмана Юсупова.

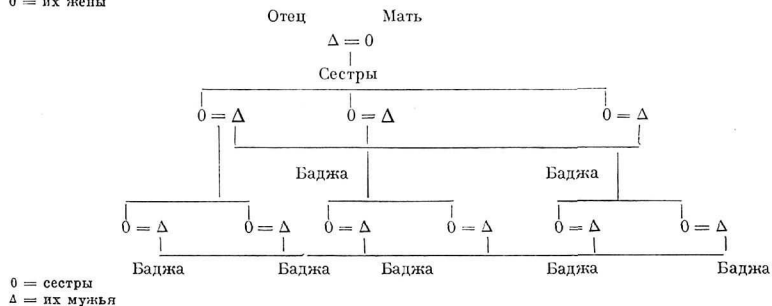
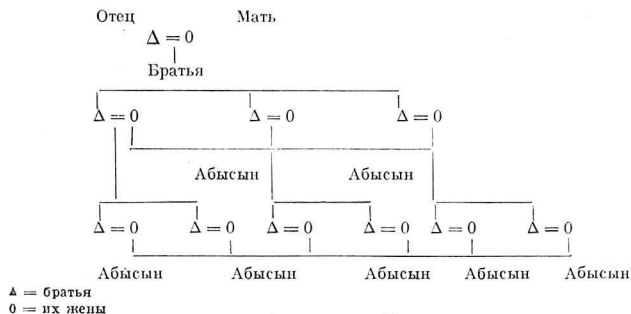

Жены братьев, следовательно, называют друг друга взаимным совпадающим термином «абысын», жены сыновей этих братьев называют друг друга и называются также абысын. Мужья сестер тоже называют друг друга взаимным совпадающим термином «баджа»; мужья дочерей этих сестер называют друг друга и называются баджа, и т. д. в ряде поколений.

В изучаемой группе до революции существовали ранние браки, сговор малолетних, с выполнением обряда «кулак-тишлеу» — кусание мальчиком уха девочки, обменные браки, при которых калым не давался и лишь устраивался свадебный той. Обычай заключения таких браков при наличии в быту узбеков индивидуального кросс-кузенного брака также может найти свое объяснение в предположении о существовании у них в прошлом группового брака кросс-кузенного типа.

Предварительное изучение полевых этнографических материалов показывает, кроме того, что среди узбеков изучаемых районов долгое время сохранялись пережитки, восходящие к эпохе родового строя и проявлявшиеся в быту в виде специфических трансформированных традиций. В обрядах старинной свадьбы, например, уже давно не справляемой в этом виде, записанных отрядом со слов стариков,

наблюдаются черты, понять которые можно только в связи с явлениями, присущими в прошлом материнскому роду. Как уже указывалось выше, родство у узбеков, распадаясь на родство по отцу и по матери, выражается в различной терминологии для родственников по отцу и родственников по матери. При этом была роль материнской родовой организации проявляется, например, в том, что при сравнительно частых перемещениях узбеков по территории дельты Аму-дарьи, с ее постоянно меняющимися протоками, понятие о родине ассоциируется с матерью.

Отголосок авункулата заметен в свадебных обрядах, во время которых особенно выделяется роль «даи» — дяди со стороны матери. На свадебном тое в колхозе им. Ахунбабаева Кунградского района в 1947 г. отряду довелось наблюдать любопытный факт. Брат матери — даи являлся почетным руководителем праздника: он принимал гостей, угощал их, занимал беседой. Однако в то же время сын младшего брата отца жениха — аке — явно пользовался не меньшим авторитетом. Он обеспечивал всю материальную сторону свадьбы, заботился о приготовлении угощения, следил, чтобы его во-время подали, следил за порядком и т. д. Все вопросы, возникавшие по поводу свадьбы, обсуждались им совместно с даи, и по каждому принималось согласованное решение¹.

Брат матери пользуется большим авторитетом, с ним считаются и к его совету прислушиваются. Характерно также, что, в случае смерти мужа у сестры, при отсутствии других кормильцев, брат — дядя ее детей — никогда не оставит своих племянников, и сестра, переселившись к нему, живет с детьми на его иждивении². Дядя «уважает» племянников. «Джиен может придти к своему даи и взять у него все, что понравится. Даи ничего не скажет»³. К старым женщинам относятся с уважением. По смерти отца главную роль в семье, даже при взрослых сыновьях, играет мать. Она ведает запасами продуктов в семье, указывает членам семью работу, готовит и распределяет пищу. С ней всегда советуются, к ее мнению прислушиваются. Имя внуку дает дед; если же он умер, имя ребенку должна дать бабка. В случае смерти отца просватанной девушки ее мать договаривалась с родителями жениха, и последний переселялся жить в дом матери невесты⁴.

Наш отряд, на основе показаний стариков, подробно описал старинный, ныне уже не существующий, свадебный обряд узбеков дельты.

Свадьба справлялась обычно после уплаты калыма. За неделю до свадьбы жених приводил матери невесты корову — «сут акы», плата за молоко матери. После выплаты калыма родня невесты, кроме того, еще просила для проведения свадебного тоя нужное количество продуктов от родни жениха. При этом, что бы ни попросил сват со стороны невесты, ему ни в чем отказа не было. Вместе с тем жених должен был сделать подарки — кадэ — всей женской родне невесты.

¹ Полевая запись 1947 г. № 25.

² Там же, № 16

³ То же, № 3.

⁴ То же, № 46.

Свадебный той происходил обычно в доме родителей невесты. К приезду жениха ставилась отдельная юрта — отау, в которой он и находился со своими друзьями. По окончании той мать невесты приглашала жениха с его самыми близкими друзьями в помещение, где она находилась. Их встречала «дженге» — жена старшего брата невесты. Жених и его джура приветствовали мать невесты поклонами и приседанием — «сюзиледи», после чего они садились по правую сторону на специально для них посланный «тушек». Дженге подносила жениху «койдынг тоше» — баранью грудинку; испробовав, жених передавал ее матери невесты.

Через некоторое время после свадьбы зять с женой первым должен был придти к матери молодой по ее вызову. После этого зять приглашал к себе родню своей жены. Отец молодой мог приехать, а мог и не приезжать, мать же приезжала обязательно. Для угощения матери и женщины со стороны молодой ее муж резал барана. Приготовленное из него угощение подавалось всем гостям. Своей каин-ене зять подносил почетное блюдо — голову барана. На другой день перед отъездом матери и всех сопровождавших ее женщин опять резали барана и в вареном виде всего до кусочка отдавали отъезжающим. Забрав барана, мать уезжала домой, и по приезду мясо раздавалось всем, кто не ездил к молодым. Если в доме невесты по отношению к жениху активную роль играли дженге и другие родственницы невесты, то в доме молодого главная роль принадлежала уже его женской родне. При этом одна из его дженге (обычно жена старшего или младшего брата отца молодого или жена его старшего брата) выступала под именем «мурундук-ене» и приобщала молодую — келин к новому дому, вводила в число женщин ее новой родни. В момент приезда молодой в дом мужа ее встречала мурундук-ене, снимала с арбы и, зажигая заранее приготовленный небольшой костер из камыша или сухой травы, проводила через него келин, которая перешагивала через огонь три раза туда и обратно — «от атлаты». Затем мурундук-ене вводила молодую в дом и с этого момента считалась для последней и ее мужа второй матерью. Муж ее становился для них «мурундук-ата». Молодые оказывали уважение мурундук-ене, как матери, и дети ее для них становились в одно положение с кровными братьями и сестрами. Больше того, если у мурундук-ене была дочь, а у молодой брат, то и он уже считался братом дочери мурундук-ене.

Следующим моментом введения молодой в новую семью являлся обычай «ишбе-реды» — дача ей работы и встреча с каин-ене — матерью мужа и его старшей женской родней — «дженгелер», «халелер», «мамалар» и др. В помещение, где они находились, по приглашению приходила молодая. Она должна была взять с собой подарок для матери мужа — хороший платок или хорошее платье. Входя в комнату она держала подарок подмышкой, перешагнув порог делала саям — низко кланялась. Мать мужа ее встречала, они обнимались, и келин отдавала каин-ене подарок — «босага-кадэ». После этого мурундук-ене или дженге со стороны молодой давала ей «урчук» — веретено и «джибек» — волокно шелка. Келин, покрутив раза три веретено со спряденной ею ниткой, передавала его каин-ене, а потом

присаживалась топить очаг. После этого келин уже не избегала своей каин-ене и выполняла в доме легкую работу¹.

Таким образом, сохранившиеся в старых свадебных обрядах перечисленные пережиточные моменты, выражающиеся в особой роли женской родни невесты в брачном церемониале до свадебного тоя, а затем нормы поведения молодого в отношении родни жены после тоя и молодой в отношении женской родни мужа, приобщение ее к кругу женской родни мужа через посредство мурундук-ене, становящейся как бы матерью молодой, и другие — характеризуют наличие у узбеков дельты в прошлом заметных пережитков материнского рода и следов матрилокального брака.

Вместе с тем, при господстве до революции в общественном строе узбеков феодальных отношений, сохранялись также и значительные черты патриархально-родового быта. Объяснение наличия и возникновения родоплеменных подразделений и происхождения родовых и семейных генеалогий велось в каждом конкретном случае от отца — ата. Счет родства велся по мужской линии, и отцовские предки стариками приводятся от 5 до 9 и 11-го колен. В число кровных родственников по отцу — «туушкан» входят отец, мать, их братья и сестры и дети братьев и сестер. Дальнейшее родство по отцу, как родство близкое, обозначается термином «атадаш» или «амаки-бача». Так обозначаемые являются детьми детей братьев говорящего мужчины или свидетельствуют, что деды детей были родные братья — «туушкан-агасы». При упоминании в разговоре с посторонними все поколения младше говорящего мужчины (сын — «ул», внук — «актык», правнук — «чавлык», праправнук — «кавлык», прапраправнук — «ятлык») обозначаются им как «парзент». О рождении ребенка, особенно сына, повивальная бабка — «кендык-ене», «енаки-мама» первому сообщала деду, затем уже отцу. На третий день по рождении ребенка сноха несла его к деду (отцу мужа) и клала ребенка ему на колени, прося дать ему имя. Дед давал ребенку имя, и ребенок называл его «улкан-ата» — большой отец.

Той по случаю рождения сына устраивался от имени деда; если же дед умер, той устраивал отец ребенка. Суннет-той по случаю обрезания мальчика устраивал дед; если же он умер, то отец. Активное участие в подготовке и проведении такого тоя принимала отцовская родня «джакын агаини» — сторона братьев или ближайшие родственники. Они ездили приглашать на праздник родных и знакомых, помогали в приготовлении пищи и т. д. По смерти одного из братьев, при отсутствии мужского кормильца в семье, или по смерти матери ребенка, или в случае, когда ребенок оставался круглым сиротой, он усыновлялся братом умершего и воспитывался им наравне с собственными детьми; усыновляемый называл взявшего его брата отца — ата (отец), последний называл ребенка ул (сын) или кыз (дочь).

О браке детей договаривались обычно отцы, но все переговоры о размерах калыма и прочих расходах по свадьбе велись ими при активном участии род-

¹ Полевые записи 1946 г. № 3, 1947 г. № 43 и др., 1948 г. № 54, 59 и др.

ственников-мужчин. В этом случае «со стороны жениха и со стороны невесты собиралось по 10—15 человек близких ага-ини для обсуждения и утверждения размера калыма — «калыг мал». Прежде чем перейти к обсуждению вопроса о калыме, все присутствующие угощались, а после еды рассаживались, и разговор о калыме начинал не отец, а «баба», старший представитель от родственников жениха, авторитетный человек, знающий обычаи».

После свадебного тоя девушка, вышедшая замуж, переселялась в дом родителей мужа. Замужество, таким образом, влекло за собой уход девушки из дома родителей. Поэтому при рождении дочери обычно говорилось, что родившийся ребенок — «начар», т. е. девочка, которая, как посторонняя в семье, все равно уйдет, и для семьи рождение ее бесполезно. Свидетельством отношений, восходящих к отцовскому роду при патрилокальном браке узбеков дельты, служило в прошлом строгое соблюдение девственности невестой. Это, повидимому, являлось требованием отцовского рода и мерой, гарантирующей недопущение проникновения чуждого, неагнатного элемента в род. Этим же, вероятно, объяснялось и отношение к внебрачным детям. Ребенок, рожденный вне брака, назывался «атасы-булмас» — не имеющий отца. Если девушка, имевшая внебрачного сына, выходила замуж, то ее следующие сыновья не считали внебрачного сына за «ага-ини» — за родственника, могли его прогнать и не приглашали к участию ни в семейных праздниках, ни в похоронах. Обычно такие братья расходились и считали себя друг другу чужими.

Наследование имущества у узбеков шло по отцовской линии. При наличии нескольких сыновей старший и средние сыновья, не желавшие выделяться после женитьбы или не выделявшиеся отцом, продолжали жить вместе с ним одним хозяйством. Если раздел при жизни отца не произошел, братья, по желанию, оставались жить вместе. Сообща владели имуществом, сообща сеяли и убирали урожай, но котел в каждой семье был свой. Старшим в такой семье считался старший брат. Однако женатые братья после смерти отца вместе жили редко, и, разделив наследство — мираз, каждый вел свое хозяйство. В случае выделения старшего и средних сыновей, младший сын и после женитьбы оставался жить с отцом и после смерти последнего все наследство отца — «мираз-казан» получал он.

Новая социалистическая экономика и социалистические общественные отношения, созданные после Великого Октября и проведения Сталинских пятилеток, быстро изменяют семейно-бытовую обстановку, вытесняя остатки старых патриархально-родовых традиций у узбеков и создавая новые формы семейно-бытовых отношений. Советское законодательство, провозгласившее полное равноправие женщины с мужчиной, сыграло огромную роль в борьбе с пережитками патриархально-феодальных обычаев — калымом, многоженством, выдачей замуж малолетних и другими вредными обычаями, бытовавшими у узбеков в дореволюционное время. В настоящее время борьба с пережитками старого быта продолжается; старые традиции, сохранившиеся в сознании некоторой части старшего поколения, постепенно изживаются. Как правило, сейчас заключение браков у узбеков

приняло новую форму — по обоюдной склонности брачующихся и согласию родителей обеих сторон. Но кроме этой, уже установившейся формы брака,



Рис. 30. Джаш-келиндчек (невеста) в свадебной одежде (Кунградский р-н)

бывают еще случаи, когда родители, следуя старым традиционным обычаям, пытаются заключать браки детей, достигших брачного возраста, по своему усмотрению, не считаясь при этом со склонностями последних. В этих случаях, при сохранении большого уважения к старшим, возникла своеобразная форма заключения

брака, не путем споров со старшими, противоречить которым не принято, а действием — заключением брака помимо родителей по обоюдному желанию и договоренности брачующихся. Осуществляются такие браки путем заранее подготовленного женихом увоза своей невесты при самых различных обстоятельствах. Примером того, как осуществляет молодежь свое право на брак по склонности, служат факты, наблюдавшиеся отрядом в Кыпчакеком и Кунградском районах К.-К. АССР. В колхозе им. Ленина Кыпчакекого района родители против воли дочери решили отдать ее замуж и договорились с выбранным ими женихом и его родными о дне свадебного тоя. В установленный день жених и его родственники прибыли в дом родителей девушки и устроили празднество по всем правилам свадебного тоя. Оставалось только увезти девушку в дом мужа. Но так как той проходил ночью, а утром надо было всем идти на работу в колхоз, решили отправить молодых после окончания работы. Все, в том числе и девушка, отправились в поле на работу. А в это время молодой человек из колхоза им. Ленина, который еще раньше договорился с девушкой о женитьбе, приехал в поле на лошади, увез ее — «алып-качу» и женился на ней. Молодому колхознику оказало правление колхоза, куда он обратился за помощью и советом и которое стало полностью на его сторону. Свадьба же, подготовленная и проведенная родителями девушки, так и кончилась ничем.

В недалеком прошлом у узбеков были распространены браки между «буле» — детьми двух сестер. Отряду пришлось встретиться с фактами попыток родителей осуществлять этот обычай, вызывающий активный протест со стороны молодежи. Мать фронтовика Бердыбаева Кенджебая в колхозе им. Усмана Юсупова давно решила со своей сестрой женить двоюродных брата и сестру, их детей. Будучи уверена, что сын не пойдет против ее желания, мать и родственники Кенджебая поставили его в известность о свадьбе уже на самом тое. Однако, несмотря на настойчивые требования матери, проведение тоя по обычаю и помещение молодых в отведенной для них комнате, Кенджебай выждал некоторое время, чтобы не обидеть мать, и ушел от невесты.

Вместе с тем в настоящее время среди молодежи наблюдается отход от всех условностей и ограничений, налагавшихся старым бытом. Обоюдная симпатия и взаимная склонность определяют отношения среди молодежи, для которой ни старые обычаи, ни национальность не являются определяющими. Сплошь и рядом можно встретить супружеские пары разной национальности. Узбеки женятся на казашках, русских, татарках, каракалпачках, и, наоборот, узбечки выходят замуж за казахов, каракалпаков, татар, русских. В преобладающей массе населения и старики родители не мешают молодежи.

Современное положение женщины узбечки не имеет ничего общего с ее положением в дореволюционном прошлом. Являясь и в экономическом и в правовом отношении равноправным членом семьи, узбекская женщина колхозница независима и не терпит дурного обращения ни со стороны мужа, ни со стороны его родственников.

ВЕРОВАНИЯ

Материал по верованиям узбеков собирался отрядом от стариков и старух, которые в большей или меньшей степени еще выполняют обрядность и продолжают соблюдать религиозные традиции. Наряду с этим за все время пребывания отряда среди узбекского населения не зафиксировано ни одного случая выполнения мусульманского намаза, специальной пятикратной молитвы, не только среди молодежи, но и среди людей среднего возраста. Тем не менее, остатки религиозных суеверий, связанных и с исламом и с пережитками древних культов, среди части населения, особенно среди старух, еще имеют место. Продолжает религиозную деятельность и мусульманское духовенство в лице шейхов; встречаются и другие представители культа: «дуваханы» — знахари, «порханы» — шаманы, влияние которых в послереволюционное время хотя и находится в стадии отмирания, но до конца еще не изжито. Деятельность их сосредоточена главным образом при мазарах, связанных с именами мусульманских святых из суфийских орденов или с именами людей, о которых сохранилась молва как о праведниках.

В религиозных представлениях узбеков дельты, кроме мусульманских верований, были отражены разнообразные домусульманские культы и обряды, видоизмененные, тесно переплетенные с исламом и сосуществовавшие с ним. К числу их относятся элементы анимистического представления о душе, связанного с развитым культом предков, который, в свою очередь, тесно связан с культом могил — мазаров и святых — «аулиэ».

Верующие своеобразно представляют себе душу человека (джан), считая, что «после смерти человека душа его, как муха, летит, не находя себе покоя, пока не найдет своего пристанища»¹. Вокруг могил почитаемых святых верующие люди складывали 3—5—7 камешков или небольшие кучки камешков — арвох-уй (дом духов), считая, что после смерти они станут постоянным местом обитания духов умерших. Большое количество таких кучек камней обнаружено у холма «кырк-мулла» в Куния-Ургенче, возле мазаров на кладбище Даут-ата в Кунградском районе, на кладбище Мазлум-хан в Ходжейлинском районе и др.

Приведем записанную отрядом в Кунградском районе от 70-летнего Бекназара Султанова легенду, отражающую доисламские представления и являющуюся вариантом сказания об Огуз-кагане, приспособленным к генеалогии узбеков.

«До Мухаммеда очень давно жил Кара-хан. Он долго не имел детей, и когда состарился, у него родился сын. До семи лет этому сыну он не давал имени. Когда же ему исполнилось семь лет, отец собрал из всех родов (уруг) стариков, устроил той и просил придумать его сыну имя. Думали, думали старики, но так и не могли придумать имени мальчику.

Тогда сам мальчик подошел к ним и спросил: «Первое молоко у коровы как называется?» Старики ему ответили, что первое молоко после отела называется

¹ Полевая запись 1947 г. № 37.

«уыз». Тогда мальчик им сказал: «Вот так меня и назовите». После этого его стали называть Уыз-бек, добавляя к слову «Уыз» слово «бек». Когда этому мальчику исполнилось 17 лет, его женили. Однажды он спросил жену: «В кого ты веришь?» А в то время верили в предков и делали изображения их. Обычай был такой: прежде чем сами начинали что-нибудь есть, чашки с едой ставили перед предками, а потом уже ели сами. Жена Уыз-бека ему ответила, что она верит в предков. Тогда он ей сказал, что в это верить не надо. Есть один бог, который создал и землю, и всех живущих на ней, и небо; зачем же верить предкам, которые уже умерли. Жена с ним не соглашалась; он перестал с ней жить и отдалился от нее. Отец Уыз-бека решил, что сын эту жену не любит, и женил его вторично. Но со второй женой получилось то же, что и с первой. Тогда отец женил Уыз-бека в третий раз, и третья жена послушала мужа и переменяла веру.

Однажды Уыз-бек уехал на охоту, а его мать решила узнать причину изменения его отношений с первыми двумя женами. Собрали всех жен Уыз-бека и спросили их, почему он с первыми женами не жил, а с третьей стал жить. Первые две жены откровенно рассказали матери, чему их учил Уыз-бек и почему он от них отдалился. Узнав, в чем было дело, мать Уыз-бека рассказала обо всем мужу. Тот очень рассердился и решил его убить. Но третья жена Уыз-бека предупредила его, посоветовав не возвращаться домой. Узнав о намерении отца его убить, Уыз-бек ушел в страну, где жили мусульмане, и рассказал им, по какой причине он должен был бежать и приехал к ним. Мусульмане этой страны его приняли, и когда Кара-хан, узнавший, где находится Уыз-бек, пришел с войском, они стали воевать с Кара-ханом. В бою первым был застрелен Кара-хан, а его войско после этого сразу сдалось, и на место отца на ханство подняли Уыз-бека¹. Эта легенда почти повторяет легенду, приведенную у персидского историка Рашид-эд-Дина и у историка узбеков Абульгази в его «Родословном древе тюрков», и имеет под собой, видимо, историческую основу. В ней нашли свое отражение события, относящиеся к рубежу III—II вв. до н. э., связанные с гунами и с правлением шаньюйи Модэ, а также видна попытка связать эпоним узбеков с именем Уыз-бекхана, изображенного в ней, как и Огуз-хан у Рашид-эд-Дина и Абульгази, в виде правоверного мусульманина². Несмотря на исторические смещения, в легенде показаны религиозные представления отдаленных предков узбеков, выражавшиеся в наличии у них культа предков, и его вытеснение впоследствии исламом.

Культ предков проявлялся также в некоторых традиционных обычаях, связанных с принесением жертв душам умерших предков. В ночь под мусульманские

¹ Полевая запись 1946 г. № 26.

² Рашид-эд-Дин. История монгол. Пер. Березина. ТВО, V, стр. 17; Абульгази. Родословное древо тюрков; Н. Я. Бичурин (Иакинф). Собрание сведений о народах, обитавших в Средней Азии в древние времена, т. I. М.—Л., 1950, стр. 56—57; А. Н. Бернштам. Историческая правда в легенде об Огуз-кагане. «Советская этнография», 1935, № 6.

праздники Руза-хаит или Курбан-хаит или в ночь под пятницу было принято жарить баурсаки, катламу и посык, так как в эту ночь свою семью, а если семья не сохранилась, то дом живых родственников якобы посещали арвохи (духи предков). Они по запаху масла и поднимающемуся пару чувствовали, что о них помнят, и удалялись удовлетворенными. Пища обязательно должна выделять пар и издавать запах масла, как необходимую жертву духам умерших предков.

С религиозными моментами или обрядово-бытовыми традициями было связано приготовление некоторых видов пищи. Так, например, к свадебному тою из мучных блюд, помимо обыкновенных лепешек — нан непременно готовили чурек — сдобные пшеничные лепешки, которые пекутся в тандыре из теста, замешанного на молоке с маслом, кульчу — слоеные пшеничные лепешки и катламу — тонкие пшеничные лепешки, жаренные в масле. На тое по случаю рождения ребенка готовили те же блюда. На бешик-тое — празднике, устраиваемом по случаю первого укладывания новорожденного в колыбель, готовили баурсаки — кусочки кислого теста из пшеничной муки, замешанной на закваске, жаренные в масле; ими не только угощали гостей, но и оделяли их, когда они уходили домой. На семейных праздниках, связанных со свадьбой, рождением или обрезанием ребенка, было принято готовить плов. С культом возрождения природы и началом полевых работ был связан женский весенний праздник, в честь которого старые женщины готовили «сумалак» (см. выше). В осенний праздник сбора урожая готовили плов и устраивали угощение мужчин-джура на знафатах — мужских вечеринках. Кроме того, приготовление и принятие некоторых видов пищи происходило в связи с выполнением религиозных обрядов. Так, обычно старики или старухи при тяжелых болезнях или во время какой-либо беды, с тем чтобы отвести ее, давали обещание принести искупительную жертву — садака кудаи джолы — и устроить ис (ислаш, исчикарыш)¹. В случае выздоровления тяжело больного или благоприятного завершения трудного дела обещание выполнялось. Обычно устраивали угощение. Резали барана или другое животное, жарили посык — тонкие лепешки, или баурсаки, и все это раздавали людям. Считалось, что при устройстве исчикарыша главное — не обилие пищи, а приготовление таких кушаний, которые издают запах масла. Сейчас эти традиции забываются, и только в отдельных и редких случаях их соблюдают старые люди.

Отголоском культа предков являются следующие верования. По представлениям старух, нет необходимости выполнения хаджа в Мекку к Каабе, что, как известно, является одним из обязательных требований шариа. «Каабат-улла» есть и дома. Если живы родители мужа — кани-ата и кани-ене и ты им оказываешь полное уважение, беспрекословно им подчиняешься и относишься к ним с таким же почтением, как и к каабат-улле, они и будут твоим «каабат-улла», и таким образом ты получишь полное благополучие и будешь иметь детей. Если же кани-ата и

¹ Ис — запах. При обещании принести искупительную жертву было принято приготовление пищи, имеющей запах, например запах масла при жарении баурсаков, плова и т. п.

каи-ене умерли и ты не имеешь детей, надо обязательно сходить на могилу семь раз, каждый раз принося что-нибудь с собой (барана, хлеб, фрукты и т. п.). Перед тем как идти, необходимо сделать полное омовение, чтобы прийти на могилу очищенной. Еще издали, когда подходишь, надо делать «саям» говоря: «Саям-ата, Саям-ата». На могиле надо остаться и обязательно заночевать. Утром, когда проснешься, нужно взять с могилы земли и вытереть ею лицо, руки и грудь. Вот когда сделаешь так семь раз, тогда и ребенок будет, они помогут»¹.

Указанные пережитки культа предков были тесно связаны через культ мазаров с культом святых², причем предметом почитания были не только могилы святых, но и источники («булак»), камни, деревья. Последние обвешивались кусочками цветных тряпок, возле мазаров клали рога баранов, детские колыбели и т. п. На могилы и мазары ходили верующие, рассчитывая на покровительство святых и помощь в делах, ожидая исцеления болезней, избавления от бесплодия и т. п. Кроме подвешиваемых на деревья тряпочек, олицетворяющих просьбу к святым, верующие оставляли внутри мазаров напизанные на палочки баурсаки, что обозначало просьбу о помощи от бесплодия. Перышки «кок-карга» — сизоворонки, перевязанные ниткой или верблюжьей шерстью, олицетворяли собой просьбу об излечении ребенка от коклюша — «кок-ютал»³. В культ святых входило и поклонение «пирам» — покровителям ремесла. Так, покровительница женщин — «би-Патыма», Фатима, дочь Мухаммеда (исламизация древнего женского божества); пир плотников — Хазрат-Ну, библейский Ной (первый сделал лодку); пир мастеров по деревянным частям юрты — Ибраим-Халиль, библейский Авраам; пир мастеров по чигирию — Нааладик-баба; пир кузнецов — Даут, библейский Давид, и т. д.⁴

Кроме указанных пережитков почитания духов предков и культа святых, сохранились еще представления о других разнообразных духах, якобы заселяющих мир, враждебных или доброжелательных человеку. К числу их относят «албасты», которых представляют в виде небольшого, покрытого шерстью животного с человекообразным лицом или в виде женщины с длинными рыжими волосами, вредящей людям и особенно опасной для беременных. Сюда же относят «дэвов» — духов-исполинов в виде мужчин и женщин с одним глазом, якобы живущих в горах. Многочисленные мужские и женские духи — «джины» и «пери» также якобы могут повредить человеку. Джины, по традиционному представлению, могут сделать человека больным, в частности сумасшедшим; то же могут сделать и пери. Из них «супери» — водяная дева — особенно опасна для женщин.

Один из наиболее древних религиозных пережитков — поклонение огню. По рассказам стариков, первоначально, до появления мусульманства, «в Хорезме был

¹ Полевая запись 1946 г. № 57.

² О связи культа святых и мазаров с культом предков см. С. П. Толстов. Религии народов Средней Азии. Сб. «Религиозные верования народов СССР», т. I. М.—Л., 1931, стр. 255—256.

³ Там же, № 128.

⁴ Там же, № 129 и др.

богом огонь; поклоняющиеся ему назывались «от параст»; его они и чтили». Один раз в году, «в конце месяца Сапар (который считается самым тяжелым месяцем в году), ночью в среду — «ахыр чаршаибе», зажигали костры и прыгали через них. Кроме того, для очищения от грехов, предотвращения беды шли на перекресток дорог — «торт джолнинг чарбанты», жгли костры, прыгали через огонь, били посуду и быстро убегали домой»¹. Шестидесятилетний Ибадулла Ешбаев в Кунградском районе рассказывал: «Во время Сапар-ай, когда я был мальчиком, на дороге зажигали костры, прыгали через них, разбивали старую посуду и убегали домой. Потом старики запретили это делать, говоря, что это плохой огонь и плохая привычка. Мы не подчинились три года и продолжали обычай («дастыр»), но старики в нашем ауле настаивали и говорили, что «бурунда адамлар отка табынгаилар» — в прежнее время люди поклонялись огню, это остатки старой религии, а поскольку мы мусульмане, то нам этого делать нельзя. Мы подчинились и уже давно этого не делаем»².

По рассказам, раньше, в случае установки новой юрты — отау-уй и устройства в ней очага, огонь зажигала хозяйка дома, кладя в очаг немного особой травы — «адрасман» — для благополучия в доме. С появлением дыма в эту юрту приходили женщины аула и, подходя к очагу, окуривались этим дымом, считая, что это должно было принести здоровье и большое желаемое потомство. В случаях заболевания женщины, особенно после родов, старухи опять-таки жгли в очаге адрасман и, подводя женщину к очагу, окуривали ее дымом, стараясь, чтобы дым от очага пошел ей под подол платья³.

И, наконец, очень суммарно, на основании полевых материалов, отметим наличие в дореволюционном прошлом пережитков шаманства у узбеков изучаемых районов; в частности, коснемся вопроса о «порханах», представителях шаманства, и дува-ханов — знахарей среди узбеков Хорезма.

Заметим, что шаманы на юге оазиса известны под названиями «фальбин», «пальмин»; на севере же узбеки, каракалпаки, туркмены и даже казахи (у которых для шамана существует более характерное название — «баксы») называют шамана «порхан». Этот же термин распространен в Кашгаре, Кучаре, Хотане и восточном Туркестане. Порханами могли быть мужчины и женщины. Специальной одежды они не имели, но во время «игры» — «ойна», «джахр» или «зикр», вместо обычного головного убора, порхан иногда повязывал голову красным или белым небольшим платком, иногда надевал серебряные кольца.

Относясь к категории доисламских представлений, шаманство в Средней Азии было видоизменено исламом. Пережитки шаманского действия порхана тесно переплетены как с домусульманскими, так и с мусульманскими представлениями и религиозными обрядами. Основной функцией порханов было «лечение» больных путем

¹ Полевая запись 1947 г. № 130.

² Полевая запись 1946 г. № 131.

³ Там же, № 127.

борьбы с духами, причинившими болезнь, помощь во время тяжелых родов, предсказания, помощь в розыске пропажи и т. п.

Кроме употребления бубна без рисунков, с натянутой кожей козы, порханы во время ойна или зикра пользовались огнем, кумганом, плеткой, топором и другими предметами. Наряду с призывами к аулиэ — святым севера, юга, востока и запада, большое значение имело принесение в жертву животных — верблюда, лошади, коровы, барана, курицы, рыбы (сазана). Помощниками, покровителями порхана и дува-хана считались также птицы: беркут, степной орел — «кара-куш», ворона — «карга», сизоворонка — «кок-карга».

Кроме шаманского коллективного действия — ойна, джахр, зикр, порханы, так же как и дува-ханы, лечили просто отчитыванием — «оку», гадали с зеркалом, с кинжалом и т. п. По рассказам, порханы во время камлания становились на раскаленную лопату голыми ногами, лизали языком раскаленное железо, били себя в грудь кумганом с кипящей водой и т. д. Порханы часто передавали свои «знания» по наследству, но наряду с этим опытные порханы выбирали среди молодежи людей с ослабленной нервной системой, приучая их постепенно к «деятельности» порхана.

В среднеазиатском шаманстве наблюдаются явления, связанные с так называемым «изменением пола». Были порханы мужчины, проводящие зикр в женском платье и красном платке, что отмечалось в «Этнографическом обозрении» за 1901 г. В 1947—1948 гг. в Кунградском районе отрядом были выявлены два порхана. Один из них, узбек по национальности, мужчина, имеющий семью (жену, детей), носит мужское имя, а другой, каракалпак, которого народ называет «кунса», «катнек» — гермофродитом, имеет мужское имя Авез, усы и бороду, совершает намаз по-мужски, но одевается в женское платье, выполняет все женские работы и обряды дома и в кругу женщин. Бубна не имеет, читает молитву над чашей с водой, опустив в воду монету.

Для приведения себя в состояние иступления порханы пьют «кок-нар» — настой из кожур головы мака, сильно возбуждающий нервную систему.

Шаманство среди узбеков — это почти отмерший пережиток, и порханы, очень редко теперь встречающиеся, утратили свое прежнее значение. В настоящее время, в условиях советского строя, они не находят места в жизни народа. Они не имеют никакого авторитета, вызывая резко отрицательное или насмешливое отношение со стороны населения.

Большую роль в борьбе с религиозными пережитками, в том числе и с пережитками домусульманских верований, играет массовая культурно-просветительная работа, проводимая местными советскими, партийными и комсомольскими организациями, женскими советами и школами. Школа в колхозах, являясь действительным очагом культуры, распространяет свое влияние не только на детей, но и на быт колхозников.

Слова И. В. Сталина: «Октябрьская революция, порвав старые цепи и выдвинув на сцену целый ряд забытых народов и народностей, дала им новую жизнь и новое

развитие»¹, полностью относится и к изучаемой нами группе узбеков дельты Аму-дарьи. В системе советского государственного и общественного строя, в условиях дружбы народов, социалистическая форма хозяйства приаральских узбеков, развитие социалистической экономики их колхозов являются основой, на которой строится их новая, социалистическая культура, происходит формирование нового быта, из которого вытесняются под влиянием новых форм жизни пережитки дореволюционного прошлого. Черты нового выступают здесь в развитии коллективного хозяйства, в котором земледелие, с ведущей культурой хлопка, сочетается с другими видами колхозного хозяйства — животноводством, садоводством, огородничеством и пчеловодством, в развитии ирригации инженерного типа, агрикультуры, внедрении новой машинной техники. Черты нового выступают в форме организованного в колхозе общественного труда колхозников, в создании квалифицированных кадров мастеров сельского хозяйства, в росте колхозного актива. Наряду с этим черты нового выступают в фактическом уравнивании женщины-узбечки в правах с мужчиной, в активном участии женщин в колхозном труде, в общественно-политической жизни, в создании новых кадров советской интеллигенции — педагогов, агрономов, медицинских работников, получивших среднее и высшее образование. Повышение культурного уровня и квалификации колхозных кадров в настоящее время повсеместно происходит в форме организации школ для взрослых и в форме курсов для повышения квалификации бригадиров и звеньевых, полеводов, садоводов, огородников, животноводов, где специалисты разных областей сельского хозяйства передают колхозникам необходимые им знания для правильного ведения социалистического сельского хозяйства.

Последовательно из года в год проводимые мероприятия по благоустройству колхозных селений узбеков дельты — постройка школ, медицинских пунктов и больниц, клубов, организуемые и застраиваемые по новым планам колхозные центры, повсеместно проводящиеся жилищное строительство и строительство новых колхозных хозяйственных построек, выращиваемые колхозные сады — создали и создают новый, качественно иной по сравнению с прошлым, облик и существо современного колхозного селения узбеков.

Развитие некоторых сторон хозяйства, нового советского быта и культуры узбеков дельты являются выразительным свидетельством осуществления в жизни принципа ленинско-сталинской национальной политики — подъема экономики и культуры прежде отсталых народов. Узбеки дельты, живя в братском содружестве с основной массой населения республики — каракалпаками и другими народами, в условиях советской государственности получили все возможности для свободного развития своего хозяйства и своей социалистической по содержанию, национальной по форме культуры.

¹ И. В. Сталин. Соч., т. 7, стр. 139.

ПРИЛОЖЕНИЕ

ТЕРМИНЫ РОДСТВА И СВОЙСТВА ПО ОТЦУ
(говорящий — мужчина)

№ п. п.	Кого называют	Говорящий называет его (ее)	Он (она) называет говорящего
1	Прадеда (отца отца отца)	улькан-баба, улькан-ата, катта	чавлык*
2	Прабабку (мать отца отца)	мама, улькан-ене	чавлык
3	Отца отца (деда)	баба, ата	актык
4	Мать отца	мама, ене	актык, ул
5	Старшую сестру отца отца	мама	актык, ул
6	Младшую сестру отца отца	амма	ини
7	Мужа старшей сестры отца отца	баба, джезде	кавини
8	Мужа младшей сестры отца отца	джезде	кавини
9	Старшего брата отца отца	баба	ул, бала
10	Младшего брата отца отца	ага	ул, бала
11	Жену старшего брата отца отца	мама	кавини, ул
12	Жену младшего брата отца отца	дженге	кавини
13	Отца	ага, ата	ул, бала
14	Старшего брата отца	баба	ул, бала
15	Младшего брата отца	ага (старше говорящего) уке (младше)	ини ага
16	Жену старшего брата отца	мама	ул, кавини
17	Жену младшего брата отца	дженге (старше говорящего) келин (младше)	кавини кавинага
18	Сына брата отца отца	ага (старше говорящего) ини (младше)	ини ага
19	Жену сына брата отца отца	дженге (старше говорящего) келин (младше)	кавини кавин-ага
20	Сына брата отца	ага (старше говорящего) ини (младше)	ини ага
21	Жену сына брата отца	дженге (старше говорящего) келин (младше)	кавини кавин-ага
22	Дочь брата отца отца	апа (старше говорящего) карындаш (младше)	ини ага
23	Мужа дочери брата отца отца	джезде (старше говорящего) куйеу (младше)	кавини кавин-ага
24	Дочь брата отца	апа (старше говорящего) карындаш (младше)	ини ага
25	Мужа дочери брата отца	джезде (старше говорящего) куйеу (младше)	кавини кавин-ага
26	Сына сына брата отца	ага (старше говорящего) ини, уке (младше)	ини ага

* П р и м е ч а н и е. Праправнук—кавлык; прапраправнук—савлык; прапрапраправнук—ятлык.

Продолжение

№ п.п.	Кого называют	Говорящий называет его (ее)	Он (она) называет говорящего
27	Жену сына сына брата отца	дженге (старше говорящего) келин (младше)	каини каин-ага
28	Сына сына брата	ага (старше говорящего) ини (младше)	ини ага
29	Жену сына сына брата	дженге (старше говорящего) келин (младше)	каини каин-ага
30	Дочь сына брата отца	апа (старше говорящего) карындаш (младше)	ини ага
31	Мужа дочери сына брата отца	джезде (старше говорящего) куйеу (младше)	каини каин-ага
32	Дочь сына брата	апа (старше говорящего) карындаш (младше)	ини ага
33	Мужа дочери сына брата	джезде (старше говорящего) куйеу (младше)	каини каин-ага
34	Сына дочери брата отца	джиен	даи
35	Сына дочери брата	джиен	даи
36	Дочь дочери брата отца	джиен	даи
37	Дочь дочери брата	джиен	даи
38	Сестру отца отца	мама, амма	ини
39	Мужа сестры отца отца	джезде	каини
40	Сестру отца	амма	ини
41	Мужа сестры отца	джезде (старше говорящего) куйеу (младше)	каини каин-ага
42	Сына сестры отца отца	джиен (ага ини)	даи (ини ага)
43	Сына сестры отца	джиен	даи
44	Жену сына сестры отца отца	джиен-келин	даи каин-ага
45	Жену сына сестры отца	джиен-келин	даи каин-ага
46	Дочь сестры отца отца	джиен	даи
47	Дочь сестры отца	джиен	даи
48	Мужа дочери сестры отца отца	джиен джезде (старше говорящего) джиен куйеу (младше)	даи каини даи каин-ага
49	Мужа дочери сестры отца	джиен джезде (старше говорящего) джиен куйеу (младше)	даи каини даи каин-ага
50	Сына сына сестры отца	джиен	даи
51	Дочь сына сестры отца	джиен	даи
52	Сына дочери сестры отца	джиен	даи
53	Дочь дочери сестры отца	джиен	даи
54	Брата матери матери отца	баба	ул, бала
55	Жену брата матери матери отца	мама	ул, бала
56	Брата матери отца	даи	джиен
57	Жену брата матери отца	даи дженге	каини
58	Сестру матери матери отца	мама (хала)	ул, ини, бала
59	Мужа сестры матери ма- тери отца	баба	ул, каини, бала

Продолжение

№ п/п.	Кого называют	Говорящий называет его (ее)	Он (она) называет говорящего
60	Сестру матери отца	мама (хала)	ини
61	Мужа сестры матери отца	джезде	кавини
62	Сына сестры матери отца	буле { ага (старше говорящего) ини (младше)	буле { ини ага
63	Дочь сестры матери отца	буле { апа (старше говорящего) карындаи (младше)	буле { ини ага
64	Сына брата матери отца	даи	джиеи
65	Сына сына брата матери отца	даи	джиеи
66	Дочь брата матери отца	даи	джиеи
67	Старшего брата	ага	ини
68	Младшего брата	ини	ага
69	Жену старшего брата	дженге	кавини
70	Жену младшего брата	келин	каин-ага
71	Старшую сестру	апа	ини
72	Младшую сестру	карындаи	ага
73	Мужа старшей сестры	джезде	кавини
74	Мужа младшей сестры	куйеу	каин-ага
75	Сына старшей сестры	джиеи	даи
76	Дочь старшей сестры	джиеи	даи
77	Сына младшей сестры	джиеи	даи
78	Дочь младшей сестры	джиеи	даи
79	Сына	ул, бала	ата, ага
80	Дочь	кыз	ата, ага
81	Сына сына	актык	баба-ата
82	Дочь сына	актык	баба-ата
83	Дочь дочери	актык	баба-ата
84	Сына дочери	актык	баба-ата
85	Жену сына	келин	каин-ата каин-ага
86	Мужа дочери	куйеу	каин-ата каин-ага
87	Жену сына сына	келин	каин-ата каин-баба
88	Мужа дочери сына	куйеу	каин-ата каин-баба
89	Жену сына дочери	келин	каин-ата баба
90	Мужа дочери дочери	куйеу	каин-ата баба
91	Мужа дочери сестры	джиеи куйеу	даи каин-ата
92	Жену сына сестры	джиеи келин	даи каин-ата
93	Сына сына сестры	джиеи	даи
94	Дочь сына сестры	джиеи	даи
95	Сына старшего брата	ага (старше говорящего) ини (младше)	ини ага

Продолжение

№ п.п.	Кого называют	Говорящий называет его (ее)	Он (она) называет говорящего
96	Сына младшего брата	ага (старше говорящего)	ини, ул
97	Дочь старшего брата	ини (младше)	ага
98	Жену сына брата	апа (старше говорящего)	ини
99	Мужа дочери брата	карындаш (младше)	ага
100	Мать	дженге (старше говорящего)	каини
101	Старшую сестру матери	келин (младше)	каин-ага
102	Младшую сестру матери	джезде (старше говорящего)	каини
103	Мужа старшей сестры матери	куйеу (младше)	каин-ага
104	Мужа младшей сестры матери	апа, ене	ул, бала
105	Сына сестры матери	хала	ини
106	Дочь сестры матери	хала, апа	ини
107	Мужа дочери сестры матери	джезде	каини
108	Жену сына сестры матери	куйеу	каин-ага
109	Сына сына сестры матери	буле { ага (старше говорящего) ини (младше)	буле { ини ага
110	Дочь сына сестры матери	буле { апа (старше говорящего) карындаш (младше)	буле { ини ага
111	Сына дочери сестры матери	джезде (старше говорящего)	каини
112	Дочь дочери сестры матери	куйеу (младше)	каин-ага
113	Брата матери	дженге (старше говорящего)	каини
114	Жену брата матери	келин (младше)	каин-ага
115	Сына брата матери	буле { ага (старше говорящего) ини (младше)	буле { ини ага
116	Жену сына брата матери	буле { апа (старше говорящего) карындаш (младше)	буле { ини ага
117	Дочь брата матери	буле { ага (старше говорящего) ини (младше)	буле { ини ага
118	Мужа дочери брата матери	буле { апа (старше говорящего) карындаш (младше)	буле { ини ага
119	Сына сына брата матери	даи	джиен
120	Жену сына сына брата матери	дженге	каини
121	Дочь сына брата матери	даи { ага (старше говорящего) ини (младше)	джиен
		даи { дженге (старше говорящего) келин (младше)	джиен-каини джиен каин-ага
		даи { апа (старше говорящего) карындаш (младше)	джиен { ини ага
		даи { джезде (старше говорящего) куйеу (младше)	джиен { каини каин-ага
		даи { ага (старше говорящего) ини (младше)	джиен { ини ага
		даи { дженге (старше говорящего) келин (младше)	джиен { каини каин-ага
		даи { апа (старше говорящего) карындаш (младше)	джиен { ини ага

Продолжение

№ п/п.	Кого называют	Говорящий называет его (ее)	Он (она) называет говорящего
122	Мужа дочери сына брата матери	даи { джезде (старше говорящего) куйеу (младше)}	джиен { каини каин-ага
123	Отца отца матери	улькан-ата, баба	ул, бала
124	Отца матери	баба	ул, бала
125	Мать матери матери	мама	ул, бала
126	Мать матери	мама, улькан-ене	ул, бала
127	Брата отца матери	баба	ул, бала
128	Жену брата отца матери	мама, дженге	ул, каини
129	Сестру отца матери	мама, амма	ул, ини
130	Мужа сестры отца матери	джезде	каини
131	Сына брата отца матери	ага (старше говорящего) уке (младше)	ини ага
132	Дочь брата отца матери	апа (старше говорящего) карындаш (младше)	ини ага
133	Сына сестры отца матери	ага (старше говорящего) ини (младше)	ини ага
134	Дочь сестры отца матери	апа (старше говорящего) карындаш (младше)	ини ага
135	Брата матери матери	даи	джиен
136	Сестру матери матери	хала	ини
137	Жену брата матери матери	дженге (старше говорящего) келин (младше)	каини каин-ага
138	Мужа сестры матери матери	джезде (старше говорящего) куйеу (младше)	каини каин-ага
139	Сына брата матери матери	даи { ага (старше говорящего) ини (младше)}	джиен { ини ага
140	Дочь брата матери матери	даи { апа (старше говорящего) карындаш (младше)}	джиен { ини ага
141	Жену сына брата матери матери	даи { дженге (старше говорящего) келин (младше)}	джиен { каини каин-ага
142	Мужа дочери брата матери матери	даи { джезде (старше говорящего) куйеу (младше)}	джиен { каини каин-ага
143	Сына сына брата матери матери	даи { ага (старше говорящего) ини (младше)}	джиен { ини ага
144	Дочь дочери брата матери матери	даи { апа (старше говорящего) карындаш (младше)}	джиен { ини ага
145	Дочь сына брата матери матери	даи { апа (старше говорящего) карындаш (младше)}	джиен { ини ага
146	Сына дочери брата матери матери	даи { апа (старше говорящего) карындаш (младше)}	джиен { ини ага
147	Сына сына брата матери матери	даи { ага (старше говорящего) ини (младше)}	джиен { ини ага
148	Сына сестры матери матери	буле { ага (старше говорящего) ини (младше)}	буле { ага ини
149	Дочь сестры матери матери	буле { апа (старше говорящего) карындаш (младше)}	буле { ини ага

Продолжение

№ п.п.	Кого называют	Говорящий называет его (ее)	Он (она) называет говорящего
150	Жена сына сестры матери матери	дженге (старше говорящего) келин (младше)	каини каин-ага
151	Мужа дочери сестры матери матери	джезде (старше говорящего) куйеу (младше)	каини каин-ага
152	Жену	по имени не называет	по имени не называет
153	Отца жены	каин-ага	куйеу бала
154	Брата отца жены	каин-ага	куйеу
155	Сестру отца жены	каин-бике	куйеу
156	Сына брата отца жены	каин-ага каини	куйеу джезде
157	Дочь брата отца жены	каин-бике балдыз	куйеу джезде
158	Сына сестры отца жены	каин-ага каини	куйеу джезде
159	Дочь сестры отца жены	каин-бике балдыз	куйеу джезде
160	Мать жены	каин-ене	куйеу бала
161	Сестру матери жены	каин-бике	куйеу
162	Брата матери жены	каин-ага	куйеу
163	Дочь сестры матери жены	балдыз	джезде
164	Сына сестры матери жены	каини	джезде
165	Сына брата матери жены	каини	джезде
166	Дочь брата матери жены	балдыз	джезде
167	Старшую сестру жены	каин-бике	куйеу
168	Младшую сестру жены	балдыз	джезде
169	Старшего брата жены	каин-ага	куйеу
170	Младшего брата жены	каини	джезде
171	Мужа сестры жены	джезде-баджа	каини-баджа
172	Жену брата жены	дженге-келин	куйеу джезде
173	Сына сестры жены	каини	джезде
174	Дочь сестры жены	балдыз	джезде
175	Сына брата жены	каини	джезде
176	Дочь брата жены	балдыз	джезде

ТЕРМИНЫ РОДСТВА И СВОЙСТВА ПО МАТЕРИ

(говорящий — женщина)

№ п/п.	Кого называют	Говорящая называет его (ее)	Он (она) называет говорящую
1	Прадеда (отца отца отца)	улькан-баба, улькан-ата	чавлык
2	Прабабку (мать отца отца)	мама, улькан-ене	чавлык
3	Отца отца	баба, ата	актык кыз
4	Мать отца	мама, ене	актык кыз
5	Старшую сестру отца отца	мама	актык кыз
6	Младшую сестру отца	амма	сингли
7	Мужа старшей сестры отца отца	баба, джезде	келин
8	Мужа младшей сестры отца отца	джезде	келин
9	Старшего брата отца отца	баба	кыз
10	Младшего брата отца отца	ага	карындаш
11	Жену старшего брата отца отца	мама	кыз, келин
12	Жену младшего брата отца отца	дженге, чече	келин, бикач
13	Отца	ата, ага	кыз
14	Старшего брата отца	баба	кыз
15	Младшего брата отца	ага (старше говорящей) ини (младше)	карындаш апа
16	Жену старшего брата отца	мама	кыз, келин
17	Жену младшего брата отца	дженге, чече	бикач, келин
18	Сына брата отца отца	ага (старше говорящей) ини (младше)	карындаш апа
19	Жену сына брата отца отца	дженге (старше говорящей) келин (младше)	бикач, келин чече, дженге
20	Сына брата отца	ага (старше говорящей) ини (младше)	карындаш апа
21	Жену сына брата отца	дженге, чече (старше говорящей) келин (младше)	келин, бикач дженге
22	Дочь брата отца отца	апа (старше говорящей) сингли (младше)	сингли апа
23	Мужа дочери брата отца отца	джезде (старше говорящей) куйеу (младше)	балдыз дженге
24	Дочь брата отца	апа (старше говорящей) сингли (младше)	сингли апа
25	Мужа дочери брата отца	джезде (старше говорящей) куйеу (младше)	балдыз, келин дженге
26	Сына сына брата отца	ага (старше говорящей) ини (младше)	карындаш апа
27	Жену сына сына брата отца	дженге (старше говорящей) келин (младше)	келин дженге
28	Сына сына брата	ага (старше говорящей) ини (младше)	карындаш амма

Продолжение

№ п/п.	Кого называют	Говорящая называет его (ее)	Он (она) называет говорящую
29	Жену сына сына брата	дженге (старше говорящей) келин (младше)	келин дженге
30	Дочь сына брата отца	апа (старше говорящей) сингли (младше)	сингли апа
31	Мужа дочери сына брата отца	джезде (старше говорящей) куйеу (младше)	балдыз, келин дженге
32	Дочь сына брата	апа (старше говорящей) сингли (младше)	сингли амма
33	Мужа дочери сына брата	джезде (старше говорящей) куйеу (младше)	балдыз, келин дженге
34	Сына дочери брата отца	ага (старше говорящей) ини (младше)	карындаш апа, амма
35	Сына дочери брата	ага (старше говорящей) ини (младше)	карындаш амма
36	Дочь дочери брата отца	апа (старше говорящей) сингли (младше)	сингли амма
37	Дочь дочери брата	апа (старше говорящей) сингли (младше)	сингли амма
38	Сестру отца отца	мама, амма	сингли
39	Мужа сестры отца отца	джезде	балдыз, келин
40	Сестру отца	амма	сингли
41	Мужа сестры отца	джезде (старше говорящей) куйеу (младше)	балдыз, келин дженге
42	Сына сестры отца отца	ага (старше говорящей) ини (младше)	карындаш апа
43	Сына сестры отца	ага (старше говорящей) ини (младше)	карындаш апа
44	Жену сына сестры отца отца	дженге (старше говорящей) келин (младше)	келин дженге
45	Жену сына сестры отца	дженге (старше говорящей) келин (младше)	келин дженге
46	Дочь сестры отца отца	апа (старше говорящей) сингли (младше)	сингли апа
47	Дочь сестры отца	апа (старше говорящей) сингли (младше)	сингли апа
48	Мужа дочери сестры отца отца	джезде (старше говорящей) куйеу (младше)	балдыз, келин дженге
49	Мужа дочери сестры отца	джезде (старше говорящей) куйеу (младше)	балдыз, келин дженге
50	Сына сына сестры отца	ини	апа
51	Дочь сына сестры отца	сингли	апа
52	Сына дочери сестры отца	ини	апа
53	Дочь дочери сестры отца	сингли	апа
54	Брата матери матери отца	баба	кыз
55	Жену брата матери матери отца	мама	кыз
56	Брата матери отца	дан	джин

Продолжение

№ п/п.	Кого называют	Говорящая называет его (ее)	Он (она) называет говорящую
57	Жену брата матери отца	даи дженге	джиеи келин
58	Сестру матери матери отца	мама, хала	кыз, сингли
59	Мужа сестры матери матери отца	баба, джезде	кыз, балдыз, келин
60	Сестру матери отца	хала	сингли
61	Мужа сестры матери отца	джезде	балдыз, келин
62	Сына сестры матери отца	буле { ага (старше говорящей) ини (младше)	буле { апа (старше говорящей) карындаш (младше)
63	Дочь сестры матери отца	буле { апа (старше говорящей) сингли (младше)	буле { сингли апа
64	Сына брата матери отца	даи	джиеи
65	Сына сына брата матери отца	даи	джиеи
66	Дочь брата матери отца	даи	джиеи
67	Старшего брата	ага	карындаш
68	Младшего брата	ини	апа
69	Жену старшего брата	чече	бикач ¹
70	Жену младшего брата	келин	каин-бике ¹
71	Старшую сестру	апа	сингли
72	Младшую сестру	сингли	апа
73	Мужа старшей сестры	джезде	балдыз ²
74	Мужа младшей сестры	куйеу	дженге ²
75	Сына старшей сестры	ага (старше говорящей) ини (младше)	хала ³
76	Дочь старшей сестры	апа (старше говорящей) сингли (младше)	хала ³
77	Сына младшей сестры	ини	хала
78	Дочь младшей сестры	сингли	хала
79	Сына	ул, бала	апа, ене
80	Дочь	кыз	апа, ене
81	Сына сына	актык	мама, ене
82	Дочь сына	актык	мама, ене
83	Дочь дочери	актык	мама, ене
84	Сына дочери	актык	мама, ене
85	Жену сына	келин	каин, ене
86	Мужа дочери	куйеу	каин, ене
87	Жену сына сына	келин	мама
88	Мужа дочери сына	куйеу	мама
89	Жену сына дочери	келин	мама

¹ Жену двух братьев называют друг друга «абысын».² Мужья двух сестер называют друг друга «бадка».³ Дети двух сестер называют друг друга «буле».

Продолжение

№ п/п.	Кого называют	Говорящая называет его (ее)	Он (она) называет говорящую
90	Мужа дочери	куйеу	мама
91	дочери сестры	куйеу	дженге
92	Жену сына сестры	келин	дженге
93	Сына сына сестры	ини	хала
94	Дочь сына сестры	сингли	хала
95	Сына старшего брата	ага (старше говорящей) ини (младше)	карындаш апа
96	Сына младшего брата	ага (старше говорящей) ини (младше)	карындаш апа
97	Дочь старшего брата	апа (старше говорящей) сингли (младше)	сингли апа
98	Жену сына брата	дженге (старше говорящей) келин (младше)	келин, дженге
99	Мужа дочери брата	джезде (старше говорящей) куйеу (младше)	дженге балдыз, келин
100	Мать	апа, ене	кыз
101	Старшую сестру матери	хала	сингли
102	Младшую сестру матери	хала, апа	сингли
103	Мужа старшей сестры матери	джезде	балдыз, келин
104	Мужа младшей сестры матери	джезде	балдыз, келин
105	Сына сестры матери	буле { ага (старше говорящей) ини (младше)	буле { карындаш апа
106	Дочь сестры матери	буле { апа (старше говорящей) сингли (младше)	буле { сингли апа
107	Мужа дочери сестры матери	джезде (старше говорящей) куйеу (младше)	балдыз, келин дженге
108	Жену сына сестры матери	дженге (старше говорящей) келин (младше)	келин дженге
109	Сына сына сестры матери	буле { ага (старше говорящей) ини (младше)	буле { карындаш апа
110	Дочь сына сестры матери	буле { апа (старше говорящей) сингли (младше)	буле { сингли апа
111	Сына дочери сестры матери	буле { ага (старше говорящей) ини (младше)	буле { карындаш апа
112	Дочь дочери сестры матери	буле { апа (старше говорящей) сингли (младше)	буле { сингли апа
113	Брата матери	даи	джиен
114	Жену брата матери	даи { дженге (старше говорящей) келин (младше)	джиен { келин дженге
115	Сына брата матери	даи { ага (старше говорящей) ини (младше)	джиен { карындаш апа
116	Жену сына брата матери	даи { дженге келин	джиен { келин дженге
117	Дочь брата матери	даи { апа (старше говорящей) сингли (младше)	джиен { сингли апа

Продолжение

№ п/п.	Кого называют	Говорящая называет его (ее)	Он (она) называет говорящую
118	Мужа дочери брата матери	даи { джезде (старше говорящей) куйеу (младше)	джиен { келин дженге
119	Сына сына брата матери	даи { ага (старше говорящей) ини (младше)	джиен { карындаш апа
120	Жену сына сына брата матери	даи { дженге (старше говорящей) келин (младше)	джиен { келин дженге
121	Дочь сына брата матери	даи { апа (старше говорящей) сингли (младше)	джиен { сингли апа
122	Мужа дочери сына брата матери	даи { джезде (старше говорящей) куйеу (младше)	джиен { келин дженге
123	Отца отца матери	баба, улыкан ата, ата	кыз
124	Отца матери	баба	кыз
125	Мать матери матери	мама	кыз
126	Мать матери	мама	кыз
127	Брата отца матери	баба, ага	кыз, карындаш
128	Жену брата отца матери	мама, дженге, чече	кыз, келин бикач
129	Сестру отца матери	мама, амма	кыз, сингли
130	Мужа сестры отца матери	баба, джезде	келин, балдыз
131	Сына брата отца матери	ага (старше говорящей) ини (младше)	карындаш апа
132	Дочь брата отца матери	апа (старше говорящей) сингли (младше)	сингли апа
133	Сына сестры отца матери	ага (старше говорящей) ини (младше)	карындаш апа
134	Дочь сестры отца матери	апа (старше говорящей) сингли (младше)	сингли апа
135	Брата матери матери	даи	джиен
136	Сестру матери матери	хала, мама	сингли
137	Жену брата матери матери	чече (старше говорящей) дженге } (младше) келин }	бикач, келин дженге, чече
138	Мужа сестры матери матери	джезде	балдыз, келин
139	Сына брата матери матери	даи { ага (старше говорящей) ини (младше)	джиен { карындаш апа
140	Дочь брата матери матери	даи { сингли (старше говорящей) апа (младше)	джиен { апа сингли
141	Жену сына брата матери матери	даи { дженге (старше говорящей) келин (младше)	джиен { келин дженге
142	Мужа дочери брата матери матери	даи { джезде (старше говорящей) куйеу (младше)	джиен { балдыз келин дженге
143	Сына сына брата матери матери	даи { ага (старше говорящей) ини (младше)	джиен { карындаш апа
144	Дочь дочери брата матери матери	даи { апа (старше говорящей) сингли (младше)	джиен { сингли апа

Продолжение

№ п/п.	Кого называют	Говорящая называет его (ее)	Он (она) называет говорящую
145	Дочь сына брата матери матери	даи { апа (старше говорящей) сингли (младше)	джиеи { сингли апа
146	Сына дочери брата матери матери	даи { ага (старше говорящей) ини (младше)	джиеи { карындаш апа
147	Сына сына брата матери	даи { ага (старше говорящей) ини (младше)	джиеи { карындаш апа
148	Сына сестры матери матери	буле { ага (старше говорящей) ини (младше)	буле { карындаш апа
149	Дочь сестры матери матери	буле { апа сингли	буле { сингли апа
150	Жену сына сестры матери матери	дженге (старше говорящей) келин (младше)	келин дженге
151	Мужа дочери сестры матери матери	джезде (старше говорящей) куйеу (младше)	балдыз, келин дженге
152	Мужа	по имени не называют	по имени не называют
153	Старшего брата мужа	каин-ага	келин
154	Младшего брата мужа	каини	дженге
155	Старшую сестру мужа	каин-бике	келин
156	Младшую сестру мужа	бикач	чече, дженге
157	Жену брата мужа	абысын { келин чече	абысын { чече келин
158	Мужа сестры мужа	джезде куйеу	келин дженге
159	Сына брата мужа	каини	дженге
160	Дочь брата мужа	бикач	{ чече дженге
161	Сына сестры мужа	каини	дженге
162	Дочь сестры мужа	бикач	{ чече дженге
163	Отца мужа	каин-ата	келин
164	Брата отца мужа	каин-ата	келин
165	Сестру отца мужа	каин-бике	келин
166	Сына брата отца мужа	каини	дженге
167	Дочь брата отца мужа	бикач	дженге
168	Сына сестры отца мужа	каини	дженге
169	Мать мужа	каин-ене	келин
170	Сестру матери мужа	каин-бике, бикач	келин, дженге, чече
171	Брата матери мужа	даи	джиеи
172	Сына сестры матери мужа	каини	дженге
173	Дочь сестры матери мужа	бикач	дженге, чече
174	Дочь брата матери мужа	даи	джиеи
175	Сына брата матери мужа	даи	джиеи
176	Жену брата матери мужа	дженге	келин