

ISSN 0038-5034

АКАДЕМИЯ НАУК СССР

СОВЕТСКАЯ АРХЕОЛОГИЯ

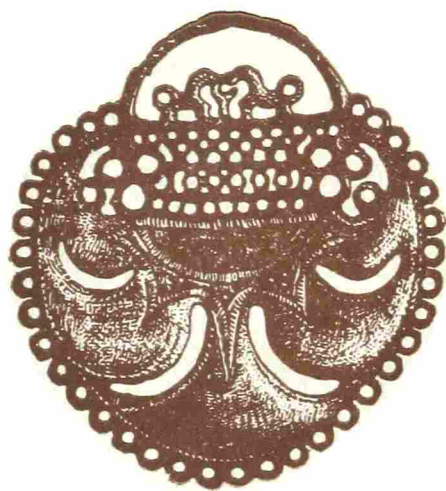

1

1986

А. И. ИСАКОВ

САРАЗМ — НОВЫЙ РАННЕЗЕМЛЕДЕЛЬЧЕСКИЙ ПАМЯТНИК СРЕДНЕЙ АЗИИ

В среднеазиатской археологии многое сделано по изучению раннеземледельческих культур эпохи энеолита и бронзы. Однако памятники этой поры практически не были обнаружены и изучены в Северном Таджикистане. В этой связи особый интерес представляет открытие раннеземледельческого поселения Саразм в долине Зеравшана. Оно расположено на второй надпойменной террасе левого берега р. Зеравшан, в 15 км к западу от городища древнего Пенджикента. Поселение занимает невысокое плато длиной с запада на восток около 1,5 км, шириной с севера на юг от 400 в западной и до 800 м в восточной частях. С учетом мест случайных находок следы обитания встречаются на площади более 90 га. К западу от памятника проходит сухое русло, на севере он ограничен первой надпойменной террасой Зеравшана, на востоке — постройками поселения Раджабали. На юге поселение примыкает к некогда существовавшему большому водоему под названием Оим Кул. Этот водоем расположен в дельте древних русел двух горных рек — Сай Мурчахо и Сои Шурпова. Саразмское поселение не имеет четко выраженного в рельефе плана. Видимо, это связано с постепенным его заселением и перемещением центра основной застройки.

На территории поселения на значительном расстоянии друг от друга имеется 10 всхолмлений различного размера (от 0,25 до 1 га) и 5 западин, возможно древних водоемов. В настоящее время восточная, южная и западная части поверхности поселения нарушены посевами и постройками.

Саразмское поселение было открыто жителем киблака Авазали — Ашурали Тайлановым в 1976 г. Первый разведывательный шурф и раскопки произведены в 1977 г. [1, с. 216—224]. За семь полевых сезонов (1977—1983 гг.) на территории поселения было заложено 4 раскопа и 10 шурфов (рис. 1). Для раскопок были выбраны четыре объекта, находящихся друг от друга на расстоянии от 200 до 600 м.

Раскоп I расположен в центре западной части поселения на холме высотой 1,5—2 м, размерами 15×25 м. Здесь обнаружены остатки трех помещений и часть двора, заполненного мусорными слоями (рис. 2). Все три помещения прямоугольные и были связаны между собой проходами. Стены помещений 1 и 2 сложены из сырцового кирпича (49—50×24—25×11—12 см). Стены помещения 3 сложены из битой глины — пахсы. Из пахсы также была возведена стена, разделяющая помещения 2 и 3. Несмотря на различия в строительной технике, все стены имеют ширину 45—50 см и сохранились в высоту до 70 см. Поверхности стен и полов покрыты штукатуркой. К западу от жилого комплекса расположен дворик (пом. 4). Он связан с жилыми помещениями проходом шириной 1,6 м, находящимся в западной стене помещения 3. Во дворе обнаружена мусорная яма диаметром 2,5 и глубиной 2 м.

На раскопе выделено два строительных горизонта. Исследованные помещения относятся к верхнему горизонту. Наличие второго горизонта установлено в небольшом (2×2 м) шурфе, заложеном в южной части помещения 2. Большая часть фрагментов керамики относится к верхнему горизонту (рис. 3). Здесь представлены как нерасписные (рис. 3, 1, 2), так и расписные сосуды (рис. 3, 3—5); встречены два венчика грубых лепных сосудов с резным орнаментом (рис. 3, 6, 7) и миниатюр-



Рис. 1. Поселение Саразм в долине Зеравшана (а), план (I—IV — раскопы, 1—10 — шурфы) (б)

ный сосудик (рис. 3, 8). Работы на раскопе I не завершены, но обнаруженные помещения и часть двора дают основание полагать, что здесь было расположено многокомнатное строение.

Раскоп II расположен в центре северной части поселения, на холме длиной с запада на восток более 90 м, шириной с севера на юг около 50 м. В результате проведенных в 1977—1983 гг. работ здесь на площади более 1000 м² вскрыты остатки 48 помещений (рис. 4). Они группируются в несколько многокомнатных массивов, разделенных тремя дворами и улочками. Здесь же обнаружен отрезок глинобитной стены, видимо, обводной для всего комплекса. Стратиграфические наблюдения на раскопе II показали, что на объекте жизнь продолжалась в течение четырех строительных периодов, условно названных Саразм I—IV.

Первый строительный период (Саразм I)¹ — наиболее ранний. Постройки этого периода обнаружены на небольших участках. К ним относятся отрезок внешней стены и обнаруженные под полами второго периода остатки пахсовых стен толщиной 45—60 см. В одном случае удалось проследить контуры двух помещений (рис. 4, пом. 16а/17а, 18).

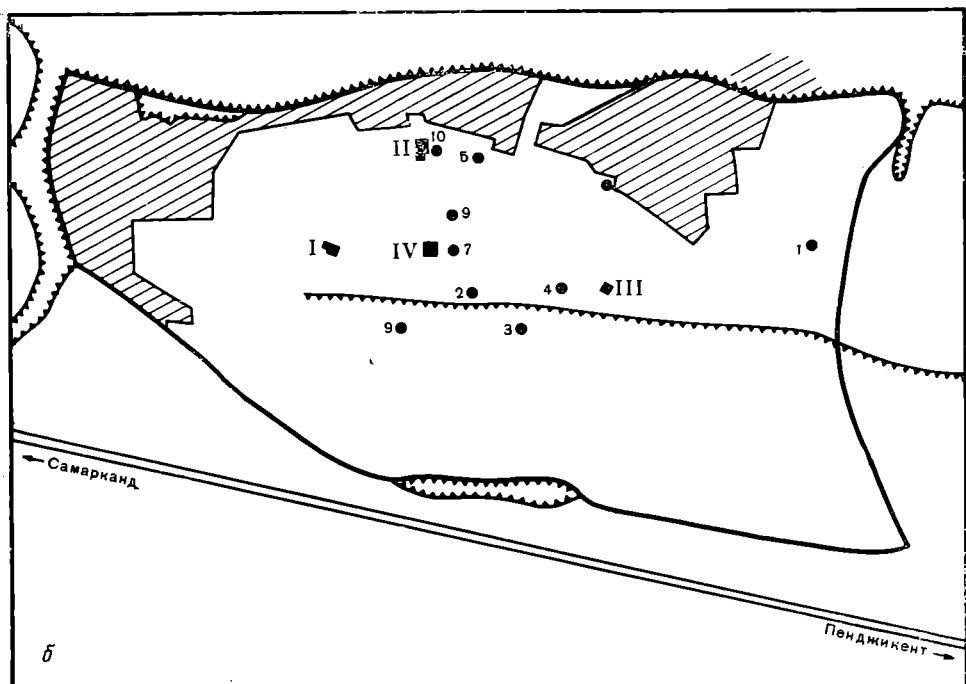
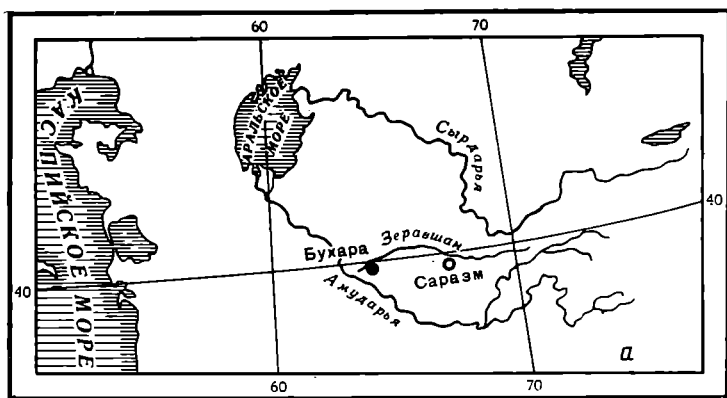
Материалы этого раннего этапа на раскопе II представлены керамикой

¹ Жилые горизонты всех объектов обозначены снизу вверх.



Рис. 2. Строения раскопа I

и одним сильно окисленным бронзовым кинжалом (рис. 5, 1). Фрагменты керамки найдены в незначительном количестве и относятся к трем группам: краснофонные сосуды с полихромной и монохромной росписью (рис. 6, 9–16), светлофонные (рис. 6, 1–3) и сероглиняные с чернолощенной поверхностью сосуды (рис. 6, 6–8). Вся найденная керамика лепная. Расписная керамика имеет прямые аналогии в керамике комплекса типа Геоксюр 1 [2, табл. XII, 1, 2, 16]. Аналогии трем группам более широки — керамика энеолитических памятников Южной Туркмении: Яссы-депе [3, табл. XIII, 4], Кара-депе [4, с. 425, табл. V, 26; 5, табл. VI, 21].

Строительные остатки второго периода (Саразм II) сохранились значительно лучше. В настоящее время раскопаны остатки 36 помещений, по назначению разделяющиеся на жилые, хозяйственные и, очевидно, культовые. По планировке раскопанные помещения делятся на восемь самостоятельных жилых комплексов. Каждый комплекс состоит из двух-трех комнат и имеет один главный вход со стороны дворика или улицы. И главный вход, и межкомнатные проходы имеют ширину 50–60 см и приподнятые на 20–25 см над полом пороги. Стены, возведенные из пахсы, покрыты двойным, а порой и тройным слоем штукатурки.

Из обнаруженных архитектурных деталей этого периода особый интерес представляют устроенные в середине помещения очаги. Это круглые в плане диски с бортиком по краю и глубокой чашевидной лункой в центре. Очаги этого типа хорошо известны на памятниках перидов развитого и позднего энеолита в Геоксюрском оазисе Чонг-депе [6, с. 49, рис. 3], Айна-депе [7, с. 48, рис. 19]. Ряд близких аналогий можно отметить и в памятниках Юго-Западного Ирана. Здесь в некрополе древней Сузианы были найдены очаги-алтари, один из которых по своему устройству близок круглым очагам Саразма [8, с. 107, 108]. Таким образом, дисковидные очаги-алтари еще раз подчеркивают связь Саразма с геоксюрским комплексом, где такие очаги трактуются как культовые [7, с. 47]. До раскопок Саразма такие очаги были известны

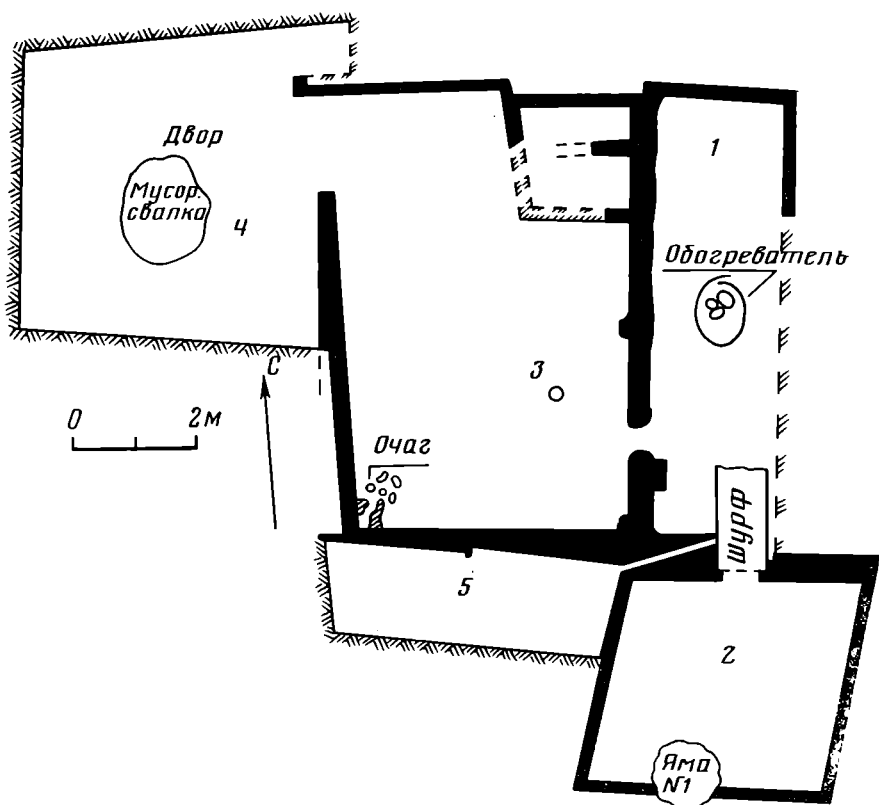

Рис. 3. Керамика финального этапа культуры Саразма. I—IV — раскопы

лишь по памятникам Южного Туркменистана и Юго-Западного Ирана. В литературе было высказано мнение, что в помещениях с круглыми очагами-алтарями производились жертвоприношения, а возможно, и кремация [9, с. 51]. Действительно, в помещении 21 на поселении Геоксюр 1 нижние части стен, пол, порог и круглый очаг сохранили следы сильного воздействия огня. Однако в Саразме, на раскопе II, имеются лишь следы розовато-охряной краски около очага, в ряде мест на полу и на нижней части стен.

Комплекс второго строительного периода на раскопе II представлен разнообразными материалами. В керамике сохраняются сосуды с монокромной и полихромной росписью (рис. 7, 3, 4). Наряду с многочисленными фрагментами лепной светлофонной, серой и черной керамики (рис. 7, 1, 2, 5, 7—10) найден сосуд, выпадающий из общего комплекса. Он имеет вытянутую подцилиндрическую форму и заостренное дно. Образованный насечками фриз геометрического орнамента опоясывает

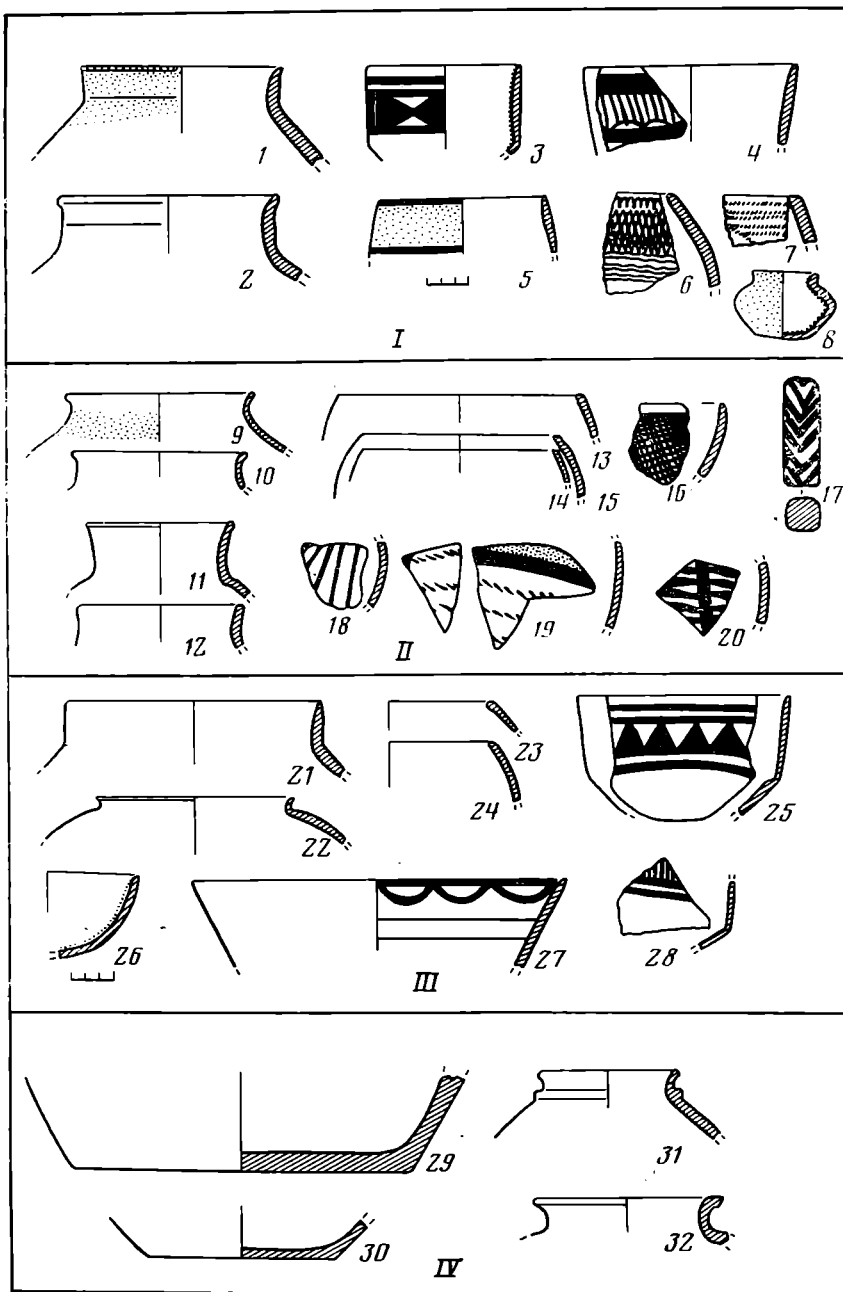

Рис. 4. Строения раскопа II

верхнюю часть сосуда (рис. 7, 6). Этот сосуд неолитического облика близок керамике Кельтемпнара и памятников лесостепной зоны Сибири [10, рис. 3, 1, 11].

К комплексу Саразм II относятся многочисленные находки предметов из камня. Наиболее интересные из них — так называемые дисковидные гири, одна из которых найдена на полу двора 1 у кухонного очага (рис. 8, 1). Такие изделия характерны для памятников эпохи энеолита. Так, аналогичные гири найдены в слое II на Северном холме Анау [11, рис. 506—510], на Кара-депе у Артыка [5, с. 22, табл. XI, 10, 12, 13], на поселении Сялк в Иране [12, табл. LXXXV, с. 223], а также в Мундигаке [13, рис. 135, 4]. Относительно назначения этих изделий, видимо, прав В. А. Алекшин, который считает их гирями [14, с. 239]. Другой тип каменных изделий — предметы шаровидной формы с желобчатым перехватом (рис. 8, 12, 13). Как и дисковидные гири, камни с

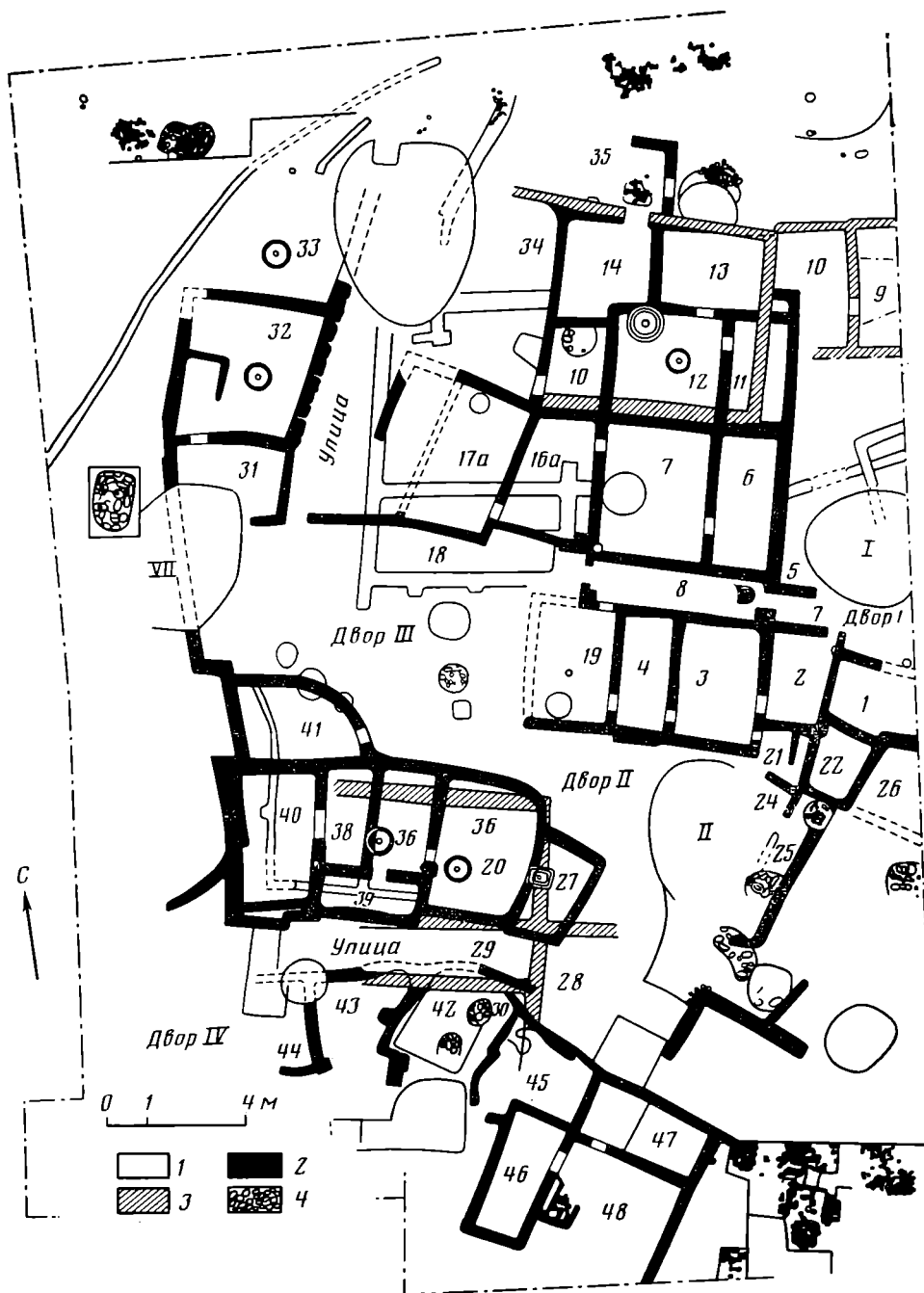

Рис. 5. Медные и бронзовые изделия из Саразма

желобками встречены в позднеэнеолитических слоях Кара-депе [4, табл. XXXII, 2], а за пределами среднеазиатского региона — в тепе Гиссаре [4, с. 373] и в Мундигаке [13, табл. XXXVIII, B]. Шаровидные камни с желобком встречаются во всех трех верхних горизонтах раскопа II и заметно варьируют по форме (рис. 8, 2, 3). Различаются они также и по весу, начиная от 250 г до 27 кг. В. М. Массон [4, с. 373] и Э. С. Шарафутдинова [15, с. 57], видимо, правильно определяют назначение подобных изделий как грузов для ткацких станков. Как видно из предыдущего описания, материалы двух ранних периодов раскопа II, включая детали построек, позволяют уверенно говорить, что истоки саразмского комплекса связаны с энеолитическими памятниками юга Туркмении.

Третий строительный период (Саразм III). Полы помещений и основания дворов этого периода расположены на 45 см ниже уровня полов верхнего строительного горизонта или на 1 м ниже дневной поверхности. Раскопки показали, что в этот период строения располагались только на отдельных участках раскопа II. Жилые и хозяйственные помещения группируются в отдельные комплексы, разделенные обширными дворами. Пока трудно сказать, имела ли особо оформленная улица третьего строительного горизонта.

Ряд помещений (пом. 2—4, 6, 7, 19, 36—41), построенных во втором периоде, после засыпки полов и перестроек, продолжали функционировать

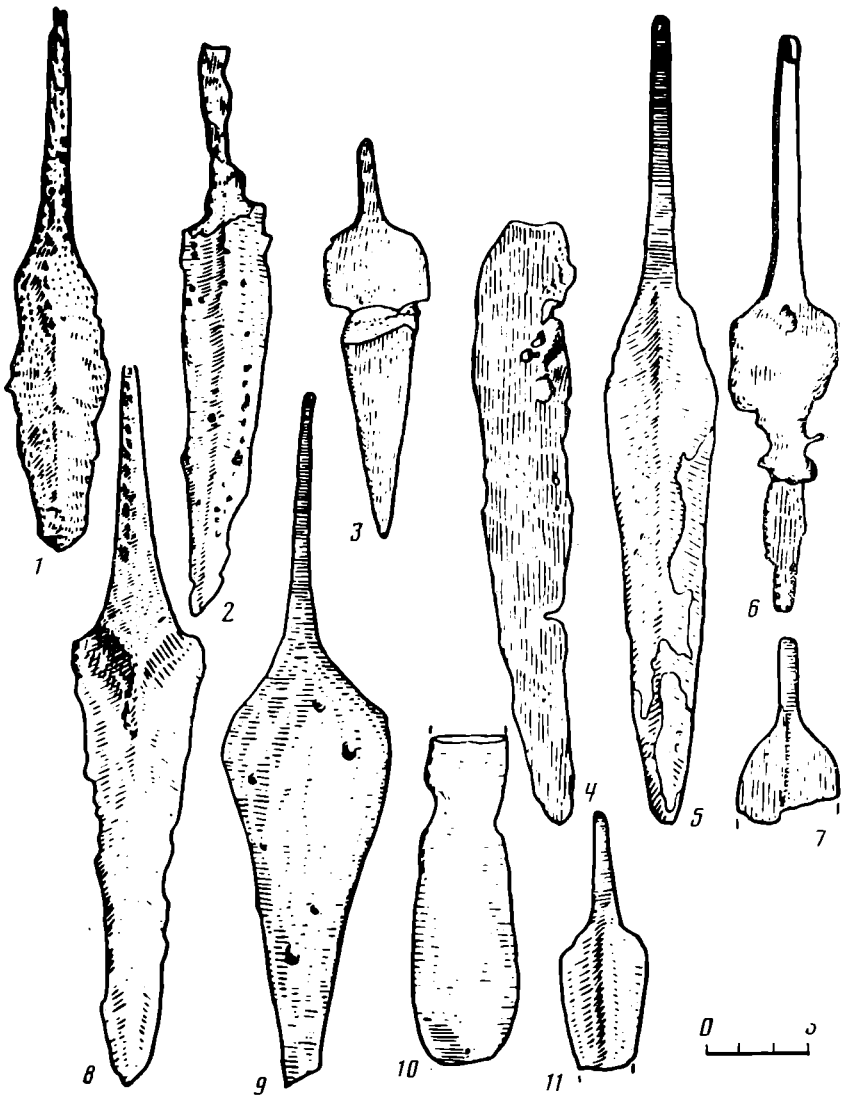

Рис. 6. Керамика наиболее раннего этапа культуры Саразма. II. IV — раскопы

и в третьем периоде. Таким образом, в период Саразм III на раскопе II функционировали 18 помещений, из которых 11 были жилыми. Помещения 12 и 20, судя по дисковидным очагам-алтарям, были, вероятно, культовыми. Особый характер помещения 12 подчеркивает и окраска северной его стены и пола около очага розовато-красной охрой. Остальные помещения можно рассматривать как хозяйственные.

Стены строений возведены из битой глины, максимальная сохранность стен в высоту — 80 см, минимальная — 20 см, толщина стен не превышает 50 см. Стены покрыты двухслойной штукатуркой, дверные проемы имели пороги высотой 18—25 см.

По сравнению с предыдущим периодом наблюдается сокращение количества домов. Возможно, это связано с переходом отдельных коллективов на новые места, в результате чего обживались и другие части Саразма. Достаточно заметны и изменения в культуре. Увеличивается количество керамики, которая становится более разнообразной. Полностью исчезает полихромная керамика, уменьшается количество серых и черных сосудов, их заменяет керамика с монохромной росписью (рис. 9,

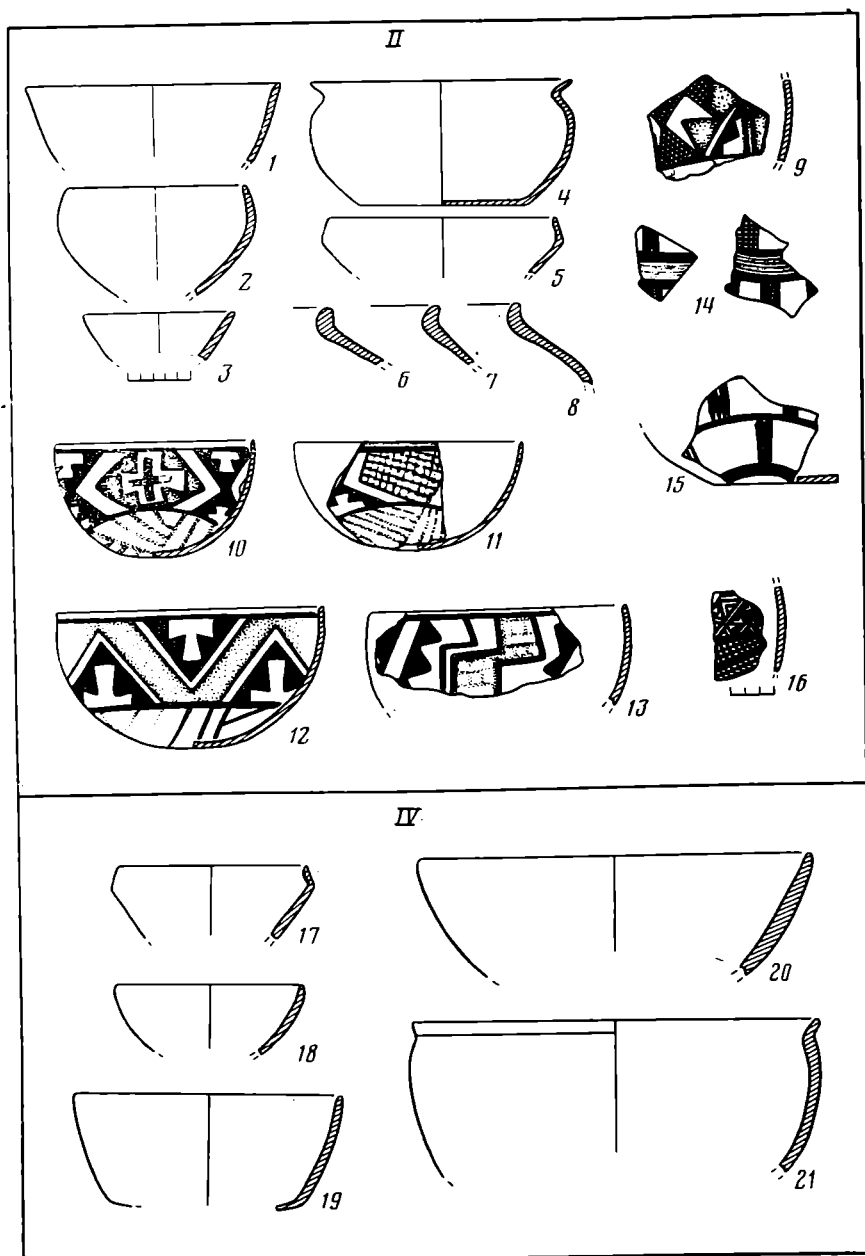

Рис. 7. Керамика второго этапа развития культуры Саразма.
II, IV — раскопы

5–7). Серые и чернолощенные сосуды встречаются редко (рис. 9, 10, 11). Основная масса керамики этого времени — светлофонные разнообразные сосуды, среди которых много станковых (рис. 9, 1–9). Керамические изделия представлены, кроме того, навершиями булав, пряслицами и выпрямителем древков стрел (рис. 8, 6). Из камня кроме грузил для ткацких станков изготовлены всевозможные сосудики (рис. 8, 14–17), навершия булав (?) (рис. 8, 7–10), выпрямитель древков стрел (рис. 8, 5). Найдена алебастровая ступка (рис. 8, 4). Количественно и качественно изменяются и металлические изделия — двулезвийные ножи (рис. 5, 2, 4) и кинжалы (рис. 5, 8–9).

Четвертый строительный период (Саразм IV) — последний этап существования поселения на раскопе II. Исследования показали, что культурный слой на глубину 30–40 см в результате многолетней вспашки сильно пострадал и смешался. Однако, несмотря на это, сохранились остатки очагов и вымощенные плоскими гальками площадки, убедительно

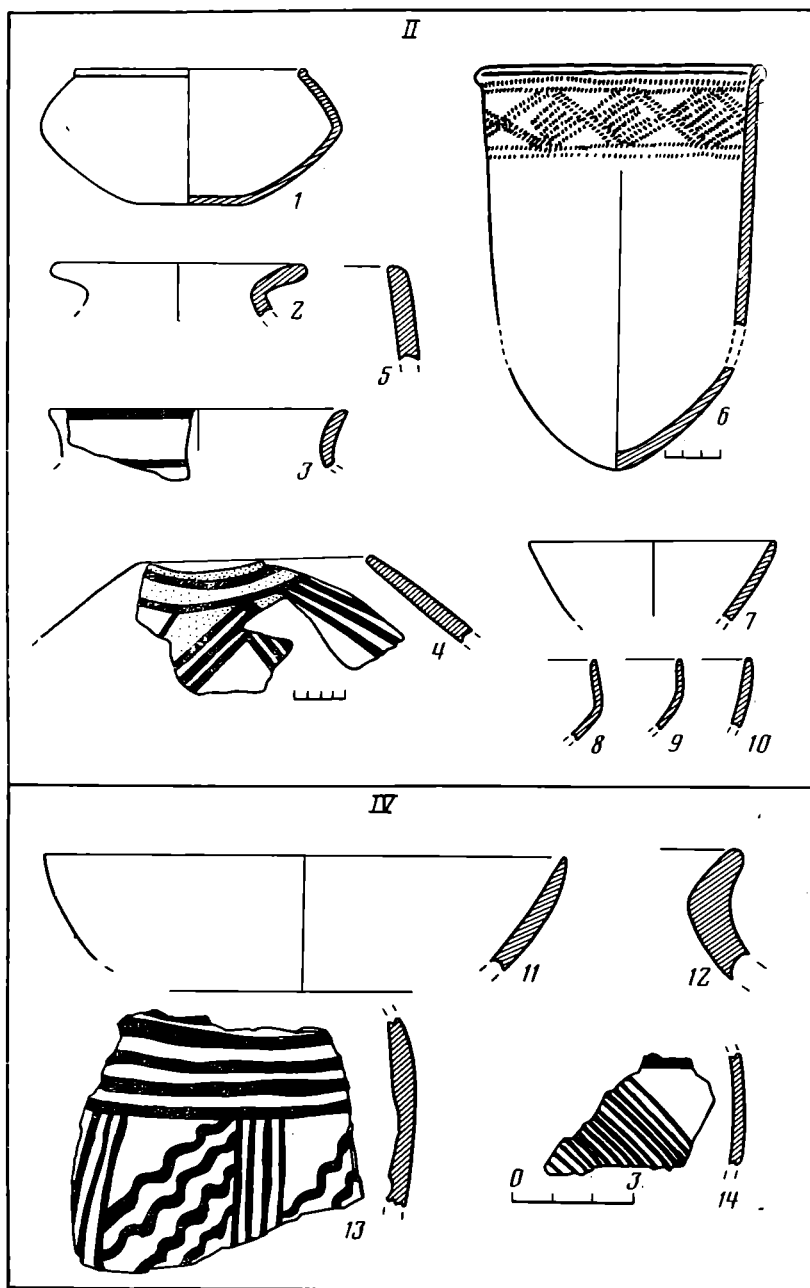

Рис. 8. Каменные изделия из поселения Саразм

выделяющие этот горизонт. Очаги были обнаружены на разных участках и представляли собой округлые ямы диаметром 70–110 см, глубиной до 15–18 см, заполненные растрескавшимися камнями. Среди камней часто встречается обуглившаяся древесина и зола. Из строительных остатков можно отметить прямо угольный в плане алтарь с двойным бортиком и неглубокой лункой диаметром 16 см посередине.

Керамика представлена двумя группами: светлофонной (рис. 3, 9–12) и серой (рис. 3, 13–15). Расписная керамика встречена в незначительном количестве (рис. 3, 16–20). Ряд изменений происходит в типах металлических изделий. В этом горизонте найдены кинжалы с выделенным черешком, загнутым на конце, удобным для закрепления рукояти (рис. 5, 5, 6), и ножи, близкие аналогичным изделиям культур степной бронзы (рис. 5, 10). К этому периоду относятся также и бронзовые наконечники копий (рис. 5, 7). Показательно такое распространение наступательного оружия. Возможно, слои этого горизонта относятся уже к поре средней и поздней бронзы, когда усилились контакты оседлых земледельцев со степными племенами.

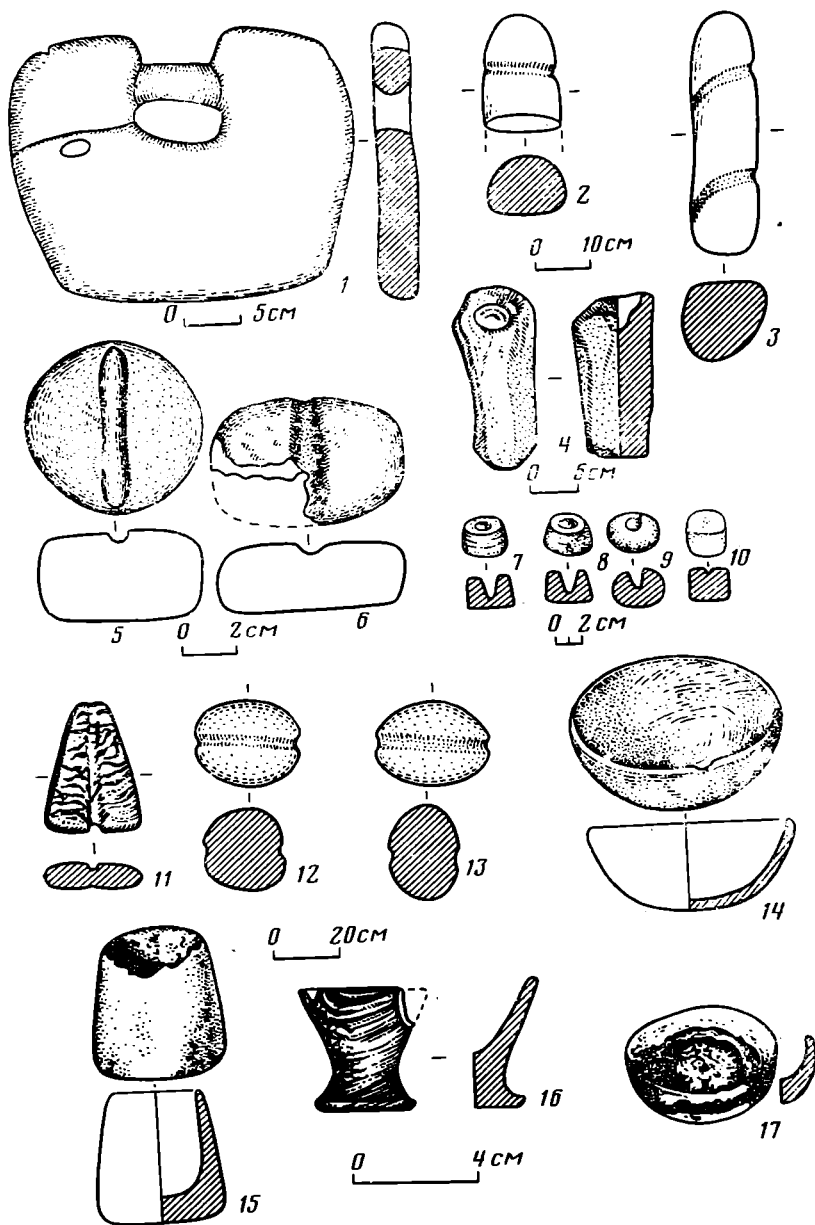

Рис. 9. Керамика третьего этапа развития культуры Саразма.
II—IV — раскопы

Раскоп III был заложен на одном из холмов, расположенном в центре поселения. Холм длиной с запада на восток 50 м, шириной с севера на юг более 25 м возвышается над территорией поселения более чем на 3 м. Поверхность холма, как и всего поселения, нарушена пахотой на глубину до 40 см. Толщина культурного слоя на раскопе III — 2,65 м, в слое выделяются три строительных горизонта. Строительные остатки обнаружены лишь во втором и третьем периодах. Строения первого, наиболее раннего периода были, видимо, нарушены и уничтожены при позднейшем строительстве. Первый строительный горизонт представляет собой слой строительного мусора толщиной 20–30 см, в котором не обнаружено никаких вещественных находок.

Второй период представлен отдельно стоящим монументальным зданием из 12 помещений. Здание имеет продуманную планировку и возведено на платформе размерами 15×15 м (рис. 10, 1). Здание, по-видимому, имело общественное назначение. Подквадратные помещения (3–10) расположены в два ряда и связаны между собой проходами. В середине помещения 6 был устроен очаг, от которого сохранилась центральная лунка диаметром 20 см и глубиной 16 см. Стенки очажной лун-

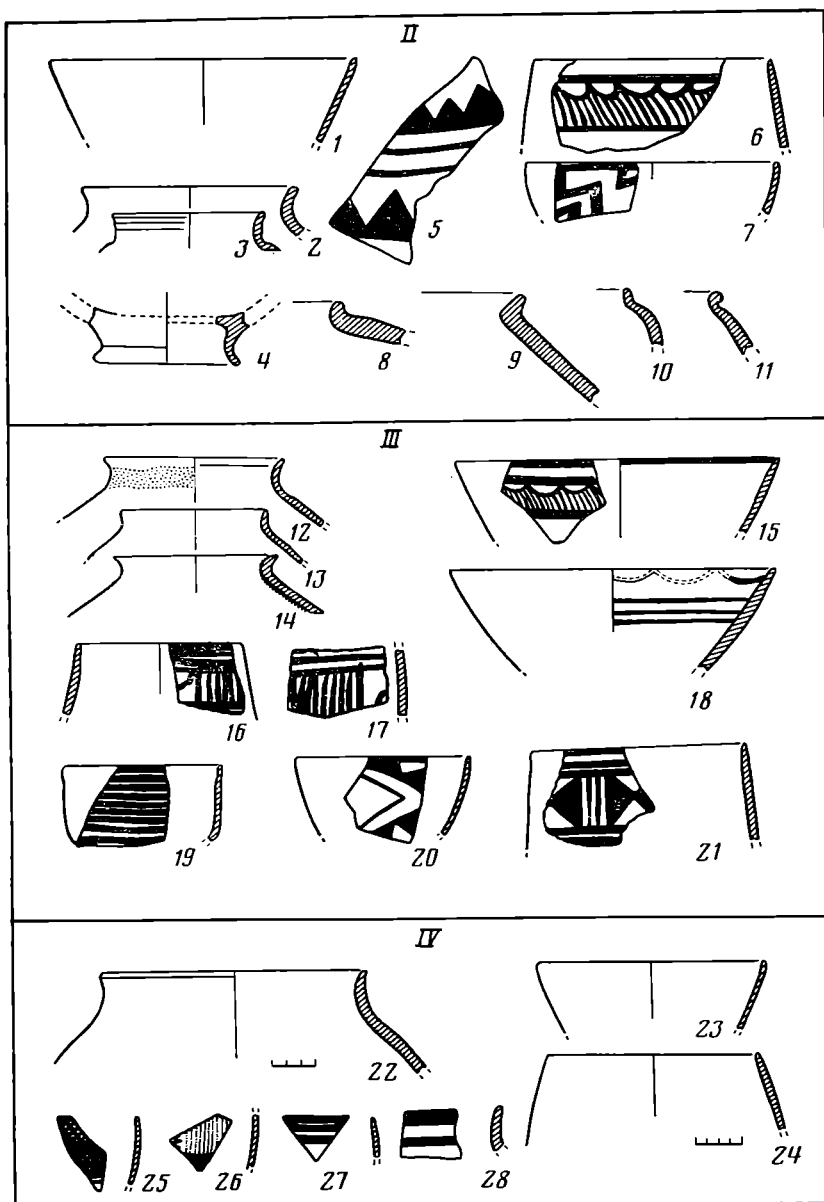

Рис. 10. Планы раскопок поселения Саразм. 1 — раскоп III, здание; 2 — раскоп IV, I период; 3, 4 — раскоп IV, погребения I периода; 5 — раскоп IV, строения IV периода; 6 — раскоп IV, строения III периода; 7 — раскоп IV, строения II периода

ки в результате длительного воздействия огня приобрели красно-кирпичный цвет. Стены здания возведены из сырцового кирпича (58–59×26–27×11–12 см), поверхность стен аккуратно оштукатурена. К подквадратным комнатам примыкают четыре коридорообразных помещения, вытянутых с севера на юг (1, 2, 11, 12). Возможно, они выполняли роль хранилищ, так как небольшая ширина не позволяет рассматривать их как жилые. Коридорообразное помещение 11 было проходным — в западной стене его были обнаружены три прохода, ведущих в помещения 7, 8 и 9. Все проходы шириной 70–75 см и имеют высокие глинобитные пороги. Коридор (пом. 11) с юга замкнут торцевой стеной, а в северной части его обнаружен главный вход в здание. Для определения характера здания исследованы и его наружные стены. В результате удалось установить, что к зданию в период его существования не примыкали никакие дополнительные постройки. Платформа, на которой возведено здание,

состоит из четырех рядов кирпичей размером $59 \times 29 - 30 \times 10$ либо $52 - 54 \times 29 - 30 \times 10 - 11$ см и возвышалась над древней дневной поверхностью на 45—50 см. Край платформы отстоял от стен на 2 м, что обеспечивало свободный проход вокруг здания. Сама платформа не была сплошной. В здании кладка была обнаружена лишь под стенами и играла роль их фундамента.

Постепенно здание пришло в упадок. В нем обнаружено два уровня полов, а помещения 1, 2 и 6 превращены в свалку, где наряду с многочисленными костями животных были найдены скелеты детей. Здание имело важное значение, что подтверждается соблюдением геометрической регулярности плана. В устройстве этого здания имеются элементы монументальной архитектуры. Строго геометрическую схему плана имеют Сапаллитепа в Южном Узбекистане [16, рис. 4] и Дашлы 1 и 3 в Северном Афганистане [17, рис. 15]. Монументальная архитектура в Средней Азии зародилась на Алтын-депе [18, рис. 18]. За пределами среднеазиатского региона монументальные постройки были обнаружены в Белуджистане (Пирак) [19, рис. 12] и Южном Афганистане (Мундигак) [13, рис. 40]. По четкому квадратному плану наше здание близко именно памятникам Бактрии эпохи бронзы.

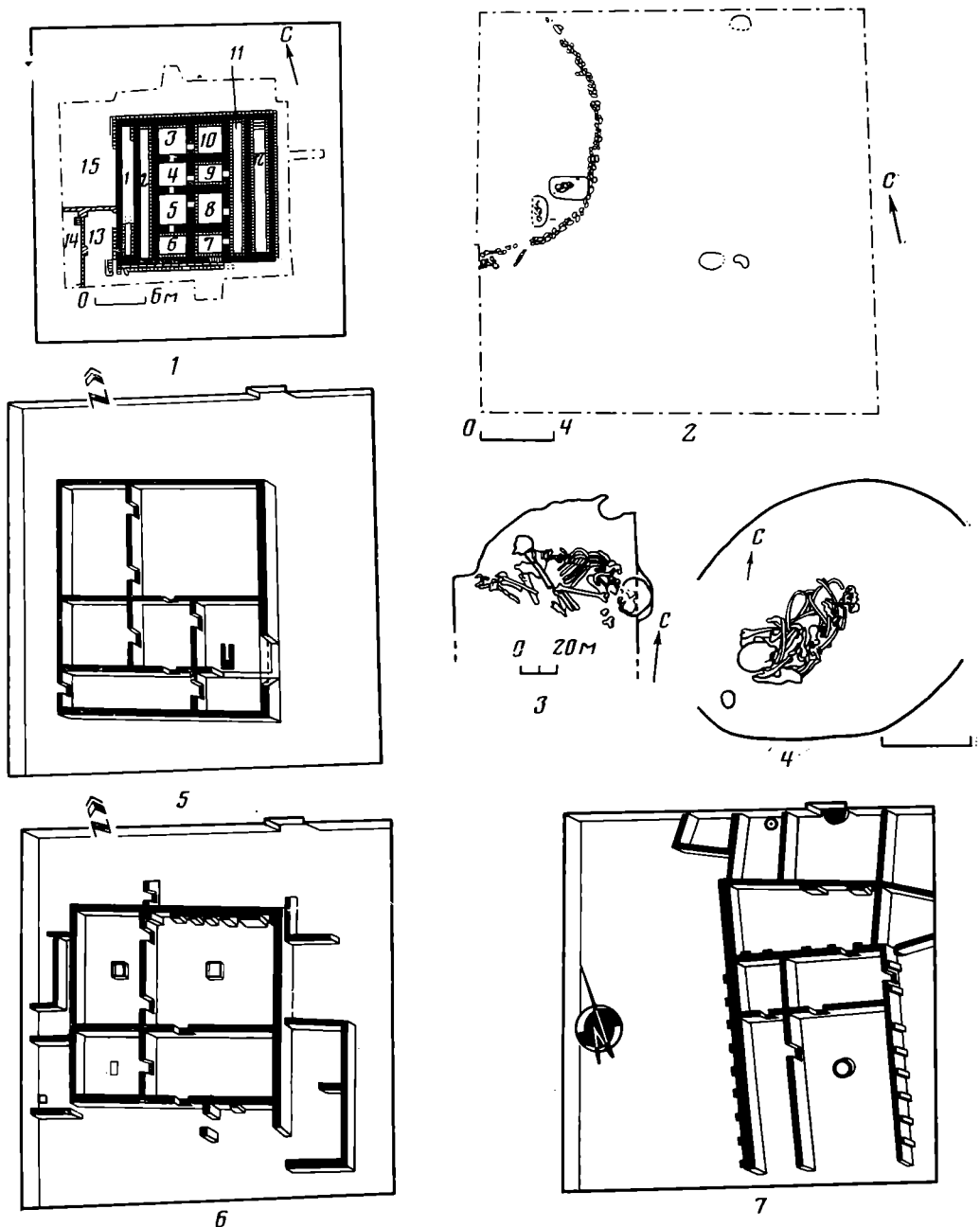
Находки на раскопе III незначительны. Они представлены фрагментами керамики и костяными шильями, металлические предметы отсутствуют. Керамика двух типов: расписная (рис. 9, 15—21) и светлофонная (рис. 9, 12—14). Все сосуды изготовлены на гончарном круге. Лепными были, как правило, хозяйственные сосуды: хумы, хумчи и кухонные котлы. Мотивы росписи керамики, найденной на раскопе III, несложны — это одна или две горизонтальные линии в верхней части сосуда с заполнением пространства между ними полукруглыми арочками, косыми штрихами (рис. 9, 15), вертикальными или горизонтальными отрезками (рис. 9, 16, 17, 19). Роспись бокаловидных сосудиков образована треугольниками, соединенными вершинами (рис. 9, 21). Некоторые открытые сосуды расписаны изнутри (рис. 9, 18). Отдельные мотивы росписи керамики из раскопа III находят аналогии среди керамики комплекса Мундигак IV [13, рис. 201, 201, а, рис. 89, 393]. Чаша, выполненная на гончарном круге, украшенная волнистыми линиями, нанесенными на внутреннюю поверхность, по форме и мотивам росписи близка чаше из комплекса Мундигак II 13, табл. XXIX, В]. Таким образом, материалы раскопа III показывают, что в этот период на Саразме утверждается новый тип росписи керамики (рис. 9, 15—17). В хронологическом отношении постройка общественного здания, обнаруженного в раскопе III, может быть синхронизирована с третьим строительным периодом раскопа II.

К третьему строительному периоду на раскопе III относятся три помещения (13—15), обнаруженные к западу от общественного здания. Они имеют узкие невысокие стены, возведенные из сырца. Большие размеры этих помещений и характер заполнения дают основание полагать, что они имели хозяйственное назначение. Наибольший интерес представляет обнаруженная в северо-восточном углу помещения 14 двухкамерная гончарная печь, которая по устройству близко напоминает аналогичные печи Сапаллитепа [20, рис. 9]. В слоях этого времени найдены фрагменты расписной и нерасписной керамики. Мотивы росписи заметно отличаются от ранее бытовавшей расписной посуды (рис. 3, 21—28). В этом позднем горизонте раскопа III на глубине 50 см от дневной поверхности найден бронзовый наконечник копья (рис. 5, 11). Этот тип хорошо известен среди находок на памятниках первой половины II тыс. до н. э. Южного Узбекистана [20, 21, табл. XXX, 1] и Северного Афганистана [17, рис. 36].

Раскоп IV расположен в 200 м к югу от раскопа II и примерно в 400 м к западу от раскопа III. За три сезона (1981—1983 гг.) здесь исследован комплекс очень важный для изучения Саразма. Раскоп заложен на невысоком холме, вытянутом с севера на юг более чем на 100 м, шириной 40—45 м и с трех сторон — юга, запада и востока — окружен-

ном впадинами. Раскопки производились в южной части холма, где удалось обнаружить, как и на раскопе II, остатки четырех строительных периодов. Отметим, что общая толщина культурного слоя не превышает 1,5 м.

Первый строительный период представлен частью круглой в плане каменной ограды, сохранившейся в высоту на 30—40 см. Выявленная часть дает возможность предположить, что диаметр каменного кольца был около 15 м. Ограда была устроена на материке (рис. 10, 2). В юго-восточной части кольца на глубине 1,10—1,15 м от поверхности материка были обнаружены две могильные ямы. В первой найден скелет взрослого человека в сильно скорченном положении (рис. 10, 3). Погребальный инвентарь отсутствует. Во второй яме находилось захоронение ребенка 5—6 лет. Скелет лежит головой на юго-запад (рис. 10, 4). Ребенок был погребен с украшениями, представленными мелким лазуритовым бисером и бочонковидными пастовыми бусами. К этому периоду можно отнести и несколько фрагментов керамики из ямы, выкопанной в материке (рис. 6, 17—21). Видимо, этот участок до появления здесь построек использовался как некрополь.

Культурный слой второго строительного периода имеет толщину около 60 см. Обнаружены помещения со стенами толщиной 35—40 см, возведенными из сырцовых кирпичей (48—50×24—25×11—12 см). Стены сохранились в высоту на 55—60 см. Раскопано семь помещений и расширен восточный фасад здания длиной 12 м, украшенный пилястрами. Судя по планировке, здесь мы имеем дело с двумя отдельными комплексами (рис. 10, 7). Первый расположен в южной части раскопа и состоял из трех помещений. Основным в этом комплексе, видимо, было помещение 5 размерами 6×10 м (в длину раскопано не полностью). Почти в центре его располагается круглый очаг-диск диаметром 1,20 м, на сырцовом основании высотой 15 см, с углублением 15×15 см в середине. Все стены помещения имеют двухслойную штукатурку. Помещения комплекса связаны проходами шириной 60—75 см. Дверные проемы снабжены порогами, сложенными из двух рядов кирпича высотой 20—25 см. Находки из помещений этого комплекса немногочисленны и представлены как расписной (рис. 7, 13, 14), так и нерасписной керамикой (рис. 7, 11, 12).

Из помещения второго комплекса вскрыты пока южные части трех комнат (пом. 7—9). Они, как и помещения первого комплекса, имеют разные размеры. Самым крупным пока является помещение 7. Оно прямоугольное, раскопанная часть равна 4,2×5,50 м, но северная стена еще не обнаружена. На полу этого помещения и расположенного к западу от него помещения 8 обнаружены два круглых очага-диска диаметрами соответственно 0,80 и 1,30 м. На западной стене помещения 7 хорошо сохранилась окрашенная красной охрой штукатурка. Как известно, на ряде памятников Южной Туркмении [22, с. 525] и Азербайджана [23, с. 480; 24, с. 454] отмечены крашенные полы и стены.

Таким образом, изучение второго строительного горизонта на раскопе IV дало новые данные по архитектуре Саразма. Здесь впервые были обнаружены стены, декорированные снаружи прямоугольными пилястрами. Ступенчатыми пилястрами были оформлены стены монументальных строений на раскопе 7 Алтын-депе [18, рис. 17, 18].

Третий строительный период раскопа IV, как и предшествующий, отличается хорошей сохранностью архитектурных остатков. К этому периоду относятся 13 раскопанных помещений (рис. 10, 6). Здесь наряду с жилыми и хозяйственными помещениями выделяются четыре помещения, видимо, входившие в состав культового комплекса (пом. 1—4). Комплекс представлял собой прямоугольное сооружение размерами 11,50×13 м. На полях трех помещений этого комплекса обнаружено по одному прямоугольному очагу. Очаги помещений 1 и 2 имеют соответственно размеры 65×65 и 100×100 см и выполняли роль культовых алтарей. Они были устроены на полу, имели невысокий бортик и центральную лунку. Третий очаг (в пом. 4) выполнял, видимо, хозяйственную

роль и служил, как среднеазиатские сандалы, для обогрева. Он был сделан в углублении в полу.

Из архитектурных деталей кроме очагов отметим остатки пяти тумбовидных сооружений, обнаруженных вдоль северной стены помещения 2, напоминающих пилястры. В отличие от пилястров Алтын-депе [25, с. 30], Дашлы [17, с. 36, 42, рис. 15], Мундигака [13, рис. 24, 25], которые были сооружены на внешней стороне стены, пилястры в доме раскопа IV Саразма оформляют стены культового центра изнутри. Этим пилястры Саразма напоминают архитектуру белуджистанского поселения Пирак, где стены многих помещений изнутри имеют прямоугольные пилястры [19, рис. VIII].

Из находок наряду с фрагментами керамики (рис. 9, 22–28) отметим плоский каменный предмет с продольным желобком (рис. 8, 11), сильно пострадавший медный наконечник кинжала или копья (рис. 5, 3) и нож (рис. 5, 4), а также 10 расписных фрагментов штукатурки. Роспись полихромная, нанесена красной, темно-коричневой, желтой и голубой краской. Мотивы — треугольники, ромбы и полукресты — имеют прямые аналогии в расписной керамике Саразма, Геокюра 1 и других энеолитических памятников юго-западных районов Средней Азии [3, табл. II, XI]. Ряд особенностей этого здания — общая планировка, очаги-алтари, фрагменты стенной росписи — позволяют говорить о том, что здесь мы имеем дело со своеобразным культовым сооружением, древним святилищем.

Культурный слой и постройки четвертого периода раскопа IV сильно нарушены пахотой. Сохранились остатки пяти помещений (рис. 10, 5). Стены других помещений, расположенных на склонах, были уничтожены. Стены помещений 1–5 были возведены на стенах помещений третьего периода, в результате чего в плане строений обоих этапов особых изменений не произошло. Исключение составляет помещение 3, которое в четвертом периоде было разделено дополнительной поперечной стеной на два самостоятельных помещения — 3 и 4. Это изменение было, видимо, связано с тем, что на последнем этапе в юго-восточном углу была устроена двухкамерная гончарная печь. Она по устройству напоминает аналогичные печи третьих горизонтов раскопов II и III. Число фрагментов керамики незначительно (рис. 3, 29–32). Судя по сооружению гончарной печи в одном из помещений, в это время здание перестало быть культовым центром.

Таким образом, раскопки упомянутых объектов показали, что каждый из них имеет по несколько строительных горизонтов: раскоп I — два, раскоп II — четыре, раскоп III — три и раскоп IV — четыре горизонта. Стратиграфические наблюдения по отдельным раскопам показали, что строительные остатки и археологический материал дают возможность наметить синхронизацию отдельных горизонтов всех раскопов Саразма. По данным строительных горизонтов мы выделяем четыре периода [26, с. 55].

Первый период — время возникновения поселения. К этому периоду на раскопе II относятся внешняя дугообразная ограда, окружающая жилой массив с северо-запада и запада и помещения 16а/17а, 18а, а также найденные в ямах и завалах слоя 1 керамика — расписная, нерасписная, серая и чернолощеная и медный кивжал с длинным черешком. На раскопе IV к этому периоду относятся фрагменты керамики из ямы, предшествующей строениям, терракота, найденная в материке, и каменная ограда с двумя могильными ямами.

Керамика этого времени — периода сложения культуры Саразма — находит прямые аналогии среди керамики времени позднего энеолита Южного Туркменистана. С помощью радиоуглеродного анализа трех образцов, выполненного в лаборатории ЛОИА АН СССР, был определен возраст периода Саразм I на раскопе II — 2990 ± 30 гг. до н. э.², на раскопе IV — 3100 ± 60 гг. до н. э. и 2930 ± 30 гг. до н. э.

Во второй период (Саразм II) на раскопе II появляются многоком-

² Даты некалиброванные.

натные дома, выделяется святилище с домашним круглым очагом-алтарем (горизонт II) и стенной росписью (горизонт III раскопа IV). Жилые массивы разделены улицами. В строительстве используется прямоугольный сырцовый кирпич.

На раскопах II и IV наряду с черной и серой с двухсторонним лощением керамикой использовалась и светлофонная нерасписная. Параллельно с ней продолжают бытовать и расписные сосуды геоксюрского типа. В быту широко применялись различные каменные изделия: дисковидные гири, грузила, ступки, пестики. Увеличилось количество предметов из меди и бронзы; известны шилья, булавки, ножи и кинжалы. Радиоуглеродный анализ образцов из I—II горизонтов раскопа III дал дату 2510 ± 50 гг. до н. э., 2280 ± 40 гг. до н. э. Это в известной мере соответствует хронологии керамических изделий, типологически близких времени Намазга IV.

Третий период (Саразм III). На раскопе II сохраняются многокомнатные дома, двory становятся более обширными. На раскопе IV появляются новые постройки с прямоугольным культовым алтарем. Обживается район раскопа I. Появляется крупное здание на платформе, выполняющее роль хранилища (горизонт II раскопа III). В керамическом комплексе появляется сосуды с особым стилем росписи, сделанные на круге. Резко уменьшается процент серой и чернолощеной керамики, ее заменяет светлофонная и красноангобированная посуда. Увеличивается число металлических и каменных изделий. Появляются изделия из золота. Радиоуглеродным анализом образца из завала III горизонта раскопа II и II горизонта раскопа III соответственно установлены даты: 1890 ± 40 и 1840 ± 80 гг. до н. э.

Четвертый период (Саразм IV) — время упадка и запустения. На раскопе I только местами сохранились полы и очаги со скоплениями растрескавшихся камней. Строительные остатки обнаружены на раскопах I, III и IV. В некоторых комнатах этого времени рядом с жилыми помещениями сооружаются двухкамерные гончарные печи. Для этого периода характерно массовое производство светло-розовой, сделанной на круге керамики. Роспись на сосудах упрощается, узоры становятся небрежными. Появляются ножи типа аналогичных изделий культур степной бронзы, характерны кинжалы с длинным загнутым на конце черешком и наконечники копий. Впервые встречаются каменные жезлы и глиняные штампы — печати.

Объекты этого времени имеют определенные параллели в материалах позднего Намазга V. Комплекс вещественных находок, тип гончарных печей позволяют нам предлагать для последнего периода Саразма ориентировочную дату, соответствующую времени позднего Намазга V и начала периода Намазга VI, приблизительно 1800—1500 гг. до н. э.

Следует иметь в виду, что широкое исследование этого важного памятника еще только начинается и отсутствие мощных многометровых культурных напластований с последовательной стратиграфией всех комплексов затрудняет хронологическую группировку полученных материалов. Не исключено, что еще целый ряд промежуточных этапов и переходных комплексов не представлен в наших раскопках. Но уже сейчас совершенно ясно, что ареал культур расписной керамики в Средней Азии не ограничивается Южным Туркменистаном. Материалы древнейшего Саразма дают комплекс геоксюрского типа, видимо принесенный сюда общинами, которые происходили из Южной Туркмении. В ходе дальнейшей эволюции на Саразме вырабатывается своеобразный тип расписной керамики, сделанной на гончарном круге. Мотивы росписи заметно отличны от таковых из Южного Туркменистана и имеют скорее белуджистано-южноафганские параллели. Дальнейшие раскопки Саразма, несомненно, будут иметь важное значение для изучения зеравшанского очага раннеземледельческих племен, о существовании которого ранее ничего не было известно.

ЛИТЕРАТУРА

1. *Исаков А. И.* Работы Косатарошского отряда в 1977 году.— АРТ — 1977. Душанбе, 1983.
2. *Сарианиди В. И.* Энеолит южных областей Средней Азии. Ч. IV. Памятники позднего энеолита Юго-Восточной Туркмении.— САИ, 1965, вып. БЗ-8.
3. *Хлопин И. Н.* Энеолит южных областей Средней Азии. Ч. I. Памятники раннего энеолита Южной Туркмении.— САИ, 1963, вып. БЗ-8.
4. *Массон В. М.* Кара-депе у Артыка.— ТЮТАКЭ, 1961, т. X.
5. *Массон В. М.* Энеолит южных областей Средней Азии. Ч. II. Памятники развитого энеолита Юго-Западной Туркмении.— САИ, 1962, вып. БЗ-8.
6. *Сарианиди В. И.* Культовые здания поселений анауской культуры.— СА, 1962, № 1.
7. *Хлопин И. Н.* Модель круглого жертвенника из Ялангач-депе.— КСИА, 1964, вып. 98.
8. *Mesquenet R., de.* Fouilles de Suse, 1933—1939.— MMA en Iran. P., 1943, t. XXX.
9. *Сарианиди В. И.* Культовые здания поселений анауской культуры.— СА, 1962, № 1.
10. *Берс Е. М.* Археологическая карта г. Свердловска и его окрестностей.— МИА, 1951, № 21.
11. *Pumpelly R.* Ancient Anau and the Oasisworld.— In: Explorations in Turkestan. Prehistoric civilizations of Anau. Wash., 1908.
12. *Ghirshman R.* Fouilles de Sialk. P., 1938—1939.
13. *Casal J. M.* Fouilles de Mundigak.— MDAFA, 1981, t. XVII.
14. *Алексин В. А.* Каменные гири с древнеземледельческих поселений Южной Туркмении.— СА, 1973, № 4.
15. *Шарафутдинова Э. С.* Памятники предкифского времени на Нижнем Дону (Кобяковская культура).— САИ, 1980, вып. В1—11.
16. *Аскарлов А.* Сапаллитепа. Ташкент: Фан, 1973.
17. *Сарианиди В. И.* Древние земледельцы Афганистана. М.: Наука, 1977.
18. *Массон В. М.* Алтын-депе.— ТЮТАКЭ; 1981, т. XVIII.
19. *Jarrige C.* Etude architecturale et Figures.— In: Fouilles de Pirak., P., 1979, v. II.
20. *Аскарлов А.* Древнеземледельческая культура эпохи бронзы юга Узбекистана. Ташкент: Фан, 1977.
21. *Аскарлов А.* К вопросу о происхождении культуры племен с расписной керамикой эпохи поздней бронзы и раннего железа.— В кн.: Этнография и археология Средней Азии. М.: Наука, 1979.
22. *Бердыев О.* Раскопки поселения Песседжик-депе.— АО — 1971. М., 1972.
23. *Исмаилов Г. С.* Поселение на холме Гаракепек-тепе.— АО — 1971. М., 1972.
24. *Арвазова Р. Б., Мазмудов Ф. Р., Нариманов И. Г.* Раскопки на энеолитическом поселении Гаргалар тепеси.— АО — 1972. М., 1973.
25. *Массон В. М.* Фортификация Средней Азии в бронзовом веке.— В кн.: Этнография и археология Средней Азии. М.: Наука, 1979.
26. *Исаков А. И.* Саразм — поселение эпохи палеометалла в долине Зеравшана.— В кн.: Археология Средней Азии и Ближнего Востока. II советско-американский симпозиум. Тезисы докладов. Ташкент: Фан, 1983.

A. I. Isakov

SARAZM, A NEWLY FOUND SITE OF THE EARLY LANDTILLING PERIOD IN CENTRAL ASIA

S u m m a r y

Sarazm is found 15 km to the west of Penjikent. It was settled during the Eneolithic and the Bronze Age. The earliest settlement, dated between the late 4th and early 3rd millennia B. C. is characterised by dwellings with many rooms, sanctuaries with altar hearths and wall painting, and crouched burials on a walled cemetery. Pottery carrying polychrome painting is analogous to that from Geoksyur 1 in southern Turkmenistan. Later complexes, dated to the second half of the 3rd and early 2nd millennia B. C., exhibit wheeled monochrome pottery, numerous metal artifacts, including spearheads and daggers, stone disc-shaped weights with handles and, for the first time, two-chamber pottery-firing kilns. The diggings in Sarazms have established that the painted pottery cultural zone was not restricted to southern Turkmenistan and embraces the Zeravshan valley as well.